

CATÁLOGO 2024

RAIL-DEPOT.COM

**RAIL
DEPOT**
Materiales y Herramientas

TABLE OF CONTENTS

Herrajes de Cambio	2
Barra Conexión	3
Juegos de Cambio	11
Placas Contrariel	31
Placas Correderas	35
Placas de Sapo	40
Placas Escantillón	57
Placas Gemelas	75
Placas Pandrol	88
Placas Punta de Aguja	92
Placas Talón de Aguja	102
Silletas	107
Varillas Conexión	113

RAIL DEPOT

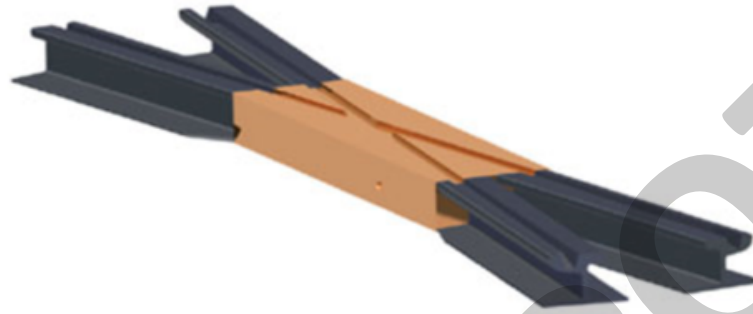

HERRAJES DE CAMBIO

RAIL DEPOT

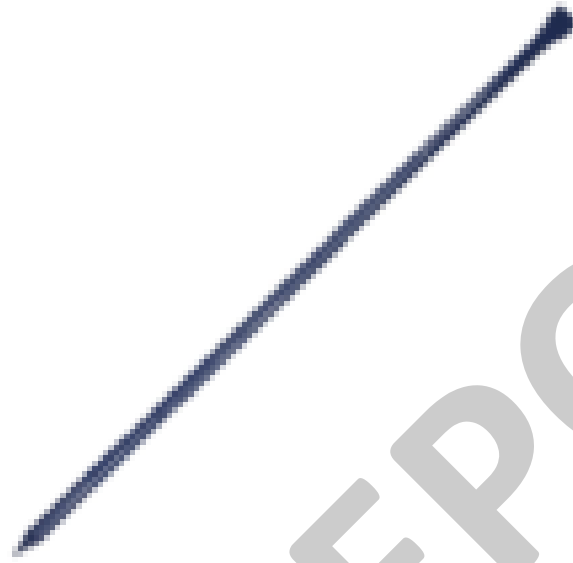

BARRA CONEXIÓN

RAIL DEPOT



BARRA ESTRELLA ESTÁNDAR NO. 52

La **Barra Estrella Estándar Estilo No. 52** es una elección sólida cuando se busca una conexión resistente y estable sin la necesidad de ajuste.

Su diseño con abrazadera y ojo forjados la hacen ideal para aplicaciones ferroviarias donde no se requiere una conexión de varilla ajustable.

Descripción:

La **Barra Estrella Estándar Estilo No. 52** es una elección sólida cuando se busca una conexión resistente y estable sin la necesidad de ajuste.

Su diseño con abrazadera y ojo forjados la hacen ideal para aplicaciones ferroviarias donde no se requiere una conexión de varilla ajustable.

Características Principales:

- Diseño con abrazadera y ojo forjados para mayor robustez.
- Diámetro de 1-1/2" para resistencia adicional.
- Longitudes estándar de 6'-0-3/4" con opciones personalizadas.
- Ojo taladrado de 1-33/64" para conexiones seguras.

Aplicaciones Típicas:

- Conexiones ferroviarias donde no se necesita ajuste.
- Proyectos de vías de tren convencionales.
- Uso con el soporte de columna alta nacional de manivela simple o doble.

Especificaciones Técnicas:

- Apertura de la mandíbula: 1-1/16" & 1-15/16".
- Tornillos: 1" y 1-1/2" de diámetro.
- Especificar la apertura de la mandíbula y diámetro del tornillo según las necesidades del proyecto.

La **Barra Estrella Estándar Estilo No. 52** ofrece una solución confiable y resistente para conexiones ferroviarias, cumpliendo con estándares de calidad y seguridad en aplicaciones diversas. Disponible con opciones personalizadas para adaptarse a sus requisitos específicos.

Beneficios:

- **Durabilidad:** Fabricada con materiales resistentes y duraderos, la Barra Estrella Estándar No. 52 ofrece una larga vida útil incluso en condiciones ferroviarias exigentes.
- **Seguridad:** Su diseño y construcción robustos garantizan la seguridad y estabilidad de las vías ferroviarias, lo que contribuye a la prevención de descarrilamientos y otros incidentes.
- **Compatibilidad:** Cumple con las especificaciones estándar de la industria ferroviaria, lo que asegura su compatibilidad e interoperabilidad con otros componentes del sistema ferroviario.
- **Facilidad de instalación:** Diseñada para una instalación sencilla y eficiente, lo que ayuda a reducir el tiempo y los costos asociados con el mantenimiento y la construcción de vías férreas.

Recomendaciones de uso:

Dado que está diseñada para conexiones críticas, se recomienda que la instalación sea realizada por profesionales capacitados en el área. Este tipo de barra es especialmente útil para proporcionar soluciones eficientes y fiables en la construcción y mantenimiento de infraestructuras ferroviarias.

Marca

Aldon

RAIL DEPOT



BARRA ESTILO NO 39 NO-AJUSTABLE

La **Barra No-Ajustable Estilo No. 39** es una elección confiable cuando se busca estabilidad y resistencia en conexiones ferroviarias.

Diseñada para su uso con "Manivela doble nacional", esta barra ofrece una solución robusta para aplicaciones ferroviarias específicas.

Descripción:

La **Barra No-Ajustable Estilo No. 39** es una elección confiable cuando se busca estabilidad y resistencia en conexiones ferroviarias.

Diseñada para su uso con "Manivela doble nacional", esta barra ofrece una solución robusta para aplicaciones ferroviarias específicas.

Características Principales:

- Conexión sólida y no ajustable.
- Diámetro de 1 3/8" para resistencia y durabilidad.
- Extremo roscado de 6" para facilitar la instalación.
- Ojo taladrado de 1 17/64" para diversas aplicaciones.

Especificaciones Técnicas:

- **Diámetro:** 1 3/8"
- **Extremo Roscado:** Longitudes de hasta 6'-0"
- **Ojo Taladrado:** 1 17/64"
 - **Mandíbula Abierta:** 1 1/16" y 1 5/16"
 - **Otros tamaños** disponibles según requerimientos.
- **Tornillos:** Diámetros de 1" y 1 1/16"
 - Tuerca hexagonal para una fijación segura.

Beneficios:

La **Barra No-Ajustable Estilo No. 39** es la opción ideal para conexiones ferroviarias que requieren resistencia y estabilidad sin necesidad de ajustes. Su diseño robusto y sus especificaciones técnicas la convierten en una solución confiable para sus aplicaciones específicas. Disponible en longitudes estándar y tamaños personalizados.

Recomendaciones de uso:

Es importante que la instalación de La Barra No-Ajustable Estilo No. 39 sea realizada por personal técnico especializado. Se deben seguir las especificaciones del fabricante y las normativas de seguridad ferroviaria. También es recomendable realizar inspecciones y mantenimiento regulares para garantizar que el protector esté en buenas condiciones y funcione de manera efectiva.

RAIL DEPOT



BARRA DE CONEXIÓN - ESTILO NO 25 AJUSTABLE

La **Barra de Conexión - Estilo No 25 Ajustable** es una solución versátil utilizada con "Ajuste nacional roscado".

Diseñada para proporcionar una conexión ajustable entre el interruptor y el soporte, esta varilla es esencial en aplicaciones ferroviarias que requieren flexibilidad y adaptabilidad.

Este tipo de varilla se utiliza con "**Ajuste nacional roscado**". La varilla tiene abrazadera de acero ajustable en un extremo y se utiliza cuando es necesario para tener una conexión ajustable entre el interruptor y el soporte.

Descripción:

La **Barra de Conexión - Estilo No 25 Ajustable** es una solución versátil utilizada con "Ajuste nacional roscado".

Diseñada para proporcionar una conexión ajustable entre el interruptor y el soporte, esta varilla es esencial en aplicaciones ferroviarias que requieren flexibilidad y adaptabilidad.

Este tipo de varilla se utiliza con "**Ajuste nacional roscado**". La varilla tiene abrazadera de acero ajustable en un extremo y se utiliza cuando es necesario para tener una conexión ajustable entre el interruptor y el soporte.

Características Principales:

- Abrazadera de acero ajustable en un extremo.
- Conexión ajustable para adaptarse a diversas necesidades.
- Ideal para conectar con estándares nacionales y otros sistemas ferroviarios.

Especificaciones Técnicas:

- **Diámetro:** 1 3/8 de diámetro, un extremo roscado (6") – longitudes hasta de 6'-0", tamaños mayores también están disponibles.
- **Extremo Roscado:** Longitudes de hasta 6'-0"
- **Ojo Taladrado:** 1 17/64"
 - **Mandíbula Abierta:** 1 1/16" y 1 5/16"
 - **Otros tamaños disponibles** según requerimientos.
- **Tornillos:** Diámetros de 1" y 1 1/16"
 - Tuerca hexagonal para una fijación segura.

Beneficios:

Esta Varilla Ajustable ofrece confiabilidad y durabilidad en entornos ferroviarios, asegurando una conexión segura y ajustable cuando se requiere flexibilidad en la instalación de interruptores y soportes. Disponible en longitudes estándar y tamaños personalizados para adaptarse a sus especificaciones.

Recomendaciones de Uso:

Es importante que la instalación de La **Barra de Conexión - Estilo No 25 Ajustable** sea realizada por personal técnico especializado. Se deben seguir las especificaciones del

fabricante y las normativas de seguridad ferroviaria. También es recomendable realizar inspecciones y mantenimiento regulares para garantizar que el protector esté en buenas condiciones y funcione de manera efectiva.

Marca

Aldon

RAIL DEPOT

RAIL DEPOT

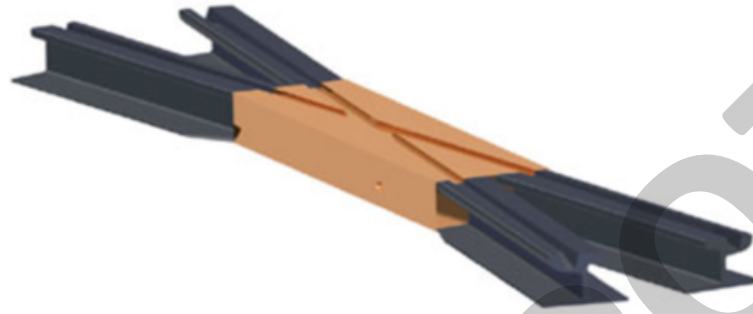

JUEGOS DE CAMBIO

RAIL DEPOT



JUEGO DE HERRAJES DE CAMBIO NO.8 SMSG AREMA, 115-LB

Los **Juegos de Cambio** cumplen una función esencial al permitir la intersección de vías ferroviarias.

Sin embargo, debido al diseño y geometría curva de los juegos de cambio, estos elementos están expuestos a altos esfuerzos y cargas transversales, lo que resulta en un desgaste significativo y una menor vida útil.

Este **Juego de Herrajes de Cambio No.8 AREMA, diseñado para vías de 115 Lb. con Sapo Auto-Resguardado SMSG Non EDM**, proporciona una solución completa para las intersecciones ferroviarias, priorizando la seguridad y el rendimiento duradero.

Descripción:

Los **Juegos de Cambio** cumplen una función esencial al permitir la intersección de vías ferroviarias.

Sin embargo, debido al diseño y geometría curva de los juegos de cambio, estos elementos están expuestos a altos esfuerzos y cargas transversales, lo que resulta en un desgaste significativo y una menor vida útil.

Esta circunstancia también conlleva mayores riesgos de seguridad operativa, como posibles descarrilamientos. En consecuencia, los juegos de cambio demandan inspecciones frecuentes y detalladas, así como un mantenimiento riguroso.

Características Principales:

- **Velocidad del Tren:** El Juego de Herrajes de Cambio No.8 AREMA, diseñado para vías de 115 Lb. con Sapo Auto-Resguardado SMSG Non EDM, permite una velocidad máxima del tren de 30 MPH (48.3 km/h).
- **Componentes Incluidos:**
 - 2 Rieles Agujas de Cambio Samson de 16'-6": Uno Recto y Otro Curvo.
 - 1 Árbol Racor 56B.
 - 2 Bloques Talón Flotante.
 - 2 Rieles de Apoyo Maquinados Samson: Uno Recto y Otro Curvo.
 - Rieles de Cierre y Rieles de Tránsito.
 - 1 Sapo No 8 Fundición de Acero de Manganeso Auto-Resguardado de 8'-11" SMSG.
 - Juego completo de Placas de Asiento del Riel y Durmientes de Madera.

Recomendaciones y Consideraciones:

- Dada la geometría curva, los juegos de cambio están expuestos a un desgaste acelerado y deben someterse a inspecciones frecuentes y detalladas.
- El mantenimiento intensivo es esencial para prevenir descarrilamientos y garantizar una operación segura y eficiente.
- Se debe seguir un programa de inspección riguroso para evaluar el desgaste y la integridad de los componentes del juego de cambio.

Este **Juego de Herrajes de Cambio No.8 AREMA, diseñado para vías de 115 Lb. con Sapo Auto-Resguardado SMSG Non EDM**, proporciona una solución completa para las intersecciones ferroviarias, priorizando la seguridad y el rendimiento duradero.

RAIL DEPOT



JUEGO DE HERRAJES DE CAMBIO NO.8 AREMA 115 LBS SAPO RBM NON EDM

Los **Juegos de Cambio** desempeñan un papel fundamental al permitir que una vía cruce otra, pero su diseño y geometría curva los someten a altos esfuerzos y cargas transversales.

Este elemento ferroviario requiere una atención especial debido a su desgaste acelerado, menor vida útil y mayores riesgos de seguridad operativa, como descarrilamientos. Los juegos de cambio demandan inspecciones frecuentes y detalladas, así como un mantenimiento minucioso para garantizar su funcionamiento seguro y eficiente.

Este **Juego de Herrajes de Cambio No.8 AREMA, diseñado para vías de 115 Lb. con Sapo RBM Non EDM**, proporciona una solución integral para las intersecciones ferroviarias, priorizando la seguridad y el rendimiento duradero.

Descripción:

Los **Juegos de Cambio** desempeñan un papel fundamental al permitir que una vía cruce otra, pero su diseño y geometría curva los someten a altos esfuerzos y cargas transversales.

Este elemento ferroviario requiere una atención especial debido a su desgaste acelerado, menor vida útil y mayores riesgos de seguridad operativa, como descarrilamientos. Los juegos de cambio demandan inspecciones frecuentes y detalladas, así como un mantenimiento minucioso para garantizar su funcionamiento seguro y eficiente.

Características Principales:

- **Velocidad del Tren:** El Juego de Herrajes de Cambio No.8 AREMA, diseñado para vías de 115 Lb., permite una velocidad máxima del tren de 10 MPH (16.1 km/h).
- **Componentes Incluidos:**
 - 2 Rieles Agujas de Cambio Samson de 16'-6": Uno Recto y Otro Curvo.
 - 1 Árbol Racor 56B.
 - 2 Bloques Talón Flotante.
 - 2 Rieles de Apoyo Maquinados Samson: Uno Recto y Otro Curvo.
 - Rieles de Cierre y Rieles de Tránsito.
 - 1 Sapo No 8 Fundición de Acero de Manganeso RBM de 13'-0".
 - 2 Guarda Rieles de 11'-0".
 - Juego completo de Placas de Asiento del Riel y Durmientes de Madera.

Recomendaciones y Consideraciones:

- Debido a la geometría curva, los juegos de cambio están sujetos a desgastes significativos y requieren inspecciones detalladas y frecuentes.
- La atención y mantenimiento intensivos son esenciales para prevenir descarrilamientos y asegurar una operación segura y eficiente.
- Se debe seguir un programa de inspección riguroso para evaluar el desgaste y la integridad de los componentes del juego de cambio.

Este **Juego de Herrajes de Cambio No.8 AREMA, diseñado para vías de 115 Lb. con Sapo RBM Non EDM**, proporciona una solución integral para las intersecciones ferroviarias, priorizando la seguridad y el rendimiento duradero.

RAIL DEPOT



JUEGO DE HERRAJES DE CAMBIO NO.10 AREMA- FXE VÍA PPAL.

El Juego de Herrajes de Cambio No.10 AREMA/FXE, diseñado para vías de 115 Lb. con Sapo RBM de 23" EDM es un componente esencial para permitir el cruce de una vía sobre otra. Debido al diseño y geometría curva de estos juegos en el ferrocarril, están expuestos a altos esfuerzos y cargas transversales, lo que resulta en un desgaste significativo, menor vida útil y mayores riesgos de seguridad operativa, como descarrilamientos.

Por lo tanto, se requieren inspecciones frecuentes y detalladas, así como un mantenimiento más intensivo para garantizar su funcionamiento adecuado.

Descripción:

El Juego de Herrajes de Cambio No.10 AREMA/FXE, diseñado para vías de 115 Lb. con Sapo RBM de 23" EDM es un componente esencial para permitir el cruce de una vía sobre otra. Debido al diseño y geometría curva de estos juegos en el ferrocarril, están expuestos a altos esfuerzos y cargas transversales, lo que resulta en un desgaste significativo, menor vida útil y mayores riesgos de seguridad operativa, como descarrilamientos.

Por lo tanto, se requieren inspecciones frecuentes y detalladas, así como un mantenimiento más intensivo para garantizar su funcionamiento adecuado.

Características Principales:

- **Velocidad del Tren:** El Juego de Herrajes de Cambio No.10 AREMA/FXE, diseñado para vías de 115 Lb. con Sapo RBM de 23" EDM, permite una velocidad máxima del tren de 10 MPH (16.1 km/h).

Contenido del Juego:

- Sapo de 23".
- Inserto Endurecido por Explosivos.
- Placas de Asiento Pandrol para Sapo.
- Agujas Samson de 16'6" en 27'3-3/4" con Blocks Talón Flotantes.
- 2 Rieles de Apoyo Samson.
- Placas Escantillón.
- Placas Correderas y de Talón.
- Silletas Ajustables Atornilladas.
- Placas con Hombro Pandrol para Rieles Guías.
- Contrarrieles Vanguard de 19'6" con Placas Pandrol.
- Varillas 1 y 2 Verticales con Orejas Fijas Ajustables.
- Árbol y Barra de Conexión.
- Rieles para Resto del Cambio.
- Planchuelas.
- Tornillería.
- Anclas.
- Placas Rolada Pandrol.

Opciones:

- Aislado / No Aislado

Recomendaciones y Consideraciones:

- Dado el diseño no aislado, se sugiere una atención especial a la correcta disposición de las placas y elementos de conexión.
- La inspección y mantenimiento regulares son esenciales para prolongar la vida útil y garantizar la seguridad operativa.
- Las inspecciones detalladas deben realizarse para evaluar el estado de cada componente y determinar la necesidad de reemplazo o ajuste.

Este **El Juego de Herrajes de Cambio No.10 AREMA/FXE, diseñado para vías de 115 Lb. con Sapo RBM de 23" EDM**, proporciona una solución integral para intersecciones ferroviarias, priorizando la seguridad y durabilidad.

Aislado / No Aislado

Aislado, No Aislado

Variaciones

RAIL DEPOT



JUEGO DE HERRAJES DE CAMBIO NO.10 AREMA 115 LBS SAPO RBM NON EDM

Este **Juego de Herrajes de Cambio No.10 AREMA**, diseñado para vías de 115 Lb. con Sapo RBM de 16'-6" Non EDM, proporciona una solución completa para la intersección de vías ferroviarias, priorizando la seguridad y la durabilidad.

Dada la naturaleza curva del diseño y geometría de los juegos de cambio, estos componentes están sometidos a considerables esfuerzos y cargas transversales, lo que resulta en un desgaste acelerado, menor vida útil y mayores riesgos operativos, como posibles descarrilamientos.

Este **Juego de Herrajes de Cambio No.10 AREMA**, diseñado para vías de 115 Lb. con Sapo RBM de 16'-6" Non EDM, proporciona una solución completa para la intersección de vías ferroviarias, priorizando la seguridad y la durabilidad.

Descripción:

Los **Juegos de Cambio** desempeñan un papel crucial al facilitar la intersección entre vías ferroviarias.

Dada la naturaleza curva del diseño y geometría de los juegos de cambio, estos componentes están sometidos a considerables esfuerzos y cargas transversales, lo que resulta en un desgaste acelerado, menor vida útil y mayores riesgos operativos, como posibles descarrilamientos.

Como consecuencia, los juegos de cambio requieren inspecciones frecuentes y detalladas, así como un mantenimiento riguroso.

Características Principales:

- **Velocidad del Tren:** El Juego de Herrajes de Cambio No.10 AREMA, diseñado para vías de 115 Lb. con Sapo RBM de 16'-6" Non EDM, permite una velocidad máxima del tren de 10 MPH (16.1 km/h).
- **Componentes Incluidos:**
 - 2 Rieles Agujas de Cambio Samson: Uno Recto y Otro Curvo.
 - 1 Árbol de Cambio 56B.
 - 2 Bloques Talón Flotante.
 - 2 Rieles de Apoyo Maquinados Samson: Uno Recto y Otro Curvo.
 - Rieles de Cierre y Rieles de Tránsito.
 - 1 Sapo No 10 Fundición de Acero de Manganese RBM de 16'-6".
 - 2 Guarda Rieles de 13'-0".
 - Juego completo de Placas de Asiento del Riel y Durmientes de Madera.

Recomendaciones y Consideraciones:

- La geometría curva de los juegos de cambio aumenta la probabilidad de desgaste, lo que requiere inspecciones más frecuentes.
- El mantenimiento regular es esencial para prolongar la vida útil de los componentes y garantizar la seguridad operativa.
- Se debe realizar una inspección detallada para evaluar el estado de cada componente y determinar la necesidad de reemplazo o ajuste.

Este **Juego de Herrajes de Cambio No.10 AREMA**, diseñado para vías de 115 Lb. con Sapo RBM de 16'-6" Non EDM, proporciona una solución completa para la intersección de vías

ferroviarias, priorizando la seguridad y la durabilidad.

RAIL DEPOT



JUEGO DE HERRAJES DE CAMBIO NO.10 AREMA - FXE 115 LBS SAPO RBM 16'6" NON EDM

Este Juego de Herrajes de Cambio No.10 AREMA - FXE, diseñado para vías de 115 Lb. con Sapo RBM de 16'6" Non EDM, proporciona una solución completa para facilitar la intersección de vías ferroviarias, priorizando la seguridad y durabilidad.

Dado que estos juegos presentan un diseño y geometría curva, están sometidos a elevados esfuerzos y cargas transversales, lo que resulta en un desgaste acelerado, menor vida útil y mayores riesgos operativos, como descarrilamientos.

Este Juego de Herrajes de Cambio No.10 AREMA - FXE, diseñado para vías de 115 Lb. con Sapo RBM de 16'6" Non EDM, proporciona una solución completa para facilitar la intersección de vías ferroviarias, priorizando la seguridad y durabilidad.

Descripción:

Los Juegos de Cambio desempeñan una función fundamental al posibilitar que una vía ferroviaria cruce otra.

Dado que estos juegos presentan un diseño y geometría curva, están sometidos a elevados esfuerzos y cargas transversales, lo que resulta en un desgaste acelerado, menor vida útil y mayores riesgos operativos, como descarrilamientos.

Por consiguiente, los juegos de cambio requieren inspecciones más frecuentes y detalladas, así como un mayor mantenimiento y atención.

Características Principales:

- **Velocidad del Tren:** El Juego de Herrajes de Cambio No.10 AREMA/FXE, diseñado para vías de 115 Lb. con Sapo RBM de 16'6" Non EDM, permite una velocidad máxima del tren de 10 MPH (16.1 km/h).

Contenido del Juego:

- Sapo RBM de 16'6".
- Inserto Endurecido por Explosivos.
- Placas de Asiento Pandrol para Sapo.
- Agujas Samson de 16'6" en 27'3-3/4" con Blocks Talón Flotantes.
- 2 Rieles de Apoyo Samson.
- Placas Escantillón.
- Placas Correderas y de Talón.
- Silletas Ajustables Atornilladas.
- Placas con Hombro Pandrol para Rieles Guías.
- Contrarrieles Vanguard de 13'0" con Placas Pandrol.
- Varillas 1 y 2 Verticales con Orejas Fijas Ajustables.
- Árbol y Barra de Conexión.
- Rieles para Resto del Cambio.
- Planchuelas.
- Tornillería.
- Anclas.
- Placas Rolada Pandrol.

Recomendaciones y Consideraciones:

- Debido a la geometría curva, se aconseja una inspección más frecuente de los componentes.
- El mantenimiento regular es esencial para prolongar la vida útil de los elementos y garantizar la seguridad operativa.
- Inspecciones detalladas deben llevarse a cabo para evaluar el estado de cada componente y determinar la necesidad de reemplazo o ajuste.

Este **Juego de Herrajes de Cambio No.10 AREMA - FXE**, diseñado para vías de 115 Lb. con **Sapo RBM de 16'6" Non EDM**, proporciona una solución completa para facilitar la intersección de vías ferroviarias, priorizando la seguridad y durabilidad.

RAIL DEPOT



JUEGO DE HERRAJE DE CAMBIO NO 9 BNSF UP NO AISLADO, 115 LBS. COMPLETO

Los Juegos de Cambio desempeñan un papel esencial al permitir que una vía cruce otra en el sistema ferroviario.

Dada la naturaleza curva y el diseño específico de estos juegos, están expuestos a cargas transversales y esfuerzos significativos, lo que resulta en un desgaste acelerado, menor vida útil y mayores riesgos de seguridad operativa, incluidos los posibles descarrilamientos.

Este **Juego de Herraje de Cambio No 9 BNSF UP, No Aislado**, proporciona una solución completa y robusta para intersecciones ferroviarias, destacando la importancia de un mantenimiento adecuado y una supervisión regular.

Descripción:

Los **Juegos de Cambio** desempeñan un papel esencial al permitir que una vía cruce otra en el sistema ferroviario.

Dada la naturaleza curva y el diseño específico de estos juegos, están expuestos a cargas transversales y esfuerzos significativos, lo que resulta en un desgaste acelerado, menor vida útil y mayores riesgos de seguridad operativa, incluidos los posibles descarrilamientos.

Por lo tanto, se requieren inspecciones frecuentes y detalladas, así como un mantenimiento cuidadoso para garantizar su funcionamiento adecuado.

Características Principales:

- **Velocidad del Tren:** El **Juego de Herrajes de Cambio No 9 BNSF UP, No Aislado**, está diseñado para una velocidad máxima del tren de 10 MPH (16.1 km/h).

Contenido del Juego:

- 2 Rieles Agujas de Cambio Samson, uno recto y otro curvo.
- 1 Árbol Racor 36-EH.
- 2 Bloques Talón Flotante.
- 2 Rieles de Apoyo Maquinados Samson, uno recto y otro curvo.
- Rieles de Cierre y Rieles de Tránsito.
- 1 Sapo No 9 Fundición de Acero de Manganeseo, RBM endurecido por explosivos de 18'3-1/2".
- 2 Guarda Rieles de 13'0".
- Juego completo de Placas de Asiento del Riel.
- Durmientes de Madera.

Recomendaciones y Consideraciones:

- La inspección y mantenimiento periódicos son críticos para garantizar la seguridad operativa y prolongar la vida útil del juego de cambio.
- Se deben realizar inspecciones detalladas para evaluar el estado de cada componente y determinar la necesidad de reemplazo o ajuste.
- El cumplimiento con las especificaciones y recomendaciones del fabricante es fundamental para garantizar un funcionamiento seguro y eficiente del juego de cambio.

Este **Juego de Herraje de Cambio No 9 BNSF UP, No Aislado**, proporciona una solución

completa y robusta para intersecciones ferroviarias, destacando la importancia de un mantenimiento adecuado y una supervisión regular.

Condición

Usado

RAIL DEPOT



JUEGO DE HERRAJE DE CAMBIO NO 20 BNSF UP AISLADO, 136 LBS. COMPLETO

Los **Juegos de cambio** desempeñan una función vital al posibilitar el cruce de una vía sobre otra en el sistema ferroviario.

Dada la naturaleza curva en el diseño y la geometría del juego de cambio de ferrocarril, este elemento está expuesto a altos esfuerzos y cargas transversales en sus componentes. Esta exposición constante resulta en un desgaste acelerado, una vida útil reducida y mayores riesgos de seguridad operativa, como descarrilamientos.

Los **Juego de Herrajes de Cambio No 20 BNSF UP** permiten una velocidad máxima del tren de 40 MPH (64.4 km/h).

Descripción:

Los **Juegos de cambio** desempeñan una función vital al posibilitar el cruce de una vía sobre otra en el sistema ferroviario.

Dada la naturaleza curva en el diseño y la geometría del juego de cambio de ferrocarril, este elemento está expuesto a altos esfuerzos y cargas transversales en sus componentes. Esta exposición constante resulta en un desgaste acelerado, una vida útil reducida y mayores riesgos de seguridad operativa, como descarrilamientos.

Por lo tanto, se requieren inspecciones más frecuentes y detalladas, así como un mantenimiento intensivo.

Características Principales:

- **Velocidad del Tren:** Los **Juego de Herrajes de Cambio No 20 BNSF UP** permiten una velocidad máxima del tren de 40 MPH (64.4 km/h).

Contenido del Juego:

- 2 Rieles Agujas de Cambio Samson, uno recto y otro curvo.
- 1 Árbol Racor 36-EH.
- 2 Bloques Talón Flotante.
- 2 Rieles de Apoyo Maquinados Samson, uno recto y otro curvo.
- Rieles de Cierre y Rieles de Tránsito.
- 1 Sapo No 20 Fundición de Acero de Manganeso, RBM 136 Lbs, 35'-11", endurecido por explosivos.
- 2 Guarda Rieles Vanguard de 26'-0".
- Juego completo de Placas de Asiento del Riel.
- Durmientes de Madera.

Recomendaciones y Consideraciones:

- Inspecciones detalladas y frecuentes son esenciales para evaluar el estado de los componentes y determinar la necesidad de mantenimiento o reemplazo.
- Cumplir con las especificaciones y recomendaciones del fabricante es crucial para garantizar un funcionamiento seguro y eficiente del juego de cambio.
- Debido a la mayor velocidad del tren y las dimensiones del juego, se debe prestar especial atención al estado y la integridad de todos los componentes del juego.

RAIL DEPOT



JUEGO DE HERRAJE DE CAMBIO NO 15 BNSF UP AISLADO, 136 LBS. COMPLETO

Los **Juegos de cambio** desempeñan un papel fundamental al permitir que una vía cruce otra en el sistema ferroviario.

Debido al diseño y la geometría curva específicos de los juegos de cambio de ferrocarril, estos elementos están sometidos a altos esfuerzos y cargas transversales en sus componentes.

Los **Juego de Herrajes de Cambio No 15 BNSF UP** permiten una velocidad máxima del tren de 30 MPH (48.3 km/h).

Descripción:

Los **Juegos de cambio** desempeñan un papel fundamental al permitir que una vía cruce otra en el sistema ferroviario.

Debido al diseño y la geometría curva específicos de los juegos de cambio de ferrocarril, estos elementos están sometidos a altos esfuerzos y cargas transversales en sus componentes.

Esta exposición constante resulta en un desgaste acelerado, una vida útil reducida y mayores riesgos de seguridad operativa, como descarrilamientos. Por lo tanto, se requieren inspecciones más frecuentes y detalladas, así como un mantenimiento intensivo.

Características Principales:

- **Velocidad del Tren:** Los **Juego de Herrajes de Cambio No 15 BNSF UP** permiten una velocidad máxima del tren de 30 MPH (48.3 km/h).

Contenido del Juego:

- 2 Rieles Agujas de Cambio Samson, uno recto y otro curvo.
- 1 Árbol Racor 36-EH.
- 2 Bloques Talón Flotante.
- 2 Rieles de Apoyo Maquinados Samson, uno recto y otro curvo.
- Rieles de Cierre y Rieles de Tránsito.
- 1 Sapo No 15 Fundición de Acero de Manganese, RBM 136 Lbs, 30'-11", endurecido por explosivos.
- 2 Guarda Rieles Vanguard de 19'-6".
- Juego completo de Placas de Asiento del Riel.
- Durmientes de Madera.

Recomendaciones de Uso:

- Inspecciones detalladas y frecuentes son esenciales para evaluar el estado de los componentes y determinar la necesidad de mantenimiento o reemplazo.
- Cumplir con las especificaciones y recomendaciones del fabricante es crucial para garantizar un funcionamiento seguro y eficiente del juego de cambio.
- Dada la mayor velocidad del tren y el peso del juego (136 Lbs.), se debe prestar especial atención al estado y la integridad de todos los componentes del juego.

RAIL DEPOT



JUEGO DE HERRAJE DE CAMBIO NO 11 BNSF COMPLETO

Los **Juegos de cambio** cumplen una función esencial al permitir que una vía cruce otra en el sistema ferroviario. Dado el diseño y la geometría curva de los juegos de cambio de ferrocarril, estos elementos están sometidos a altos esfuerzos y cargas transversales en sus componentes.

Esta exposición constante resulta en un desgaste significativo, una vida útil reducida y mayores riesgos de seguridad operativa, como descarrilamientos. Por lo tanto, se requieren inspecciones más frecuentes y detalladas, así como un mantenimiento intensivo.

Los **Juego de Herraes de Cambio No 11 BNSF UP** están diseñados para una velocidad máxima del tren de 20 MPH (32.2 km/h).

Descripción:

Los **Juegos de cambio** cumplen una función esencial al permitir que una vía cruce otra en el sistema ferroviario. Dado el diseño y la geometría curva de los juegos de cambio de ferrocarril, estos elementos están sometidos a altos esfuerzos y cargas transversales en sus componentes.

Esta exposición constante resulta en un desgaste significativo, una vida útil reducida y mayores riesgos de seguridad operativa, como descarrilamientos. Por lo tanto, se requieren inspecciones más frecuentes y detalladas, así como un mantenimiento intensivo.

Características Principales:

- **Velocidad del Tren:** Los **Juego de Herraes de Cambio No 11 BNSF UP** están diseñados para una velocidad máxima del tren de 20 MPH (32.2 km/h).

Contenido del Juego:

- 2 Rieles Agujas de Cambio Samson, uno recto y otro curvo.
- 1 Árbol Racor 36-EH.
- 2 Bloques Talón Flotante.
- 2 Rieles de Apoyo Maquinados Samson, uno recto y otro curvo.
- Rieles de Cierre y Rieles de Tránsito.
- 1 Sapo No 11 Fundición de Acero de Manganese RBM endurecido por explosivos de 24' 1-1/2".
- 2 Guarda Rieles de 19'6".
- Juego completo de Placas de Asiento del Riel.
- Durmientes de Madera.

Opciones:

- Perfil de Riel: 115 RE / 136 RE
- Aislado / No Aislado

Beneficios:

- **Compatibilidad:** Diseñado específicamente para cumplir con los estándares y requisitos de la BNSF, garantizando su adecuación para su uso en las vías de esta red ferroviaria.

- **Completo:** Incluye todos los componentes necesarios para el ensamblaje y mantenimiento de un herraje de cambio completo, lo que facilita la adquisición y la instalación sin la necesidad de buscar partes por separado.
- **Durabilidad:** Fabricado con materiales resistentes y de alta calidad, el juego de herraje ofrece una durabilidad excepcional, lo que resulta en una larga vida útil y un rendimiento confiable incluso en condiciones ferroviarias exigentes.
- **Eficiencia:** Al contar con todos los componentes necesarios en un solo paquete, se reduce el tiempo y el esfuerzo requeridos para la instalación y el mantenimiento del herraje de cambio, lo que aumenta la eficiencia operativa en la gestión de la infraestructura ferroviaria.
- **Seguridad:** El uso de un juego de herraje completo, diseñado y probado según los estándares de seguridad de la industria ferroviaria, contribuye a mantener un entorno de trabajo seguro para el personal ferroviario y los usuarios de las vías.

Recomendaciones de Uso:

- Inspecciones detalladas y frecuentes son esenciales para evaluar el estado de los componentes y determinar la necesidad de mantenimiento o reemplazo.
- Implementar un programa de mantenimiento preventivo que incluya la lubricación adecuada de los componentes móviles, la limpieza regular y la sustitución de piezas desgastadas o dañadas, con el fin de prolongar la vida útil del juego de herraje y prevenir averías inesperadas.
- Cumplir con las especificaciones y recomendaciones del fabricante es crucial para garantizar un funcionamiento seguro y eficiente del juego de cambio.

Perfil de Riel
Aislado / No Aislado

115 Lbs, 136 Lbs
Aislado, No Aislado

Variaciones

RAIL DEPOT



PLACAS CONTRARIEL



PLACAS CONTRARIEL U69

Las Placas de Contra Riel U69, también conocidas como RL-160 o UIC33, son una elección popular para diversas aplicaciones ferroviarias.

Su versatilidad y diseño eficiente las convierten en una opción confiable para varias funciones.

Descripción:

Las Placas de Contra Riel U69, también conocidas como RL-160 o UIC33, son una elección popular para diversas aplicaciones ferroviarias.

Su versatilidad y diseño eficiente las convierten en una opción confiable para varias funciones.

Características Destacadas:

- Designación UIC33 (RL-160 o U69) para aplicaciones específicas.
- Utilizado como Contra Riel en Sapos, Contra Riel de contención en curvas y Guarda riel de Punto.
- Puede montarse de manera independiente al riel de rodadura, con configuración atornillada o sin tornillos.
- Ancho de brida ajustable con cuñas para adaptarse a diferentes necesidades.
- Elevación ajustable para un mayor contacto con la parte posterior de la rueda o al ras con el riel de rodadura.
- Puede aislarse para facilitar la detección de rieles rotos en territorio de señal.
- Dureza media de 360 BHN para una durabilidad excepcional.
- Compatible con cualquier tipo de durmiente.

Estas Placas de Contra Riel U69 ofrecen soluciones versátiles y duraderas para diversas aplicaciones ferroviarias. Su diseño ajustable y resistencia hacen de ellas una opción confiable para mantener la integridad y seguridad en el sistema ferroviario.



PLACA CONTRARIEL AREMA

Las **Placas de Contra Riel de Diseño AREMA** ofrecen una solución robusta y bien diseñada para aplicaciones ferroviarias.

Cada pieza está cuidadosamente cepillada y biselada, proporcionando un rendimiento confiable y duradero en diversos entornos ferroviarios.

Descripción:

Las **Placas de Contra Riel de Diseño AREMA** ofrecen una solución robusta y bien diseñada para aplicaciones ferroviarias.

Cada pieza está cuidadosamente cepillada y biselada, proporcionando un rendimiento confiable y duradero en diversos entornos ferroviarios.

Características Principales:

- Cepilladas y biseladas para mayor precisión y rendimiento.
- Equipadas con bloques de extremos y separadores.
- Incluyen pernos, tuercas, arandelas elásticas, cerraduras de cabeza y arandelas de banda.
- Diseño AREMA estándar para cumplir con especificaciones ferroviarias.

Beneficios:

- Se utilizan con placas individuales (planas o con hombros).
- Adecuadas para placas de asiento gemelas (planas o con gancho).

Estas Placas de Contra Riel son parte integral de sistemas ferroviarios, proporcionando estabilidad y soporte esenciales. Su diseño y fabricación de alta calidad aseguran un desempeño confiable y duradero en entornos ferroviarios exigentes. Confíe en la calidad AREMA para sus aplicaciones ferroviarias.

Recomendaciones de Uso:

Se recomienda que la instalación de las placas de contra riel sea realizada por personal capacitado y experimentado en la construcción y mantenimiento de vías férreas. Esto garantiza una instalación adecuada y segura, cumpliendo con los estándares y especificaciones de diseño establecidos por AREMA.

RAIL DEPOT

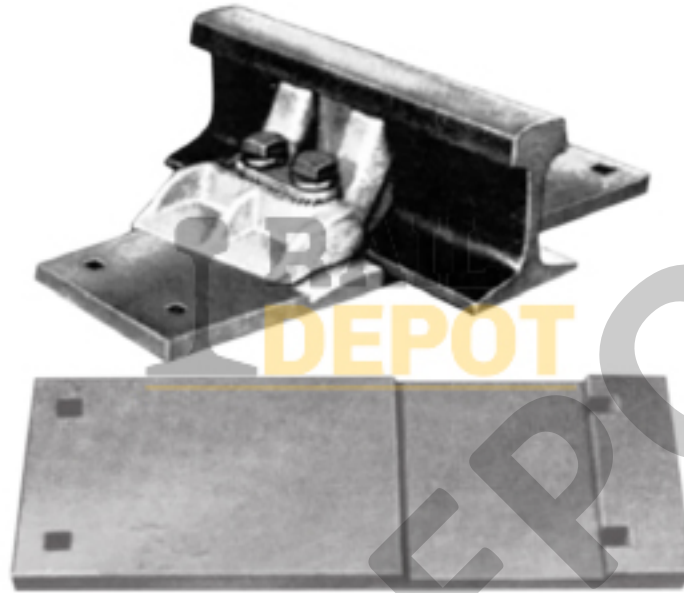

PLACAS CORREDERAS



PLACAS CORREDERAS CON SILLETAS RÍGIDAS

La **Placa Corredera con Silletas Rígidas**, también conocida como "placa combinada", "placa ascendente" o "placa deslizante", se ha diseñado específicamente para adaptarse a un estilo de abrazadera particular. Esta placa incorpora silletas rígidas para garantizar un soporte robusto y duradero.

La abrazadera rígida es la abrazadera más comúnmente utilizada en las Agujas de Cambio industriales

Descripción:

La **Placa Corredera con Silletas Rígidas**, también conocida como "placa combinada", "placa ascendente" o "placa deslizante", se ha diseñado específicamente para adaptarse a un estilo de abrazadera particular. Esta placa incorpora silletas rígidas para garantizar un soporte robusto y duradero.

La abrazadera rígida es la abrazadera más comúnmente utilizada en las Agujas de Cambio industriales

Características Principales:

- **Abrazadera Rígida:** Diseñada para el uso común en Agujas de Cambio industriales, ofreciendo resistencia y durabilidad.
- **Placa de Refuerzo:** Funciona como una placa combinada que refuerza la abrazadera y permite un movimiento controlado de las agujas.
- **Opciones de Elevador:** El elevador de la placa puede ser prensado, soldado o fresado, adaptándose a diferentes necesidades y preferencias.
- **Versatilidad de Diseño:** Puede adaptarse a varios tipos de abrazaderas, proporcionando flexibilidad en el diseño y la instalación.

Especificaciones Técnicas:

- **Tipo:** Placas Correderas con Silletas Rígidas
- **Uso:** Agujas de Cambio Industriales
- **Material:** Acero resistente
- **Elevador:** Prensa, Soldado o Fresado (según la preferencia)
- **Diseño:** Placa combinada para un soporte sólido

Opciones:

- Clavo/ Tirafondo

Las Placas Correderas con Silletas Rígidas ofrecen una solución robusta y versátil para el sistema ferroviario, asegurando un movimiento controlado y duradero en las Agujas de Cambio.

Clavo / Tirafondo
Marca

Clavo, Tirafondo
Cecif

Variaciones

RAIL DEPOT

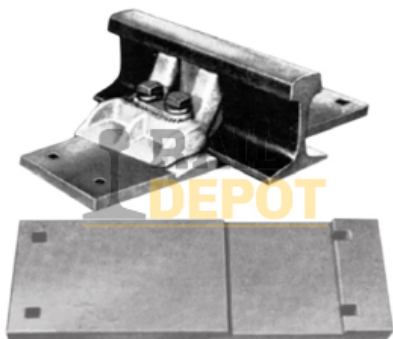

PLACAS CORREDERAS CON SILLETAS AJUSTABLES

Las **Placas Correderas con Silletas Ajustables** son componentes esenciales en las Agujas de Cambio de servicio pesado y de línea principal.

Diseñadas para facilitar la instalación y ajuste de la abrazadera sin afectar el riel o la placa de culata, estas placas ofrecen versatilidad y comodidad en el mantenimiento ferroviario. Se presenta un diseño de "2 pernos" conforme al estándar **AREMA**.

Descripción:

Las **Placas Correderas con Silletas Ajustables** son componentes esenciales en las Agujas de Cambio de servicio pesado y de línea principal.

Diseñadas para facilitar la instalación y ajuste de la abrazadera sin afectar el riel o la placa de culata, estas placas ofrecen versatilidad y comodidad en el mantenimiento ferroviario. Se presenta un diseño de "2 pernos" conforme al estándar **AREMA**.

Características Principales:

- **Ajuste sin Alteraciones:** Permite la instalación y ajuste de la abrazadera sin causar cambios en el riel o la placa de culata.
- **Diseño AREMA de "2 Pernos":** Cumple con los estándares de la Asociación de Ingenieros de Vías Férreas de América (AREMA), proporcionando una solución confiable.
- **Silletas Ajustables:** Ofrece flexibilidad para adaptarse a diferentes necesidades de ajuste, facilitando la operación y el mantenimiento.
- **Aplicaciones Pesadas:** Diseñadas para resistir condiciones de servicio pesado y aplicaciones en la línea principal.

Especificaciones Técnicas:

- **Tipo:** Placas Correderas con Silletas Ajustables
- **Diseño:** "2 Pernos" según AREMA
- **Uso:** Agujas de Cambio de servicio pesado y de línea principal
- **Material:** Resistente y duradero
- **Compatibilidad:** Ajustable para diferentes tamaños de riel y abrazaderas

Opciones:

- Clavo / Tirafondo

Estas **Placas Correderas con Silletas Ajustables** son una elección confiable para sistemas ferroviarios que requieren flexibilidad en la instalación y ajuste de abrazaderas, cumpliendo con los estándares de calidad y resistencia establecidos por **AREMA**.

Clavo / Tirafondo

Clavo, Tirafondo

Variaciones

RAIL DEPOT

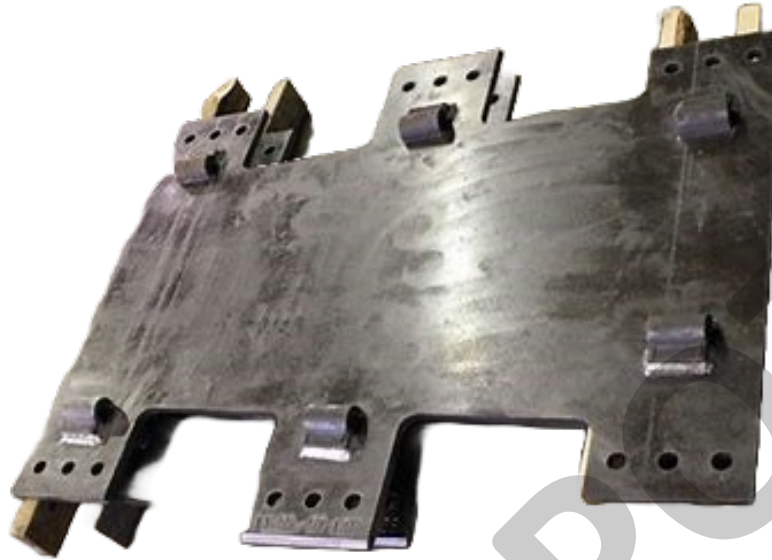

PLACAS DE SAPO

RAIL DEPOT



PLACAS GEMELAS DE SAPO FXE

Las **Placas Gemela de Sapo FXE** son componentes esenciales en la infraestructura de vías férreas, utilizadas en los cambios de vía para asegurar una transición suave de los trenes.

Diseñadas para cumplir con las especificaciones de la **red ferroviaria de Ferrocarril Mexicano (Ferromex)**, estas placas están disponibles en varias configuraciones para adaptarse a diferentes necesidades y requisitos de la vía.

Las variaciones incluyen el número del sapo (que indica el modelo o la capacidad de la placa), la sección del riel de 115 o 136 Lbs/yd.

Descripción:

Las **Placas Gemelas de Sapo FXE** son componentes esenciales en la infraestructura de vías férreas, utilizadas en los cambios de vía para asegurar una transición suave de los trenes.

Diseñadas para cumplir con las especificaciones de la **red ferroviaria de Ferrocarril Mexicano (Ferromex)**, estas placas están disponibles en varias configuraciones para adaptarse a diferentes necesidades y requisitos de la vía.

Las variaciones incluyen el número del sapo (que indica el modelo o la capacidad de la placa), la sección del riel de 115 o 136 Lbs/yd).

Beneficios:

- **Compatibilidad:** Diseñadas para cumplir con las especificaciones de la **red ferroviaria de Ferrocarril Mexicano (Ferromex)**, asegurando la compatibilidad y rendimiento en su red ferroviaria.
- **Versatilidad:** La gama de números, secciones de riel y tipos permite una adaptación específica a las necesidades de cada tramo de vía.
- **Durabilidad:** Fabricadas con materiales de alta calidad para resistir el desgaste y las condiciones adversas.
- **Seguridad:** Contribuyen a una transición segura en los cambios de vía, reduciendo el riesgo de descarrilamientos.

Opciones:

- **Número de Herrajes de Cambio:** 9, 11, 15 y 20.
- **Perfil de Riel:** 115/136, adecuado para rieles de 115 libras o 136 libras por yarda, lo que afecta la compatibilidad con diferentes pesos y tipos de tráfico.

Recomendaciones de Uso:

La selección de la **Placa Gemela de Sapo FXE** adecuada debe basarse en una evaluación detallada de las necesidades de la vía, incluyendo el diseño de la vía, el peso del riel y el tipo de tráfico predominante. Es crucial que la instalación y el mantenimiento sean realizados por personal capacitado, siguiendo las especificaciones de **FXE (Ferromex)** y las prácticas estándar de seguridad ferroviaria. Se recomienda realizar inspecciones regulares para asegurar la integridad y funcionalidad de las placas.

Número de Herraje	9, 11, 15, 20
Perfil de Riel	115 Lbs, 136, Lbs

Variaciones

RAIL DEPOT



PLACAS GEMELAS DE SAPO CONRAIL

Las **Placas Gemelas de Sapo Conrail** son componentes esenciales en la infraestructura de vías férreas, utilizadas en los cambios de vía para asegurar una transición suave de los trenes.

Diseñadas para cumplir con las especificaciones de la **Consolidated Rail Corporation**, estas placas están disponibles en varias configuraciones para adaptarse a diferentes necesidades y requisitos de la vía.

Las variaciones incluyen el número del sapo (que indica el modelo o la capacidad de la placa), la sección del riel de 115 o 136 Lbs/yd.

Descripción:

Las **Placas Gemelas de Sapo Conrail** son componentes esenciales en la infraestructura de vías férreas, utilizadas en los cambios de vía para asegurar una transición suave de los trenes.

Diseñadas para cumplir con las especificaciones de la **Consolidated Rail Corporation (CONRAIL)**, estas placas están disponibles en varias configuraciones para adaptarse a diferentes necesidades y requisitos de la vía.

Las variaciones incluyen el número del sapo (que indica el modelo o la capacidad de la placa), la sección del riel de 115 o 136 Lbs/yd.

Opciones:

- **Número de Herrajes de Cambio:** 10.
- **Perfil de Riel:** 115/136, adecuado para rieles de 115 libras o 136 libras por yarda, lo que afecta la compatibilidad con diferentes pesos y tipos de tráfico.

Beneficios:

- **Compatibilidad:** Diseñadas para cumplir con las especificaciones de la **Consolidated Rail Corporation**, asegurando la compatibilidad y rendimiento en su red ferroviaria.
- **Versatilidad:** La gama de números, secciones de riel y tipos permite una adaptación específica a las necesidades de cada tramo de vía.
- **Durabilidad:** Fabricadas con materiales de alta calidad para resistir el desgaste y las condiciones adversas.
- **Seguridad:** Contribuyen a una transición segura en los cambios de vía, reduciendo el riesgo de descarrilamientos.

Recomendaciones de Uso:

La selección de la **Placas Gemelas de Sapo Conrail** adecuada debe basarse en una evaluación detallada de las necesidades de la vía, incluyendo el diseño de la vía, el peso del riel y el tipo de tráfico predominante.

Es crucial que la instalación y el mantenimiento sean realizados por personal capacitado, siguiendo las especificaciones de **Conrail** y las prácticas estándar de seguridad ferroviaria. Se recomienda realizar inspecciones regulares para asegurar la integridad y funcionalidad de las placas.

Variaciones

RAIL DEPOT



PLACAS GEMELAS DE SAPO BNSF

Las **Placas Gemelas de Sapo BNSF** desempeñan un papel crucial al proporcionar una mayor rigidez al soporte del sapo en el sistema ferroviario.

Algunas placas se apoyan en 2 o más durmientes, brindando estabilidad adicional al sapo y optimizando su rendimiento.

Las variaciones incluyen el número del sapo (que indica el modelo o la capacidad de la placa), la sección del riel de 115 o 136 Lbs/yd.

Descripción:

Las **Placas Gemelas de Sapo BNSF** son componentes esenciales en la infraestructura de vías férreas, utilizadas en los cambios de vía para asegurar una transición suave de los trenes.

Diseñadas para cumplir con las especificaciones de la **Burlington Northern Santa Fe (BNSF) Railway**, estas placas están disponibles en varias configuraciones para adaptarse a diferentes necesidades y requisitos de la vía.

Las variaciones incluyen el número del sapo (que indica el modelo o la capacidad de la placa), la sección del riel de 115 o 136 Lbs/yd.

Opciones:

- **Número de Herrajes de Cambio:** 9, 11, 15 y 20.
- **Perfil de Riel:** 115/136, adecuado para rieles de 115 libras o 136 libras por yarda, lo que afecta la compatibilidad con diferentes pesos y tipos de tráfico.

Beneficios:

- **Compatibilidad:** Diseñadas para cumplir con las especificaciones de BNSF, asegurando la compatibilidad y rendimiento en su red ferroviaria.
- **Versatilidad:** La gama de números, secciones de riel y tipos permite una adaptación específica a las necesidades de cada tramo de vía.
- **Durabilidad:** Fabricadas con materiales de alta calidad para resistir el desgaste y las condiciones adversas.
- **Seguridad:** Contribuyen a una transición segura en los cambios de vía, reduciendo el riesgo de descarrilamientos.

Recomendaciones de Uso:

La selección de las **Placas Gemelas de Sapo BNSF** adecuada debe basarse en una evaluación detallada de las necesidades de la vía, incluyendo el diseño de la vía, el peso del riel y el tipo de tráfico predominante. Es crucial que la instalación y el mantenimiento sean realizados por personal capacitado, siguiendo las especificaciones de **BNSF** y las prácticas estándar de seguridad ferroviaria. Se recomienda realizar inspecciones regulares para asegurar la integridad y funcionalidad de las placas.

Número de Herraje
Perfil de Riel

9, 11, 15, 20
115 Lbs, 136, Lbs

Variaciones



PLACAS GEMELAS DE SAPO AREMA

Las **Placas Gemelas de Sapo AREMA** son componentes esenciales en la infraestructura de vías férreas, utilizadas en los cambios de vía para asegurar una transición suave de los trenes.

Diseñadas para cumplir con las especificaciones de la **American Railway Engineering and Maintenance-of-Way Association (AREMA)**, estas placas están disponibles en varias configuraciones para adaptarse a diferentes necesidades y requisitos de la vía.

Las variaciones incluyen el número del sapo (que indica el modelo o la capacidad de la placa), la sección del riel de 115 o 136 Lbs/yd.

Descripción:

Las **Placas Gemelas de Sapo AREMA** son componentes esenciales en la infraestructura de vías férreas, utilizadas en los cambios de vía para asegurar una transición suave de los trenes.

Diseñadas para cumplir con las especificaciones de la **American Railway Engineering and Maintenance-of-Way Association (AREMA)**, estas placas están disponibles en varias configuraciones para adaptarse a diferentes necesidades y requisitos de la vía.

Las variaciones incluyen el número del sapo (que indica el modelo o la capacidad de la placa), la sección del riel de 115 o 136 Lbs/yd.

Opciones:

- **Número de Herrajes de Cambio:** 8 y 10.
- **Perfil de Riel:** 115/136, adecuado para rieles de 115 libras o 136 libras por yarda, lo que afecta la compatibilidad con diferentes pesos y tipos de tráfico.

Beneficios:

- **Compatibilidad:** Diseñadas para cumplir con las especificaciones de **AREMA**, asegurando la compatibilidad y rendimiento en su red ferroviaria.
- **Versatilidad:** La gama de números, secciones de riel y tipos permite una adaptación específica a las necesidades de cada tramo de vía.
- **Durabilidad:** Fabricadas con materiales de alta calidad para resistir el desgaste y las condiciones adversas.
- **Seguridad:** Contribuyen a una transición segura en los cambios de vía, reduciendo el riesgo de descarrilamientos.

Recomendaciones de Uso:

La selección de la **Placa Gemela de Sapo AREMA** adecuada debe basarse en una evaluación detallada de las necesidades de la vía, incluyendo el diseño de la vía, el peso del riel y el tipo de tráfico predominante. Es crucial que la instalación y el mantenimiento sean realizados por personal capacitado, siguiendo las especificaciones de **AREMA** y las prácticas estándar de seguridad ferroviaria. Se recomienda realizar inspecciones regulares para asegurar la integridad y funcionalidad de las placas.

Número de Herraje	8, 10
Perfil de Riel	115 Lbs, 136, Lbs

Variaciones

RAIL DEPOT



PLACAS DE SAPO PANDROL FXE

Las **Placas de Sapo Pandrol FXE** son componentes esenciales en la infraestructura de vías férreas, utilizadas en los cambios de vía para asegurar una transición suave de los trenes.

Diseñadas para cumplir con las especificaciones de la **red ferroviaria de Ferrocarril Mexicano (Ferromex)**, estas placas están disponibles en varias configuraciones para adaptarse a diferentes necesidades y requisitos de la vía.

Las variaciones incluyen el número del sapo (que indica el modelo o la capacidad de la placa), la sección del riel de 115 o 136 Lbs/yd.

Descripción:

Las **Placas de Sapo Pandrol FXE** son componentes esenciales en la infraestructura de vías férreas, utilizadas en los cambios de vía para asegurar una transición suave de los trenes.

Diseñadas para cumplir con las especificaciones de la **red ferroviaria de Ferrocarril Mexicano (Ferromex)**, estas placas están disponibles en varias configuraciones para adaptarse a diferentes necesidades y requisitos de la vía.

Las variaciones incluyen el número del sapo (que indica el modelo o la capacidad de la placa), la sección del riel de 115 o 136 Lbs/yd).

Beneficios:

- **Compatibilidad:** Diseñadas para cumplir con las especificaciones de la **red ferroviaria de Ferrocarril Mexicano (Ferromex)**, asegurando la compatibilidad y rendimiento en su red ferroviaria.
- **Versatilidad:** La gama de números, secciones de riel y tipos permite una adaptación específica a las necesidades de cada tramo de vía.
- **Durabilidad:** Fabricadas con materiales de alta calidad para resistir el desgaste y las condiciones adversas.
- **Seguridad:** Contribuyen a una transición segura en los cambios de vía, reduciendo el riesgo de descarrilamientos.

Opciones:

- **Número de Herrajes de Cambio:** 9, 11, 15 y 20,.
- **Perfil de Riel:** 115/136, adecuado para rieles de 115 libras o 136 libras por yarda, lo que afecta la compatibilidad con diferentes pesos y tipos de tráfico.

Recomendaciones de Uso:

La selección de la **Placa de Sapo Pandrol FXE** adecuada debe basarse en una evaluación detallada de las necesidades de la vía, incluyendo el diseño de la vía, el peso del riel y el tipo de tráfico predominante. Es crucial que la instalación y el mantenimiento sean realizados por personal capacitado, siguiendo las especificaciones de BNSF y las prácticas estándar de seguridad ferroviaria. Se recomienda realizar inspecciones regulares para asegurar la integridad y funcionalidad de las placas.

Número de Herraje	9, 11, 15, 20
Perfil de Riel	115 Lbs, 136, Lbs
Marca	Pandrol

Variaciones

RAIL DEPOT



PLACAS DE SAPO PANDROL CONRAIL

Las **Placas de Sapo Pandrol Conrail** son componentes esenciales en la infraestructura de vías férreas, utilizadas en los cambios de vía para asegurar una transición suave de los trenes.

Diseñadas para cumplir con las especificaciones de la **Consolidated Rail Corporation**, estas placas están disponibles en varias configuraciones para adaptarse a diferentes necesidades y requisitos de la vía.

Las variaciones incluyen el número del sapo (que indica el modelo o la capacidad de la placa), la sección del riel de 115 o 136 Lbs/yd.

Descripción:

Las **Placas de Sapo Pandrol Conrail** son componentes esenciales en la infraestructura de vías férreas, utilizadas en los cambios de vía para asegurar una transición suave de los trenes.

Diseñadas para cumplir con las especificaciones de la **Consolidated Rail Corporation (CONRAIL)**, estas placas están disponibles en varias configuraciones para adaptarse a diferentes necesidades y requisitos de la vía.

Las variaciones incluyen el número del sapo (que indica el modelo o la capacidad de la placa), la sección del riel de 115 o 136 Lbs/yd.

Opciones:

- **Número de Herrajes de Cambio:** 10.
- **Perfil de Riel:** 115/136, adecuado para rieles de 115 libras o 136 libras por yarda, lo que afecta la compatibilidad con diferentes pesos y tipos de tráfico.
- **Tipo: Pandrol** (sistema de sujeción elástica ampliamente utilizado por su fiabilidad y facilidad de mantenimiento).

Beneficios:

- **Compatibilidad:** Diseñadas para cumplir con las especificaciones de la **Consolidated Rail Corporation**, asegurando la compatibilidad y rendimiento en su red ferroviaria.
- **Versatilidad:** La gama de números, secciones de riel y tipos permite una adaptación específica a las necesidades de cada tramo de vía.
- **Durabilidad:** Fabricadas con materiales de alta calidad para resistir el desgaste y las condiciones adversas.
- **Seguridad:** Contribuyen a una transición segura en los cambios de vía, reduciendo el riesgo de descarrilamientos.

Recomendaciones de Uso:

La selección de la **Placas de Sapo Pandrol Conrail** adecuada debe basarse en una evaluación detallada de las necesidades de la vía, incluyendo el diseño de la vía, el peso del riel y el tipo de tráfico predominante.

Es crucial que la instalación y el mantenimiento sean realizados por personal capacitado, siguiendo las especificaciones de **Conrail** y las prácticas estándar de seguridad ferroviaria. Se recomienda realizar inspecciones regulares para asegurar la integridad y funcionalidad de las placas.

Perfil de Riel
Marca

115 Lbs, 136, Lbs
Pandrol

Variaciones

RAIL DEPOT



PLACAS DE SAPO PANDROL BNSF

Las **Placas de Sapo Pandrol BNSF** desempeñan un papel crucial al proporcionar una mayor rigidez al soporte del safo en el sistema ferroviario.

Algunas placas se apoyan en 2 o más durmientes, brindando estabilidad adicional al safo y optimizando su rendimiento.

Las variaciones incluyen el número del safo (que indica el modelo o la capacidad de la placa), la sección del riel de 115 o 136 Lbs/yd.

Descripción:

Las **Placas de Sapo Pandrol BNSF** son componentes esenciales en la infraestructura de vías férreas, utilizadas en los cambios de vía para asegurar una transición suave de los trenes.

Diseñadas para cumplir con las especificaciones de la **Burlington Northern Santa Fe (BNSF) Railway**, estas placas están disponibles en varias configuraciones para adaptarse a diferentes necesidades y requisitos de la vía.

Las variaciones incluyen el número del safo (que indica el modelo o la capacidad de la placa), la sección del riel de 115 o 136 Lbs/yd.

Opciones:

- **Número de Herrajes de Cambio:** 9, 11, 15 y 20.
- **Perfil de Riel:** 115/136, adecuado para rieles de 115 libras o 136 libras por yarda, lo que afecta la compatibilidad con diferentes pesos y tipos de tráfico.
- **Tipo: Pandrol** (sistema de sujeción elástica ampliamente utilizado por su fiabilidad y facilidad de mantenimiento).

Beneficios:

- **Compatibilidad:** Diseñadas para cumplir con las especificaciones de BNSF, asegurando la compatibilidad y rendimiento en su red ferroviaria.
- **Versatilidad:** La gama de números, secciones de riel y tipos permite una adaptación específica a las necesidades de cada tramo de vía.
- **Durabilidad:** Fabricadas con materiales de alta calidad para resistir el desgaste y las condiciones adversas.
- **Seguridad:** Contribuyen a una transición segura en los cambios de vía, reduciendo el riesgo de descarrilamientos.

Recomendaciones de Uso:

La selección de las **Placas de Sapo Pandrol BNSF** adecuada debe basarse en una evaluación detallada de las necesidades de la vía, incluyendo el diseño de la vía, el peso del riel y el tipo de tráfico predominante. Es crucial que la instalación y el mantenimiento sean realizados por personal capacitado, siguiendo las especificaciones de **BNSF** y las prácticas estándar de seguridad ferroviaria. Se recomienda realizar inspecciones regulares para asegurar la integridad y funcionalidad de las placas.

Número de Herraje	9, 11, 15, 20
Perfil de Riel	115 Lbs, 136, Lbs
Marca	Pandrol

Variaciones

RAIL DEPOT



PLACAS DE SAPO PANDROL AREMA

Las **Placas de Sapo AREMA** son componentes esenciales en la infraestructura de vías férreas, utilizadas en los cambios de vía para asegurar una transición suave de los trenes.

Diseñadas para cumplir con las especificaciones de la **American Railway Engineering and Maintenance-of-Way Association (AREMA)**, estas placas están disponibles en varias configuraciones para adaptarse a diferentes necesidades y requisitos de la vía.

Las variaciones incluyen el número del sapo (que indica el modelo o la capacidad de la placa), la sección del riel de 115 o 136 Lbs/yd.

Descripción:

Las **Placas de Sapo Pandrol AREMA** son componentes esenciales en la infraestructura de vías férreas, utilizadas en los cambios de vía para asegurar una transición suave de los trenes.

Diseñadas para cumplir con las especificaciones de la **American Railway Engineering and Maintenance-of-Way Association (AREMA)**, estas placas están disponibles en varias configuraciones para adaptarse a diferentes necesidades y requisitos de la vía.

Las variaciones incluyen el número del sapo (que indica el modelo o la capacidad de la placa), la sección del riel de 115 o 136 Lbs/yd.

Opciones:

- **Número de Herrajes de Cambio:** 8 y 10.
- **Perfil de Riel:** 115/136, adecuado para rieles de 115 libras o 136 libras por yarda, lo que afecta la compatibilidad con diferentes pesos y tipos de tráfico.
- **Tipo:** **Pandrol** (sistema de sujeción elástica ampliamente utilizado por su fiabilidad y facilidad de mantenimiento) o **Placas Gemelas** (que pueden ofrecer una solución más tradicional o específica para ciertas aplicaciones).

Beneficios:

- **Compatibilidad:** Diseñadas para cumplir con las especificaciones de **AREMA**, asegurando la compatibilidad y rendimiento en su red ferroviaria.
- **Versatilidad:** La gama de números, secciones de riel y tipos permite una adaptación específica a las necesidades de cada tramo de vía.
- **Durabilidad:** Fabricadas con materiales de alta calidad para resistir el desgaste y las condiciones adversas.
- **Seguridad:** Contribuyen a una transición segura en los cambios de vía, reduciendo el riesgo de descarrilamientos.

Recomendaciones de Uso:

La selección de la **Placa de Sapo AREMA** adecuada debe basarse en una evaluación detallada de las necesidades de la vía, incluyendo el diseño de la vía, el peso del riel y el tipo de tráfico predominante. Es crucial que la instalación y el mantenimiento sean realizados por personal capacitado, siguiendo las especificaciones de **AREMA** y las prácticas estándar de seguridad ferroviaria. Se recomienda realizar inspecciones regulares para asegurar la integridad y funcionalidad de las placas.

Número de Herraje
Perfil de Riel

8, 10
115 Lbs, 136, Lbs

Marca

Pandrol

Variaciones

RAIL DEPOT

RAIL DEPOT

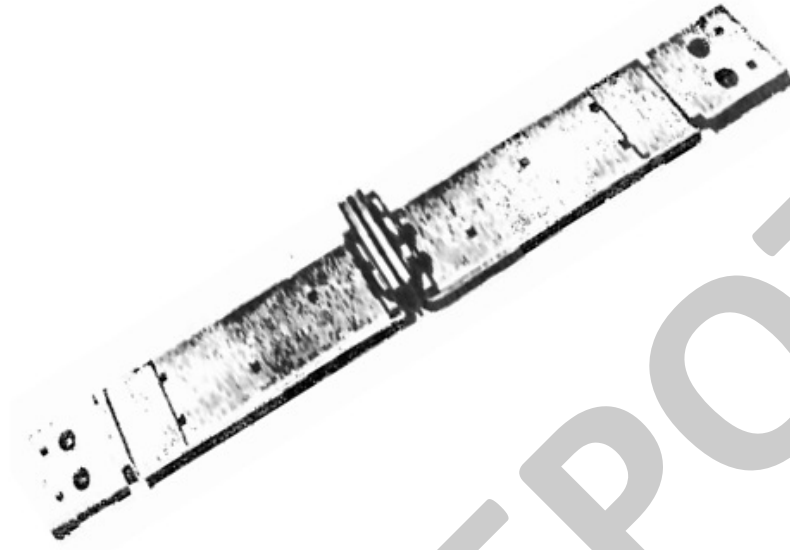

PLACAS ESCANTILLÓN

RAIL DEPOT

PLACAS ESCANTILLÓN NO. 1G - SILLETAS RÍGIDAS



Las Placas Escantillón con Siletas Rígidas No. 1G son componentes cruciales en el sistema ferroviario, proporcionando soporte y estabilidad a los rieles en la parte superior de los durmientes.

Estas placas están diseñadas para aplicaciones específicas donde se requiere un ajuste manual preciso.

Descripción:

Las Placas Escantillón con Siletas Rígidas No. 1G son componentes cruciales en el sistema ferroviario, proporcionando soporte y estabilidad a los rieles en la parte superior de los durmientes.

Estas placas están diseñadas para aplicaciones específicas donde se requiere aislamiento y un ajuste manual preciso.

Características Principales:

- **Siletas Rígidas No. 1G:** Equipadas con siletas rígidas que ofrecen una base sólida y resistente para el riel.
- **Aislamiento:** Diseñadas para proporcionar aislamiento eléctrico entre el riel y el durmiente, evitando la conducción de corriente, en el caso de requerirse.
- **Orientación Manual:** Requiere un ajuste manual durante la instalación, con el lado recto centrado en el durmiente perpendicular a la línea principal.
- **Marcado Específico:** Se debe marcar con información crucial, como el número de Herraje, el número de Placa y el Peso del Riel para una identificación precisa.
Ejemplo: #9 GP1 115

Especificaciones Técnicas:

- **Tipo:** Placas Escantillón Aislada
- **Modelo de Siletas:** Rígidas No. 1G
- **Aislamiento:** Opcional
- **Orientación:** Manual, centrado en el durmiente perpendicular a la línea principal
- **Marcado:** Requiere marcado con información específica para identificación

Opciones:

- Aislado / No Aislado

Estas **Placas Escantillón con Siletas Rígidas No. 1G** son esenciales para garantizar la estabilidad y el aislamiento eléctrico en el sistema ferroviario. Su diseño manual y la capacidad de marcado preciso las convierten en una opción confiable para diversas aplicaciones ferroviarias.

Aislada / No Aislada
Marca

Aislada, No Aislada
Cecif

Variaciones

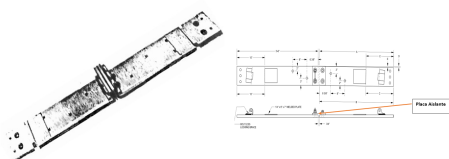

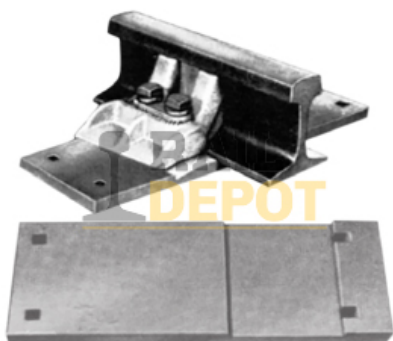

PLACAS ESCANTILLÓN NO. 1G - SILLETAS AJUSTABLES

Las Placas Escantillón con Siletas Ajustables No. 1G son una solución avanzada diseñada para proporcionar un soporte óptimo a los rieles en la parte superior de los durmientes.

Estas placas correderas, equipadas con siletas ajustables No. 1G, desempeñan un papel fundamental al garantizar el deslizamiento preciso de las agujas durante su movimiento.

Descripción:

Las Placas Escantillón con Siletas Ajustables No. 1G son una solución avanzada diseñada para proporcionar un soporte óptimo a los rieles en la parte superior de los durmientes.

Estas placas correderas, equipadas con siletas ajustables No. 1G, desempeñan un papel fundamental al garantizar el deslizamiento preciso de las agujas durante su movimiento.

Características Principales:

- **Ajuste Personalizado:** Siletas Ajustables No. 1G que permiten una configuración personalizada para adaptarse a diferentes geometrías ferroviarias.
- **Varillas Ajustables:** Diseñadas con varillas ajustables para garantizar un soporte flexible y ajuste preciso en diversas condiciones de vía.
- **Construcción Robusta:** Fabricadas con materiales duraderos que aseguran resistencia y estabilidad en entornos ferroviarios exigentes.
- **Optimización del Deslizamiento:** Contribuyen al correcto deslizamiento de las agujas, mejorando la eficiencia y la fiabilidad del sistema ferroviario.

Especificaciones Técnicas:

- **Tipo:** Placas Escantillón Aislada
- **Modelo de Siletas:** Ajustables No. 1G
- **Varillas Ajustables:** Sí
- **Material:** Construcción resistente para uso ferroviario
- **Compatibilidad:** Adaptable a diversas configuraciones de vía

Opciones:

- Aislada / No Aislada

Estas Placas Escantillón Aisladas con Siletas Ajustables No. 1G representan una solución avanzada para garantizar un soporte personalizado y un deslizamiento eficiente de las agujas en el sistema ferroviario. Su diseño ajustable y robusta construcción las convierten en una elección confiable para entornos ferroviarios diversos.

Aislada / No Aislada
Marca

Aislada, No Aislada
Cecif

Variaciones



PLACA ESCANTILLÓN LR31

Las **placas escantillón #LR31** son componentes esenciales utilizados en aplicaciones ferroviarias, particularmente para los sapos, los guarda rieles y detrás del talón de las agujas de cambio.

Fabricadas de acuerdo con los estándares **AREMA**, estas placas son altamente versátiles y proporcionan una solución confiable para una variedad de configuraciones ferroviarias.

Descripción:

Las **placas escantillón #LR31** son componentes esenciales utilizados en aplicaciones ferroviarias, particularmente para los sapos, los guarda rieles y detrás del talón de las agujas de cambio.

Fabricadas de acuerdo con los estándares **AREMA**, estas placas son altamente versátiles y proporcionan una solución confiable para una variedad de configuraciones ferroviarias.

Características Principales:

- **Versatilidad Mejorada:** Las placas escantillón #LR31 se adaptan fácilmente a los sapos, los guarda rieles y las agujas de cambio, lo que ofrece una solución flexible para diversas configuraciones de vías ferroviarias.
- **Compatibilidad Universal:** Los agujeros oblongos permiten un acoplamiento óptimo con casi cualquier sección de riel, asegurando una integración perfecta en una variedad de diseños de vías y estructuras ferroviarias.
- **Espesor Estándar y Variante:** Disponibles en un espesor estándar AREMA de 3/4", estas placas también se encuentran comúnmente disponibles en un espesor de 5/8" para aplicaciones específicas en vías industriales.
- **Diseño de Gancho Alto:** Equipadas con gancho alto, estas placas LR de gancho para durmientes ofrecen una fijación segura y confiable para garantizar la estabilidad y la integridad de las vías ferroviarias.

Las **placas escantillón #LR31** representan una opción confiable y duradera para una amplia gama de aplicaciones ferroviarias, asegurando un rendimiento óptimo y una adaptabilidad superior en diversos entornos ferroviarios.



PLACA ESCANTILLÓN LR27

Las **placas escantillón #LR27** son elementos esenciales utilizados en aplicaciones ferroviarias, específicamente para los sapos, los guarda rieles y detrás del talón de las agujas de cambio.

Fabricadas de acuerdo con los estándares **AREMA**, estas placas son altamente versátiles y proporcionan una solución confiable para una variedad de configuraciones ferroviarias.

Descripción:

Las **placas escantillón #LR27** son elementos esenciales utilizados en aplicaciones ferroviarias, específicamente para los sapos, los guarda rieles y detrás del talón de las agujas de cambio.

Fabricadas de acuerdo con los estándares **AREMA**, estas placas son altamente versátiles y proporcionan una solución confiable para una variedad de configuraciones ferroviarias.

Características Principales:

- **Versatilidad Mejorada:** Las placas escantillón #LR27 se adaptan fácilmente a los sapos, los guarda rieles y las agujas de cambio, ofreciendo una solución flexible para diversas configuraciones de vías ferroviarias.
- **Compatibilidad Universal:** Los agujeros oblongos permiten un acoplamiento óptimo con casi cualquier sección de riel, asegurando una integración perfecta en una variedad de diseños de vías y estructuras ferroviarias.
- **Espesor Estándar y Variante:** Disponibles en un espesor estándar AREMA de 3/4", estas placas también se encuentran comúnmente disponibles en un espesor de 5/8" para aplicaciones específicas en vías industriales.
- **Diseño de Gancho Alto:** Equipadas con gancho alto, estas placas LR de gancho para durmientes ofrecen una fijación segura y confiable para garantizar la estabilidad y la integridad de las vías ferroviarias.

Las **placas escantillón #LR27** representan una opción confiable y duradera para una amplia gama de aplicaciones ferroviarias, asegurando un rendimiento óptimo y una adaptabilidad superior en diversos entornos ferroviarios.



PLACA ESCANTILLÓN LR23

Las **placas escantillón #LR23** son componentes esenciales utilizados en aplicaciones ferroviarias, principalmente para los sapos, los guarda rieles y detrás del talón de las agujas de cambio.

Fabricadas de acuerdo con los estándares **AREMA**, estas placas son altamente versátiles y proporcionan una solución confiable para una variedad de configuraciones ferroviarias.

Descripción:

Las **placas escantillón #LR23** son componentes esenciales utilizados en aplicaciones ferroviarias, principalmente para los sapos, los guarda rieles y detrás del talón de las agujas de cambio.

Fabricadas de acuerdo con los estándares **AREMA**, estas placas son altamente versátiles y proporcionan una solución confiable para una variedad de configuraciones ferroviarias.

Características Principales:

- **Versatilidad Mejorada:** Las placas escantillón #LR23 se adaptan fácilmente a los sapos, los guarda rieles y las agujas de cambio, lo que ofrece una solución flexible para diversas configuraciones de vías ferroviarias.
- **Compatibilidad Universal:** Los agujeros oblongos permiten un acoplamiento óptimo con casi cualquier sección de riel, asegurando una integración perfecta en una variedad de diseños de vías y estructuras ferroviarias.
- **Espesor Estándar y Variante:** Disponibles en un espesor estándar AREMA de 3/4", estas placas también se encuentran comúnmente disponibles en un espesor de 5/8" para aplicaciones específicas en vías industriales.
- **Diseño de Gancho Alto:** Equipadas con gancho alto, estas placas LR de gancho para durmientes ofrecen una fijación segura y confiable para garantizar la estabilidad y la integridad de las vías ferroviarias.

Las **placas escantillón #LR23** representan una opción confiable y duradera para una amplia gama de aplicaciones ferroviarias, asegurando un rendimiento óptimo y una adaptabilidad superior en diversos entornos ferroviarios.



PLACA ESCANTILLÓN L31

Las **placas escantillón #L31** son elementos esenciales utilizados en aplicaciones ferroviarias, específicamente para los sapos, los guarda rieles y detrás del talón de las agujas de cambio.

Fabricadas de acuerdo con los estándares **AREMA**, estas placas son altamente versátiles y proporcionan una solución confiable para una variedad de configuraciones ferroviarias.

Descripción:

Las **placas escantillón #L31** son elementos esenciales utilizados en aplicaciones ferroviarias, específicamente para los sapos, los guarda rieles y detrás del talón de las agujas de cambio.

Fabricadas de acuerdo con los estándares **AREMA**, estas placas son altamente versátiles y proporcionan una solución confiable para una variedad de configuraciones ferroviarias.

Características Principales:

- **Versatilidad Mejorada:** Las placas escantillón #L31 se adaptan fácilmente a los sapos, los guarda rieles y las agujas de cambio, lo que ofrece una solución flexible para diversas configuraciones de vías ferroviarias.
- **Compatibilidad Universal:** Los agujeros oblongos permiten un acoplamiento óptimo con casi cualquier sección de riel, asegurando una integración perfecta en una variedad de diseños de vías y estructuras ferroviarias.
- **Espesor Estándar y Variante:** Disponibles en un espesor estándar AREMA de 3/4", estas placas también se encuentran comúnmente disponibles en un espesor de 5/8" para aplicaciones específicas en vías industriales.
- **Diseño de Gancho Bajo Reversa:** Equipadas con gancho bajo reversa, estas placas L de gancho para durmientes ofrecen una fijación segura y confiable para garantizar la estabilidad y la integridad de las vías ferroviarias.

Las placas escantillón #L31 representan una opción confiable y duradera para una amplia gama de aplicaciones ferroviarias, asegurando un rendimiento óptimo y una adaptabilidad superior en diversos entornos ferroviarios.



PLACA ESCANTILLÓN L27

Las **placas escantillón #L27** son elementos esenciales utilizados en aplicaciones ferroviarias, particularmente para los sapos, los guarda rieles y detrás del talón de las agujas de cambio.

Diseñadas según los estándares **AREMA**, estas placas son extremadamente versátiles y ofrecen una solución confiable para una variedad de configuraciones ferroviarias.

Descripción:

Las **placas escantillón #L27** son elementos esenciales utilizados en aplicaciones ferroviarias, particularmente para los sapos, los guarda rieles y detrás del talón de las agujas de cambio.

Diseñadas según los estándares **AREMA**, estas placas son extremadamente versátiles y ofrecen una solución confiable para una variedad de configuraciones ferroviarias.

Características Principales:

- **Versatilidad Mejorada:** Las placas escantillón #L27 se adaptan fácilmente a los sapos, los guarda rieles y las agujas de cambio, ofreciendo una solución flexible para diversas configuraciones de vías ferroviarias.
- **Compatibilidad Universal:** Los agujeros oblongos permiten un acoplamiento óptimo con casi cualquier sección de riel, lo que garantiza una integración perfecta en una variedad de diseños de vías y estructuras ferroviarias.
- **Espesor Estándar y Variante:** Disponibles en un espesor estándar AREMA de 3/4", estas placas también están comúnmente disponibles en un espesor de 5/8" para aplicaciones específicas de vías industriales.
- **Diseño de Gancho Bajo Reversa:** Equipadas con gancho bajo reversa, estas placas L de gancho para durmientes ofrecen una fijación segura y confiable para garantizar la estabilidad y la integridad de las vías ferroviarias.

Las placas escantillón #L27 son una opción confiable y duradera para una amplia gama de aplicaciones ferroviarias, asegurando un rendimiento óptimo y una adaptabilidad superior en diversos entornos ferroviarios.

Recomendaciones de Uso:

Se recomienda que la instalación de las placas escantillón #L27 sea realizada por personal capacitado y experimentado en la construcción y mantenimiento de vías férreas. Son componentes esenciales en aplicaciones ferroviarias, ofreciendo versatilidad, confiabilidad y cumplimiento con los estándares AREMA para garantizar la seguridad y eficiencia en el sistema ferroviario.



PLACA ESCANTILLÓN L23

Las **placas escantillón L23** son componentes esenciales utilizados en aplicaciones ferroviarias, principalmente para los sapos, los guarda rieles y detrás del talón de las agujas de cambio.

Diseñadas de acuerdo con los estándares **AREMA**, estas placas son extremadamente versátiles y ofrecen una solución confiable para una variedad de configuraciones ferroviarias.

Descripción:

Las **placas escantillón L23** son componentes esenciales utilizados en aplicaciones ferroviarias, principalmente para los sapos, los guarda rieles y detrás del talón de las agujas de cambio.

Diseñadas de acuerdo con los estándares **AREMA**, estas placas son extremadamente versátiles y ofrecen una solución confiable para una variedad de configuraciones ferroviarias.

Características Principales:

- **Versatilidad Mejorada:** Las placas escantillón L23 se adaptan fácilmente a los sapos, los guarda rieles y las agujas de cambio, ofreciendo una solución flexible para diversas configuraciones de vías ferroviarias.
- **Compatibilidad Universal:** Los agujeros oblongos permiten un acoplamiento óptimo con casi cualquier sección de riel, lo que garantiza una integración perfecta en una variedad de diseños de vías y estructuras ferroviarias.
- **Espesor Estándar y Variante:** Disponibles en un espesor estándar AREMA de 3/4", estas placas también están comúnmente disponibles en un espesor de 5/8" para aplicaciones específicas de vías industriales.
- **Diseño de Gancho Bajo Reversa:** Equipadas con gancho bajo reversa, estas placas L de gancho para durmientes ofrecen una fijación segura y confiable para garantizar la estabilidad y la integridad de las vías ferroviarias.

Las placas escantillón L23 son una opción confiable y duradera para una amplia gama de aplicaciones ferroviarias, asegurando un rendimiento óptimo y una adaptabilidad superior en diversos entornos ferroviarios.

Recomendaciones de Uso:

Se recomienda que la instalación de las placas escantillón #L23 sea realizada por personal capacitado y experimentado en la construcción y mantenimiento de vías férreas. Esto asegura una instalación adecuada y segura. Las placas escantillón L23 son componentes esenciales en aplicaciones ferroviarias, ofreciendo versatilidad, confiabilidad y cumplimiento con los estándares AREMA para garantizar la seguridad y eficiencia en el sistema ferroviario.



JUEGOS DE PLACA ESCANTILLÓN FXE

Los **Juegos de Placa Escantillón FXE** son herramientas especializadas utilizadas en la red ferroviaria operada por **Ferrocarril Mexicano (Ferromex)**, designada por las siglas **FXE**.

Estas placas son fundamentales para el mantenimiento de la vía, ya que permiten verificar y ajustar el ancho de la vía para cumplir con las especificaciones requeridas, garantizando así la seguridad y eficiencia en la operación de los trenes.

Descripción:

Los **Juegos de Placa Escantillón FXE** son herramientas especializadas utilizadas en la red ferroviaria operada por **Ferrocarril Mexicano (Ferromex)**, designada por las siglas **FXE**. Estas placas son fundamentales para el mantenimiento de la vía, ya que permiten verificar y ajustar el ancho de la vía para cumplir con las especificaciones requeridas, garantizando así la seguridad y eficiencia en la operación de los trenes.

Especificaciones:

1. **Número de Herraje:**
 - Disponibles en variantes como 9, 11, 15 y 20, cada una adaptada a diferentes aplicaciones y necesidades dentro de la infraestructura ferroviaria de FXE.
2. **Sección de Riel:**
 - Diseñadas para ser compatibles con secciones de riel de 115 y 136, lo que permite su uso en una amplia gama de tipos de vías que soportan diversas cargas y condiciones operativas.
3. **Aislado:**
 - Con opciones de "Sí" o "No" para indicar si las placas proporcionan aislamiento eléctrico, adecuado para situaciones que requieren la interrupción de la continuidad eléctrica, como en las áreas de señalización o electrificación de la vía.

Beneficios:

- **Mantenimiento de Estándares FXE:** Aseguran que el ancho de la vía se mantiene dentro de las especificaciones de seguridad y operación de Ferromex.
- **Compatibilidad y Versatilidad:** La diversidad en el número de herraje y las secciones de riel aseguran que estos juegos de placas se pueden utilizar en una variedad de situaciones dentro de la red FXE.
- **Durabilidad:** Fabricadas con materiales resistentes para soportar el uso frecuente y las condiciones adversas, proporcionando una herramienta de larga duración para el mantenimiento de la vía.
- **Flexibilidad con Opciones de Aislamiento:** Las variantes aisladas amplían las aplicaciones de estas placas en la infraestructura ferroviaria, especialmente en áreas que requieren consideraciones de aislamiento eléctrico.

Opciones:

- Número de Herraje: No.9 / No.11/ No. 15 / No. 20
- Perfil de Riel: 115RE o 136RE
- Aislado / No Aislado

Recomendaciones de Uso:

La elección adecuada del juego de placas debe basarse en análisis detallados de las necesidades específicas de la vía, teniendo en cuenta el número de herraje, la sección del

riel y los requisitos de aislamiento. La utilización de estas herramientas debe ser llevada a cabo por personal capacitado, siguiendo protocolos de seguridad y mantenimiento establecidos por **Ferromex**. Inspecciones regulares y el uso de estas placas como parte del mantenimiento preventivo son esenciales para asegurar la integridad y seguridad de la vía.

Número de Herraje	9, 11, 15, 20
Perfil de Riel	115 Lbs, 136, Lbs
Aislado:	Si, No

Variaciones

RAIL DEPOT



JUEGOS DE PLACA ESCANTILLÓN CONRAIL

Los Juegos de **Placa Escantillón Conrail** son herramientas esenciales en el mantenimiento de la vía férrea, diseñadas para asegurar que el ancho de la vía cumple con las especificaciones estándar.

Aunque **Conrail** ya no opera como una entidad independiente, sus estándares y prácticas continúan influenciando las operaciones en las regiones donde una vez gestionó vías férreas. Estos juegos de placas son cruciales para prevenir problemas de seguridad y eficiencia en la operación de trenes.

Descripción:

Los **Juegos de Placa Escantillón Conrail** son herramientas esenciales en el mantenimiento de la vía férrea, diseñadas para asegurar que el ancho de la vía cumple con las especificaciones estándar. Aunque **Conrail** ya no opera como una entidad independiente, sus estándares y prácticas continúan influenciando las operaciones en las regiones donde una vez gestionó vías férreas. Estos juegos de placas son cruciales para prevenir problemas de seguridad y eficiencia en la operación de trenes.

Especificaciones:

- Número de Herraje:**
 - En el modelo 10, adaptándose a diferentes necesidades y aplicaciones específicas en la infraestructura de la vía.
- Sección de Riel:**
 - Disponibles para secciones de riel de 115 y 136, lo que permite su uso en diferentes tipos de vías que soportan variadas cargas y condiciones operativas.
- Aislado:**
 - Opciones de "Sí" o "No" indican si las placas ofrecen capacidades de aislamiento eléctrico, lo cual es relevante en contextos donde se requiere evitar la conductividad eléctrica a través de la vía, como en sistemas de señalización o electrificación.

Beneficios:

- Seguridad y Conformidad:** Garantizan que el ancho de la vía se mantiene dentro de los límites seguros, cumpliendo con los estándares heredados de **Conrail**.
- Versatilidad:** La variedad en número de herraje y secciones de riel asegura una amplia compatibilidad con diferentes configuraciones de vías.
- Durabilidad:** Construidas para resistir el desgaste y las condiciones adversas, ofreciendo una solución de larga duración.
- Opciones de Aislamiento:** La disponibilidad de versiones aisladas y no aisladas permite su uso en una gama más amplia de aplicaciones ferroviarias.

Opciones:

- Número de Herraje: No.10
- Perfil de Riel: 115RE o 136RE
- Aislado / No Aislado

Recomendaciones de Uso:

La selección del juego de placas escantillón adecuado debe basarse en las especificaciones técnicas de la vía, considerando el número de herraje, la sección de riel y los requerimientos

de aislamiento. La instalación y el uso de estas herramientas deben ser realizados por personal especializado, siguiendo las prácticas de seguridad y mantenimiento recomendadas. Es crucial realizar inspecciones regulares de la vía utilizando estas placas como parte de un programa de mantenimiento preventivo.

Perfil de Riel
Aislado:

115 Lbs, 136, Lbs
Si, No

Variaciones

RAIL DEPOT



JUEGOS DE PLACA ESCANTILLÓN BNSF

Los **Juegos de Placa Escantillón BNSF** son herramientas esenciales utilizadas en la infraestructura ferroviaria de **BNSF Railway**, una de las mayores compañías ferroviarias de carga en Estados Unidos.

Estas placas de escantillón se emplean para verificar y ajustar la separación correcta entre los rieles, asegurando que las vías cumplan con las especificaciones precisas para una operación segura y eficiente. El uso adecuado de estas placas es crucial para mantener el ancho de vía correcto, evitando problemas que podrían llevar a descarrilamientos o daños en la infraestructura.

Descripción:

Los **Juegos de Placa Escantillón BNSF** son herramientas esenciales utilizadas en la infraestructura ferroviaria de **BNSF Railway**, una de las mayores compañías ferroviarias de carga en Estados Unidos.

Estas placas de escantillón se emplean para verificar y ajustar la separación correcta entre los rieles, asegurando que las vías cumplan con las especificaciones precisas para una operación segura y eficiente. El uso adecuado de estas placas es crucial para mantener el ancho de vía correcto, evitando problemas que podrían llevar a descarrilamientos o daños en la infraestructura.

Características Principales:

- **Especificaciones BNSF:** Diseñadas de acuerdo con los estándares y requerimientos de **BNSF Railway**, garantizando compatibilidad y rendimiento óptimo.
- **Material Duradero:** Fabricadas en materiales resistentes como acero de alta calidad, para soportar el uso frecuente y las condiciones difíciles del entorno ferroviario.
- **Precisión en Medición:** Proporcionan una medida exacta del ancho de vía, esencial para la verificación y ajuste del espaciado entre rieles.
- **Facilidad de Uso:** Diseñadas para ser fáciles de manejar por el personal ferroviario, permitiendo una rápida verificación y ajuste del ancho de vía.

Beneficios:

- **Mantenimiento de la Seguridad:** Ayudan a prevenir problemas de seguridad al asegurar que el ancho de vía se mantenga dentro de las tolerancias especificadas.
- **Durabilidad y Fiabilidad:** La calidad de los materiales asegura una larga vida útil y confiabilidad en el uso continuo.
- **Optimización del Mantenimiento:** Facilitan las tareas de mantenimiento y verificación de la vía, mejorando la eficiencia operativa.
- **Compatibilidad con Estándares BNSF:** Aseguran que las mediciones y ajustes cumplan con los criterios específicos de BNSF.

Opciones:

- Número de Herraje: No.9 / No.11/ No. 15 / No. 20
- Perfil de Riel: 115RE o 136RE
- Aislado / No Aislado

Recomendaciones de Uso:

Es importante que el personal ferroviario esté capacitado en el uso correcto de los **Juegos de Placa Escantillón BNSF** y que siga las prácticas recomendadas por **BNSF Railway** para la

verificación y ajuste del ancho de vía. Se debe realizar inspecciones regulares utilizando estas herramientas como parte del mantenimiento de rutina de la vía, para garantizar la operación segura y eficiente de los trenes.

Número de Herraje	9, 11, 15, 20
Perfil de Riel	115 Lbs, 136, Lbs
Aislado:	Si, No

Variaciones

RAIL DEPOT



JUEGOS DE PLACA ESCANTILLÓN AREMA

Los **Juegos de Placa Escantillón AREMA** son herramientas precisas diseñadas para el mantenimiento y la inspección de la vía férrea, conforme a las especificaciones de la **American Railway Engineering and Maintenance-of-Way Association (AREMA)**.

Estas placas de escantillón son esenciales para asegurar que el ancho de la vía se mantiene dentro de los estándares requeridos, lo que es crucial para la seguridad y la eficiencia operativa de los trenes.

Descripción:

Los **Juegos de Placa Escantillón AREMA** son herramientas precisas diseñadas para el mantenimiento y la inspección de la vía férrea, conforme a las especificaciones de la **American Railway Engineering and Maintenance-of-Way Association (AREMA)**. Estas placas de escantillón son esenciales para asegurar que el ancho de la vía se mantiene dentro de los estándares requeridos, lo que es crucial para la seguridad y la eficiencia operativa de los trenes.

Especificaciones:

- Número de Herraje:**
 - Incluyen variantes como 8 y 10, adaptándose a diferentes aplicaciones y necesidades específicas en la infraestructura de la vía férrea según las directrices de **AREMA**.
- Sección de Riel:**
 - Compatibles con secciones de riel de 115 y 136, permitiendo su uso en una variedad de tipos de vías que soportan distintas cargas y condiciones operacionales.
- Aislado:**
 - Con opciones de "Sí" o "No" para determinar si las placas ofrecen capacidades de aislamiento eléctrico, lo cual es relevante en contextos que requieren la interrupción de la continuidad eléctrica por razones de señalización o electrificación.

Beneficios:

- Conformidad con Estándares AREMA:** Aseguran que el ancho de la vía cumple con los estándares de seguridad y operación establecidos por **AREMA**.
- Amplia Compatibilidad:** La variedad en el número de herraje y las secciones de riel asegura una amplia aplicación en diferentes escenarios de la infraestructura ferroviaria.
- Durabilidad y Confiabilidad:** Fabricadas para resistir el uso intensivo y las condiciones adversas, ofreciendo una herramienta duradera para el mantenimiento de la vía.
- Versatilidad con Opciones de Aislamiento:** La disponibilidad de versiones aisladas y no aisladas permite su uso en una gama más amplia de aplicaciones ferroviarias.

Opciones:

- Número de Herraje: No.8 y No.10
- Perfil de Riel: 115RE o 136RE
- Aislado / No Aislado

Recomendaciones de Uso:

La selección del juego de placas escantillón adecuado debe basarse en un análisis detallado de las necesidades de la vía, considerando el número de herraje, la sección del riel y los requisitos de aislamiento, en línea con las especificaciones de **AREMA**.

El uso de estas herramientas debe ser realizado por personal cualificado, siguiendo los protocolos de seguridad y mantenimiento recomendados por **AREMA**. Es esencial realizar inspecciones regulares de la vía utilizando estas placas como parte de un programa de mantenimiento preventivo para asegurar la integridad y seguridad de la infraestructura ferroviaria.

Número de Herraje	8, 10
Perfil de Riel	115 Lbs, 136, Lbs
Aislado:	Si, No

Variaciones

RAIL DEPOT

RAIL DEPOT



PLACAS GEMELAS



PLACAS GEMELAS LR31

Las Placas Gemelas #LR31 desempeñan un papel fundamental en aplicaciones ferroviarias, siendo empleadas en sapos, guarda rieles y detrás del talón de las agujas de cambio.

Fabricadas de acuerdo con los estándares establecidos por la Asociación de Ingenieros de Vías Férreas de América (AREMA), estas placas ofrecen versatilidad y adaptabilidad en entornos ferroviarios.

Descripción:

Las Placas Gemelas #LR31 desempeñan un papel fundamental en aplicaciones ferroviarias, siendo empleadas en sapos, guarda rieles y detrás del talón de las agujas de cambio.

Fabricadas de acuerdo con los estándares establecidos por la Asociación de Ingenieros de Vías Férreas de América (AREMA), estas placas ofrecen versatilidad y adaptabilidad en entornos ferroviarios.

Características Principales:

- **Versatilidad de Aplicación:** Diseñadas para su uso en sapos, guarda rieles y detrás del talón de las agujas de cambio.
- **Diseño AREMA:** Cumplen con los estándares de diseño de la Asociación de Ingenieros de Vías Férreas de América (AREMA), garantizando calidad y conformidad.
- **Adaptabilidad:** Los agujeros oblongos permiten una conexión eficiente con casi cualquier sección de riel.
- **Uso en Pares:** Al instalarse en pares, lado a lado en el mismo durmiente, permiten adaptarse a diferentes espaciamientos de durmientes y ángulos de sapos.
- **Espesor Variado:** Presentan un espesor estándar AREMA de 3/4", siendo comúnmente utilizado un espesor de 5/8" en vías industriales.
- **Gancho Alto:** Equipadas con gancho Alto para una sujeción segura.

Especificaciones Técnicas:

- **Tipo:** Placas Gemelas LR31
- **Diseño:** AREMA
- **Uso Recomendado:** Sapos, guarda rieles, detrás del talón de las agujas de cambio
- **Espesor Estándar:** 3/4"
- **Espesor Común:** 5/8" (para vías industriales)
- **Gancho:** Alto

Beneficios:

Las Placas Gemelas LR31 ofrecen una solución robusta y adaptable para aplicaciones ferroviarias que requieren versatilidad y cumplimiento con los estándares AREMA.

Recomendaciones de Uso:

Se recomienda que la instalación de las Placas Gemelas #LR31 sea realizada por personal capacitado y experimentado en la construcción y mantenimiento de vías férreas. Esto garantiza una instalación adecuada y segura, cumpliendo con los estándares y especificaciones establecidas por AREMA.

RAIL DEPOT



PLACAS GEMELAS LR27

Las **Placas Gemelas #LR27** son componentes esenciales utilizados en diversas aplicaciones ferroviarias, incluyendo sapos, guarda rieles y detrás del talón de las agujas de cambio.

Fabricadas conforme al diseño establecido por la Asociación de Ingenieros de Vías Férreas de América (**AREMA**), estas placas ofrecen versatilidad y adaptabilidad en entornos ferroviarios.

Descripción:

Las **Placas Gemelas #LR27** son componentes esenciales utilizados en diversas aplicaciones ferroviarias, incluyendo sapos, guarda rieles y detrás del talón de las agujas de cambio.

Fabricadas conforme al diseño establecido por la Asociación de Ingenieros de Vías Férreas de América (**AREMA**), estas placas ofrecen versatilidad y adaptabilidad en entornos ferroviarios.

Características Principales:

- **Versatilidad de Aplicación:** Diseñadas para su uso en sapos, guarda rieles y detrás del talón de las agujas de cambio.
- **Diseño AREMA:** Cumplen con los estándares de diseño establecidos por la Asociación de Ingenieros de Vías Férreas de América (**AREMA**), garantizando calidad y conformidad.
- **Adaptabilidad:** Los agujeros oblongos permiten una conexión eficiente con una amplia variedad de secciones de riel.
- **Uso en Pares:** Al instalarse en pares, lado a lado en el mismo durmiente, permiten adaptarse a diferentes espaciamientos de durmientes y ángulos de sapos.
- **Espesor Variado:** Presentan un espesor estándar AREMA de 3/4", siendo también comúnmente utilizado un espesor de 5/8" en vías industriales.
- **Gancho Alto:** Equipadas con gancho Alto para una sujeción segura.

Especificaciones Técnicas:

- **Tipo:** Placas Gemelas LR27
- **Diseño:** AREMA
- **Uso Recomendado:** Sapos, guarda rieles, detrás del talón de las agujas de cambio
- **Espesor Estándar:** 3/4"
- **Espesor Común:** 5/8" (para vías industriales)
- **Gancho:** Alto

Beneficios:

Las **Placas Gemelas LR27** ofrecen una solución robusta y adaptable para aplicaciones ferroviarias que requieren versatilidad y cumplimiento con los estándares AREMA.

Recomendaciones de Uso:

Se recomienda que la instalación de las Placas Gemelas #LR27 sea realizada por personal capacitado y experimentado en la construcción y mantenimiento de vías férreas. Esto garantiza una instalación adecuada y segura, cumpliendo con los estándares y especificaciones establecidas por AREMA. Es importante llevar a cabo inspecciones periódicas de las Placas Gemelas #LR27 para detectar cualquier signo de desgaste, daño o deterioro. Cualquier problema encontrado debe ser abordado de manera oportuna.

RAIL DEPOT



PLACAS GEMELAS LR23

Las Placas Gemelas #LR23 son elementos esenciales utilizados en diversas aplicaciones ferroviarias, incluyendo sapos, guarda rieles y detrás del talón de las agujas de cambio.

Diseñadas de acuerdo con las especificaciones de la Asociación de Ingenieros de Vías Férreas de América (AREMA), estas placas ofrecen versatilidad y adaptabilidad en entornos ferroviarios.

Descripción:

Las Placas Gemelas #LR23 son elementos esenciales utilizados en diversas aplicaciones ferroviarias, incluyendo sapos, guarda rieles y detrás del talón de las agujas de cambio.

Diseñadas de acuerdo con las especificaciones de la Asociación de Ingenieros de Vías Férreas de América (AREMA), estas placas ofrecen versatilidad y adaptabilidad en entornos ferroviarios.

Características Principales:

- **Versatilidad de Aplicación:** Diseñadas para su uso en sapos, guarda rieles y detrás del talón de las agujas de cambio.
- **Diseño AREMA:** Cumplen con los estándares de diseño establecidos por la Asociación de Ingenieros de Vías Férreas de América (AREMA), garantizando calidad y conformidad.
- **Adaptabilidad:** Los agujeros oblongos permiten una conexión eficiente con una amplia variedad de secciones de riel.
- **Uso en Pares:** Al instalarse en pares, lado a lado en el mismo durmiente, permiten adaptarse a diferentes espaciamientos de durmientes y ángulos de sapos.
- **Espesor Variado:** Presentan un espesor estándar AREMA de 3/4", siendo también comúnmente utilizado un espesor de 5/8" en vías industriales.
- **Gancho Alto:** Equipadas con gancho Alto para una sujeción segura.

Especificaciones Técnicas:

- **Tipo:** Placas Gemelas LR23
- **Diseño:** AREMA
- **Uso Recomendado:** Sapos, guarda rieles, detrás del talón de las agujas de cambio
- **Espesor Estándar:** 3/4"
- **Espesor Común:** 5/8" (para vías industriales)
- **Gancho:** Alto

Beneficios:

Las Placas Gemelas LR23 ofrecen una solución confiable y adaptable para aplicaciones ferroviarias que requieren versatilidad y cumplimiento con los estándares AREMA.

Recomendaciones de Uso:

Se recomienda que la instalación de las Placas Gemelas #LR23 sea realizada por personal capacitado y experimentado en la construcción y mantenimiento de vías férreas. Es importante llevar a cabo inspecciones periódicas de las Placas Gemelas #LR23 para detectar cualquier signo de desgaste, daño o deterioro. Cualquier problema encontrado debe ser abordado de manera oportuna para garantizar la integridad y el rendimiento continuo de la infraestructura ferroviaria.

RAIL DEPOT



PLACAS GEMELAS L31

Las **Placas Gemelas #L31** son componentes fundamentales utilizados en diversas aplicaciones ferroviarias, incluyendo sapos, guarda rieles y detrás del talón de las agujas de cambio.

Diseñadas de acuerdo con las especificaciones de la Asociación de Ingenieros de Vías Férreas de América (**AREMA**), estas placas ofrecen versatilidad y adaptabilidad en entornos ferroviarios.

Descripción:

Las **Placas Gemelas #L31** son componentes fundamentales utilizados en diversas aplicaciones ferroviarias, incluyendo sapos, guarda rieles y detrás del talón de las agujas de cambio.

Diseñadas de acuerdo con las especificaciones de la Asociación de Ingenieros de Vías Férreas de América (**AREMA**), estas placas ofrecen versatilidad y adaptabilidad en entornos ferroviarios.

Características Principales:

- **Versatilidad de Aplicación:** Diseñadas para su uso en sapos, guarda rieles y detrás del talón de las agujas de cambio.
- **Diseño AREMA:** Cumplen con los estándares de diseño establecidos por la Asociación de Ingenieros de Vías Férreas de América (**AREMA**), garantizando calidad y conformidad.
- **Adaptabilidad:** Los agujeros oblongos permiten una conexión eficiente con una amplia variedad de secciones de riel.
- **Uso en Pares:** Al instalarse en pares, lado a lado en el mismo durmiente, permiten adaptarse a diferentes espaciamientos de durmientes y ángulos de sapos.
- **Espesor Variado:** Presentan un espesor estándar **AREMA** de 3/4", siendo también comúnmente utilizado un espesor de 5/8" en vías industriales.
- **Gancho Bajo Reversa:** Equipadas con gancho Bajo Reversa para una sujeción segura.

Especificaciones Técnicas:

- **Tipo:** Placas Gemelas L31
- **Diseño:** AREMA
- **Uso Recomendado:** Sapos, guarda rieles, detrás del talón de las agujas de cambio
- **Espesor Estándar:** 3/4"
- **Espesor Común:** 5/8" (para vías industriales)
- **Gancho:** Bajo Reversa

Beneficios:

Las **Placas Gemelas L31** ofrecen una solución confiable y adaptable para aplicaciones ferroviarias que requieren versatilidad y cumplimiento con los estándares **AREMA**.

Recomendaciones de Uso:

Se recomienda que la instalación de las Placas Gemelas #L31 sea realizada por personal capacitado y experimentado en la construcción y mantenimiento de vías férreas. Esto garantiza una instalación adecuada y segura, cumpliendo con los estándares y especificaciones establecidas por AREMA.

RAIL DEPOT

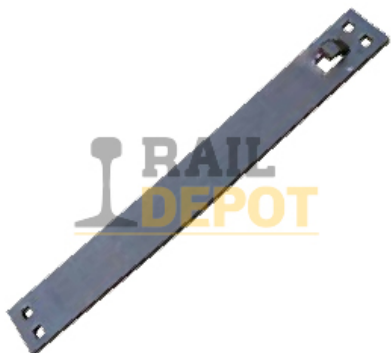

PLACAS GEMELAS L27

Las **Placas Gemelas #27** son elementos esenciales utilizados en diversos aspectos del sistema ferroviario, incluyendo sapos, guarda rieles y detrás del talón de las agujas de cambio.

Fabricadas según las especificaciones de diseño de la Asociación de Ingenieros de Vías Férreas de América (**AREMA**), estas placas ofrecen versatilidad y adaptabilidad a diferentes configuraciones ferroviarias. Sus agujeros oblongos permiten la conexión con una amplia variedad de secciones de riel.

Descripción:

Las **Placas Gemelas L27** ofrecen una solución confiable y adaptable para aplicaciones ferroviarias que requieren versatilidad y cumplimiento con los estándares AREMA.

Características Principales:

- **Versatilidad de Uso:** Diseñadas para aplicaciones en sapos, guarda rieles y detrás del talón de las agujas de cambio.
- **Diseño AREMA:** Cumple con los estándares de la Asociación de Ingenieros de Vías Férreas de América (AREMA), asegurando calidad y conformidad.
- **Adaptabilidad:** Los agujeros oblongos permiten la conexión con diversas secciones de riel, adaptándose a diferentes configuraciones ferroviarias.
- **Uso en Pares:** Al implementarse en pares, lado a lado en el mismo durmiente, permiten adaptarse a diferentes espaciamientos de durmientes y ángulos de sapos.
- **Espesor Variado:** Con espesor estándar AREMA de 3/4", también disponible en 5/8" para aplicaciones en vías industriales.
- **Gancho Bajo Reversa:** Equipadas con gancho Bajo Reversa para una sujeción segura.

Especificaciones Técnicas:

- **Tipo:** Placas Gemelas L27
- **Diseño:** AREMA
- **Uso Recomendado:** Sapos, guarda rieles, detrás del talón de las agujas de cambio
- **Espesor Estándar:** 3/4"
- **Espesor Común:** 5/8" (para vías industriales)
- **Gancho:** Bajo Reversa

Las **Placas Gemelas L27** ofrecen una solución confiable y adaptable para aplicaciones ferroviarias que requieren versatilidad y cumplimiento con los estándares **AREMA**.



PLACAS GEMELAS L23

Las **Placas Gemelas #L23** son componentes versátiles y esenciales en la infraestructura ferroviaria, diseñadas para diversos usos, como sapos, guarda rieles y detrás del talón de las agujas de cambio.

Estas placas se fabrican siguiendo el diseño **AREMA**, brindando fiabilidad y adaptabilidad a diferentes configuraciones ferroviarias. Sus agujeros oblongos permiten la conexión con casi cualquier sección de riel.

Descripción:

Las **Placas Gemelas #L23** son componentes versátiles y esenciales en la infraestructura ferroviaria, diseñadas para diversos usos, como sapos, guarda rieles y detrás del talón de las agujas de cambio.

Estas placas se fabrican siguiendo el diseño **AREMA**, brindando fiabilidad y adaptabilidad a diferentes configuraciones ferroviarias. Sus agujeros oblongos permiten la conexión con casi cualquier sección de riel.

Características Principales:

- **Versatilidad de Uso:** Diseñadas para aplicaciones en sapos, guarda rieles y detrás del talón de las agujas de cambio.
- **Diseño AREMA:** Cumple con los estándares de la Asociación de Ingenieros de Vías Férreas de América (AREMA), garantizando calidad y conformidad.
- **Adaptabilidad:** Los agujeros oblongos permiten la conexión con diversas secciones de riel, adaptándose a diferentes configuraciones ferroviarias.
- **Uso en Pares:** Su implementación en pares, lado a lado en el mismo durmiente, permite adaptarse a diferentes espaciamientos de durmientes y ángulos de sapos.
- **Espesor Variado:** Cumple con el estándar AREMA de 3/4", pero también está disponible en 5/8" para aplicaciones en vías industriales.
- **Gancho Bajo Reversa:** Equipadas con gancho Bajo Reversa para una sujeción segura.

Especificaciones Técnicas:

- **Tipo:** Placas Gemelas L23
- **Diseño:** AREMA
- **Uso Recomendado:** Sapos, guarda rieles, detrás del talón de las agujas de cambio
- **Espesor Estándar:** 3/4"
- **Espesor Común:** 5/8" (para vías industriales)
- **Gancho:** Bajo Reversa

Estas **Placas Gemelas L23** son una elección confiable para aplicaciones ferroviarias que requieren versatilidad, adaptabilidad y cumplimiento con los estándares AREMA.

JUEGO DE PLACAS GEMELAS PARA RIELES GUÍA

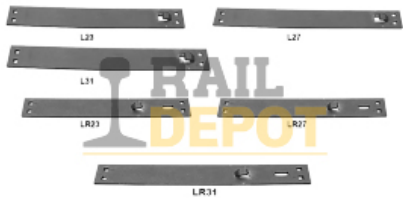

El **Juego de Placas Gemelas para Rieles Guía** es una solución integral en la construcción ferroviaria, **específicamente en el Herraje No. 8.**

Este juego incluye una combinación cuidadosamente seleccionada de placas gemelas diseñadas para garantizar la estabilidad y seguridad de los rieles guía.

Descripción:

El **Juego de Placas Gemelas para Rieles Guía** es una solución integral en la construcción ferroviaria, **específicamente en el Herraje No. 8.**

Este juego incluye una combinación cuidadosamente seleccionada de placas gemelas diseñadas para garantizar la estabilidad y seguridad de los rieles guía.

Contenido del Juego:

- **Herraje No. 8:**
 - 3 Placas Gemelas L23
 - 3 Placas Gemelas L27
 - 1 Placa Gemela L31
 - 3 Placas Gemelas LR23
 - 3 Placas Gemelas LR27
 - 1 Placa Gemela LR31

Notas Adicionales:

- **Para los Herrajes 9, 11 y 15,** este juego prescinde del uso de Placas Gemelas, optando en su lugar por Placas Pandrol, ofreciendo una solución adaptada a las necesidades específicas de cada herraje.

Este juego proporciona una combinación equilibrada de placas gemelas, diseñadas para cumplir con los estándares de seguridad y estabilidad en aplicaciones ferroviarias, asegurando un rendimiento óptimo en el Herraje No. 8.

Recomendaciones de Uso:

Instale el juego de placas gemelas siguiendo las recomendaciones del fabricante y utilizando herramientas adecuadas. Es importante que la instalación sea realizada por personal capacitado para asegurar una colocación precisa y segura. Monitoree el desgaste de las placas gemelas durante la operación ferroviaria. Preste especial atención a áreas de contacto con los rieles guía y asegúrese de reemplazar las placas cuando sea necesario para mantener la integridad estructural y la seguridad de la vía.

RAIL DEPOT



PLACAS PANDROL



PLACA PANDROL PARA TIRAFONDO

Las **placas para tirafondo** están disponibles en opciones de **Placas Doble Hombro y Placas Pandrol**, fabricadas en acero con bajo o alto contenido de carbono, a menos que se especifique la composición química específica por parte del comprador.

Estas placas de asiento se producen a partir de perfiles de acero laminados en caliente, punzonados y cortados en caliente o en frío, según corresponda a la composición química del acero utilizado, asegurando una durabilidad y resistencia óptimas en diversas aplicaciones ferroviarias.

Descripción:

Las **Placas Pandrol para Tirafondo** están fabricadas en acero con bajo o alto contenido de carbono, a menos que se especifique la composición química específica por parte del comprador.

Estas placas de asiento se producen a partir de perfiles de acero laminados en caliente, punzonados y cortados en caliente o en frío, según corresponda a la composición química del acero utilizado, asegurando una durabilidad y resistencia óptimas en diversas aplicaciones ferroviarias.

Características Principales:

- **Opciones Versátiles de Placas:** Disponibles en opciones de Placas Pandrol, estas placas para tirafondo ofrecen una solución sólida y duradera para una variedad de entornos ferroviarios, adaptándose a diferentes especificaciones y requisitos de los clientes.
- **Construcción de Alta Calidad:** Producidas a partir de perfiles de acero laminados en caliente, punzonados y cortados en caliente o en frío, estas placas aseguran una construcción robusta y resistente, capaz de soportar las demandas operativas del entorno ferroviario.
- **Personalización de Sección de Riel:** Con opciones para la base de riel de 5 1/2" y 6", la sección del riel o la anchura de la base del riel se pueden especificar al realizar el pedido, garantizando una integración perfecta con una variedad de configuraciones de vías y estructuras ferroviarias.

Opciones:

- Perfil de Riel: 115 RE / 136 RE

Las placas para tirafondo representan una solución confiable y duradera para una amplia gama de aplicaciones ferroviarias, asegurando un rendimiento óptimo y una funcionalidad confiable en entornos ferroviarios diversos.

Perfil de Riel
Marca

115 Lbs/yd, 136 Lbs/yd
Pandrol

Variaciones



JUEGO DE PLACAS PANDROL PARA RIELES GUÍA

Las placas Pandrol de asiento del riel son la solución ideal para sistemas de fijación de rieles E y PR con rieles base de 5-1/2 pulgadas o 6 pulgadas.

Diseñadas y fabricadas según las especificaciones AREMA, estas placas ofrecen un peralte de 1:40, proporcionando un soporte eficiente y seguro para los rieles.

Descripción:

Las placas Pandrol de asiento del riel son la solución ideal para sistemas de fijación de rieles E y PR con rieles base de 5-1/2 pulgadas o 6 pulgadas.

Diseñadas y fabricadas según las especificaciones AREMA, estas placas ofrecen un peralte de 1:40, proporcionando un soporte eficiente y seguro para los rieles.

Características Principales:

- Diseñadas para sistemas de fijación de rieles E y PR.
- Compatibles con rieles base de 5-1/2 pulgadas o 6 pulgadas.
- Cumplen con las especificaciones AREMA.
- Peralte de 1:40 para un soporte óptimo.

Especificaciones Técnicas:

- Perforación estándar o especial.
- Orificios cuadrados o redondos para puntas de tornillo.
- Disponibles para varias secciones de raíl.

Recomendaciones de Uso:

Las placas de asiento de riel aumentan el área de soporte y mantienen el riel en la separación correcta. Se fijan al durmiente mediante clavos o tornillos a través de los orificios de la placa.

Cantidad Recomendada para Herrajes con Riel de 115 Lbs:

- Herraje No. 8: 66 placas
- Herraje No. 9: 142 placas
- Herraje No. 11: 152 placas
- Herraje No. 15: 232 placas

Este juego de placas Pandrol garantiza una solución eficiente y segura para la fijación de rieles, cumpliendo con los más altos estándares de calidad y rendimiento en aplicaciones ferroviarias.

Marca

Pandrol

RAIL DEPOT



PLACAS PUNTA DE AGUJA

JUEGO PLACAS PUNTAS DE AGUJA CONRAIL



El **Juego de Placas de Puntas de Aguja Conrail** está diseñado específicamente para su uso en la infraestructura ferroviaria asociada con **Conrail, o Consolidated Rail Corporation**, que históricamente fue una de las principales compañías ferroviarias en el noreste de Estados Unidos.

Estas placas se utilizan en los cambios de vía para asegurar las puntas de las agujas, facilitando una transición segura y eficiente de los trenes de una vía a otra. Siguiendo los estándares y especificaciones de **Conrail**, estas placas varían según el número de herraje, la sección del riel y la opción de aislamiento, adaptándose a las diversas necesidades de la red.

Descripción:

El **Juego de Placas de Puntas de Aguja Conrail** está diseñado específicamente para su uso en la infraestructura ferroviaria asociada con **Conrail, o Consolidated Rail Corporation**, que históricamente fue una de las principales compañías ferroviarias en el noreste de Estados Unidos.

Estas placas se utilizan en los cambios de vía para asegurar las puntas de las agujas, facilitando una transición segura y eficiente de los trenes de una vía a otra. Siguiendo los estándares y especificaciones de **Conrail**, estas placas varían según el número de herraje, la sección del riel y la opción de aislamiento, adaptándose a las diversas necesidades de la red.

Especificaciones:

1. **Número de Herraje:**
 - Herraje No 10.
2. **Sección de Riel:**
 - Disponibles para secciones de riel de 115 y 136, lo que indica su compatibilidad con rieles que pesan 115 libras o 136 libras por yarda lineal, respectivamente.
3. **Aislado:**
 - La opción "Sí" o "No" indica si las placas proporcionan aislamiento eléctrico entre la aguja y el riel, lo cual es necesario en ciertas aplicaciones para interrumpir la continuidad eléctrica por razones de señalización o electrificación.

Opciones:

- Perfil de Riel: 115 RE / 136 RE
- Aislado / No Aislado

Beneficios:

- **Conformidad con Conrail:** Diseñadas según las especificaciones de Conrail, asegurando la funcionalidad y seguridad en los cambios de vía.
- **Compatibilidad Amplia:** La variedad en el número de herraje y secciones de riel garantiza su adaptabilidad a diferentes requisitos de la infraestructura.
- **Durabilidad y Fiabilidad:** Fabricadas para resistir las condiciones exigentes del entorno ferroviario, ofreciendo soluciones duraderas.
- **Flexibilidad de Aislamiento:** La disponibilidad de opciones aisladas permite su uso en entornos que requieren aislamiento eléctrico.

Recomendaciones de Uso:

La elección del juego de placas adecuado debe basarse en las especificaciones técnicas de las agujas, la sección del riel y los requerimientos de aislamiento, respetando los estándares establecidos por **Conrail**. La instalación debe ser realizada por técnicos especializados, cumpliendo con las prácticas recomendadas de seguridad y mantenimiento.

Es aconsejable realizar inspecciones regulares para asegurar el mantenimiento de la funcionalidad y la integridad de las placas.

Perfil de Riel
Aislado:

115 Lbs, 136, Lbs
Si, No

Variaciones

RAIL DEPOT

JUEGO PLACAS PUNTAS DE AGUJA AREMA



El **Juego de Placas de Puntas de Aguja AREMA** está diseñado conforme a las especificaciones de la **American Railway Engineering and Maintenance-of-Way Association (AREMA)**, destinado a ser utilizado en los cambios de vía dentro de infraestructuras ferroviarias que siguen estas normativas.

Estas placas aseguran las puntas de las agujas, permitiendo una transición segura y eficaz de los trenes de una línea a otra. Adaptadas a los estándares **AREMA**, estas placas varían en función del número de herraje, la sección del riel y la opción de aislamiento, para satisfacer las variadas necesidades de las redes ferroviarias.

Descripción:

El **Juego de Placas de Puntas de Aguja AREMA** está diseñado conforme a las especificaciones de la **American Railway Engineering and Maintenance-of-Way Association (AREMA)**, destinado a ser utilizado en los cambios de vía dentro de infraestructuras ferroviarias que siguen estas normativas.

Estas placas aseguran las puntas de las agujas, permitiendo una transición segura y eficaz de los trenes de una línea a otra. Adaptadas a los estándares **AREMA**, estas placas varían en función del número de herraje, la sección del riel y la opción de aislamiento, para satisfacer las variadas necesidades de las redes ferroviarias.

Especificaciones:

- Número de Herraje:**
 - Incluye opciones como 8 y 10, cada una correspondiendo a un diseño específico que se adapta a diferentes tipos de agujas y configuraciones de vías.
- Sección de Riel:**
 - Disponibles para secciones de riel de 115 y 136, lo que indica su compatibilidad con rieles que tienen un peso por yarda lineal de 115 libras o 136 libras, respectivamente.
- Aislado:**
 - Opción de "Sí" o "No" para indicar si las placas ofrecen aislamiento eléctrico. Las placas aisladas se utilizan en aplicaciones donde es necesario evitar la continuidad eléctrica entre la aguja y el riel, como en vías electrificadas o para fines de señalización.

Opciones:

- Número de herraje: 8 / 10
- Perfil de Riel: 115 RE / 136 RE
- Aislado / No Aislado

Beneficios:

- Conformidad y Seguridad:** Cumplen con los estándares **AREMA**, asegurando la funcionalidad y seguridad en los cambios de vía.
- Amplia Compatibilidad:** La variedad de opciones de herraje y secciones de riel garantiza la adaptabilidad a diferentes necesidades de la infraestructura ferroviaria.
- Durabilidad Asegurada:** Fabricadas para resistir las duras condiciones del entorno ferroviario, proporcionando una solución duradera y fiable.
- Opciones de Aislamiento:** La disponibilidad de placas aisladas amplía su aplicación a

entornos que requieren aislamiento eléctrico.

Recomendaciones de Uso:

La selección adecuada del juego de placas debe basarse en las especificaciones de las agujas, la sección del riel y los requerimientos de aislamiento, siguiendo las directrices de **AREMA**.

La instalación debe ser realizada por personal cualificado, observando las normativas de seguridad y mantenimiento pertinentes. Se recomienda llevar a cabo inspecciones regulares para asegurar el estado óptimo y la funcionalidad de las placas.

Número de Herraje	8, 10
Perfil de Riel	115 Lbs, 136, Lbs
Aislado:	Si, No

Variaciones

RAIL DEPOT

JUEGO PLACAS DE PUNTAS DE AGUJA FXE



El **Juego de Placas de Puntas de Aguja FXE** está diseñado específicamente para la infraestructura ferroviaria operada por **Ferrocarril Mexicano (Ferromex)**, identificado por sus siglas **FXE**. Estas placas se utilizan en los cambios de vía para asegurar las puntas de las agujas, facilitando una transición segura y eficiente de los trenes de una vía a otra.

Adaptadas a las especificaciones de **Ferromex**, estas placas varían según el número de herraje, la sección del riel y la opción de aislamiento, para satisfacer las diversas necesidades operativas y de seguridad de la red.

Descripción:

El **Juego de Placas de Puntas de Aguja FXE** está diseñado específicamente para la infraestructura ferroviaria operada por **Ferrocarril Mexicano (Ferromex)**, identificado por sus siglas **FXE**. Estas placas se utilizan en los cambios de vía para asegurar las puntas de las agujas, facilitando una transición segura y eficiente de los trenes de una vía a otra.

Adaptadas a las especificaciones de **Ferromex**, estas placas varían según el número de herraje, la sección del riel y la opción de aislamiento, para satisfacer las diversas necesidades operativas y de seguridad de la red.

Especificaciones:

1. **Número de Herraje:**
 - Incluye opciones como 8, 9, 10, 11, 15, y 20, cada una correspondiendo a un diseño específico que se adapta a diferentes tipos de agujas y configuraciones de vías.
2. **Sección de Riel:**
 - Disponibles para secciones de riel de 115 y 136, lo que indica su compatibilidad con rieles que tienen un peso por yarda lineal de 115 libras o 136 libras, respectivamente.
3. **Aislado:**
 - **Opción de "Sí" o "No" para indicar si las placas ofrecen aislamiento eléctrico. Las placas aisladas se utilizan en aplicaciones donde es necesario evitar la continuidad eléctrica entre la aguja y el riel, como en vías electrificadas o para fines de señalización.**

Opciones:

- Número de herraje: 9, 11, 15 y 20
- Perfil de Riel: 115 Re / 136 RE
- Aislado / No Aislado

Beneficios:

- **Funcionalidad y Seguridad:** Garantizan la correcta función de las agujas en los cambios de vía, esencial para la seguridad de la operación ferroviaria.
- **Compatibilidad:** Una amplia gama de opciones de herraje y secciones de riel asegura la adaptabilidad a las especificaciones de la red FXE.
- **Larga Durabilidad:** Construidas para soportar el ambiente exigente del transporte ferroviario, ofreciendo resistencia y una larga vida útil.

- **Flexibilidad de Aislamiento:** La disponibilidad de placas aisladas permite su uso en entornos donde se requiere aislamiento eléctrico para sistemas de señalización o electrificación.

Recomendaciones de Uso:

Es crucial seleccionar el juego de placas adecuado basándose en las especificaciones de las agujas, la sección del riel y los requerimientos de aislamiento específicos de la red **FXE**.

La instalación debe ser llevada a cabo por técnicos especializados, siguiendo las normativas de seguridad y mantenimiento de Ferromex y las regulaciones aplicables en la industria ferroviaria.

Número de Herraje	9, 11, 15, 20
Perfil de Riel	115 Lbs, 136, Lbs
Aislado:	Si, No

Variaciones

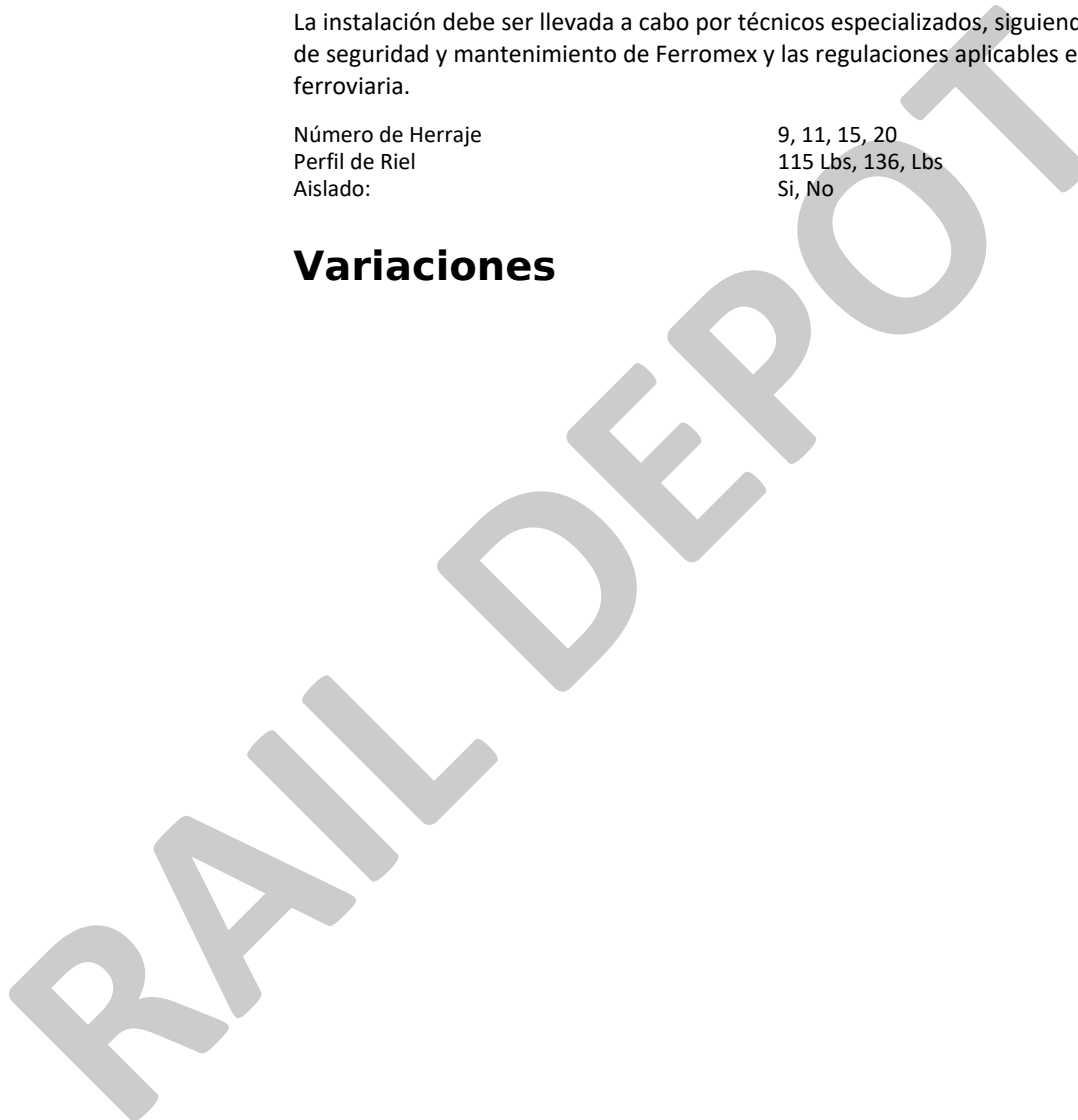

JUEGO PLACAS DE PUNTAS DE AGUJA BNSF



El **Juego de Placas de Puntas de Aguja BNSF** es un conjunto de componentes esenciales en la infraestructura de vías férreas, diseñado para asegurar y mantener las puntas de las agujas de los cambios de vía. Estas placas son utilizadas por **BNSF Railway**, una de las principales compañías ferroviarias en Estados Unidos, y están adaptadas para cumplir con sus especificaciones y estándares operativos. Los juegos de placas varían según el número de herraje, la sección del riel y si son aislados o no, adaptándose así a las diferentes necesidades de la red ferroviaria.

Descripción:

El **Juego de Placas de Puntas de Aguja BNSF** es un conjunto de componentes esenciales en la infraestructura de vías férreas, diseñado para asegurar y mantener las puntas de las agujas de los cambios de vía. Estas placas son utilizadas por **BNSF Railway**, una de las principales compañías ferroviarias en Estados Unidos, y están adaptadas para cumplir con sus especificaciones y estándares operativos. Los juegos de placas varían según el número de herraje, la sección del riel y si son aislados o no, adaptándose así a las diferentes necesidades de la red ferroviaria.

Especificaciones:

- Número de Herraje:**
 - Incluye opciones como 9, 11, 15, y 20, cada una correspondiendo a un diseño específico que se adapta a diferentes tipos de agujas y configuraciones de vías.
- Sección de Riel:**
 - Disponibles para secciones de riel de 115 y 136, lo que indica su compatibilidad con rieles que tienen un peso por yarda lineal de 115 libras o 136 libras, respectivamente.
- Aislado:**
 - Opción de "Sí" o "No" para indicar si las placas ofrecen aislamiento eléctrico. Las placas aisladas se utilizan en aplicaciones donde es necesario evitar la continuidad eléctrica entre la aguja y el riel, como en vías electrificadas o para fines de señalización.

Opciones:

- Número de herraje: 9, 11, 15 y 20
- Perfil de Riel: 115 Re / 136 Re
- Aislado / No Aislado

Beneficios:

- Seguridad y Estabilidad:** Aseguran las puntas de las agujas, lo que es crucial para la seguridad y la operatividad de los cambios de vía.
- Adaptabilidad:** La variedad en el número de herraje y secciones de riel asegura una compatibilidad amplia con diferentes necesidades de la infraestructura.
- Durabilidad:** Fabricadas para resistir las condiciones rigurosas del entorno ferroviario, ofreciendo una larga vida útil.
- Opción de Aislamiento:** Las versiones aisladas proporcionan funcionalidad adicional para requisitos específicos de señalización y electrificación.

Recomendaciones de Uso:

Es fundamental seleccionar el juego de placas adecuado basándose en el tipo específico de

aguja, la sección de riel utilizada y los requerimientos operativos de la vía, incluyendo la necesidad de aislamiento. La instalación debe ser realizada por personal técnico cualificado, siguiendo las prácticas recomendadas de seguridad y mantenimiento de BNSF y las normativas aplicables.

Número de Herraje	9, 11, 15, 20
Perfil de Riel	115 Lbs, 136, Lbs
Aislado:	Si, No

Variaciones

RAIL DEPOT

RAIL DEPOT



PLACAS TALÓN DE AGUJA

PLACAS TALÓN DE AGUJA HERRAJE NO. 9



Las Placas de Talón de Aguja diseñadas para el Herraje No. 9 son componentes clave que refuerzan la seguridad y estabilidad del bloque talón en el sistema ferroviario.

Su ubicación estratégica a cada lado del Talón de las Agujas, junto con el uso del Clip "e", proporciona una sujeción segura y mantiene la separación adecuada de los rieles en el extremo del bloque talón.

Descripción:

Las Placas de Talón de Aguja diseñadas para el Herraje No. 9 son componentes clave que refuerzan la seguridad y estabilidad del bloque talón en el sistema ferroviario.

Su ubicación estratégica a cada lado del Talón de las Agujas, junto con el uso del Clip "e", proporciona una sujeción segura y mantiene la separación adecuada de los rieles en el extremo del bloque talón.

Características Principales:

- Colocadas en ambos lados del Talón de las Agujas para reforzar la seguridad.
- Diseñadas para trabajar con el Clip "e" para una sujeción efectiva.
- Mantienen la separación precisa de los rieles en el extremo del bloque talón.
- Corresponden al Herraje No. 9 y están diseñadas para Riel de 136 Lbs.
- Fabricadas en secciones de acero laminado para brindar resistencia estructural.
- Cumplen con los estándares de diseño de AREA, con un ancho estándar de 8", salvo especificación contraria.

Beneficios:

Estas Placas de Talón de Aguja para Herraje No. 9 desempeñan un papel esencial al proporcionar una base segura y estable para el bloque talón, contribuyendo así a la integridad y eficiencia del sistema ferroviario.

Su diseño robusto y cumplimiento de estándares garantizan un rendimiento confiable a lo largo del tiempo.

Recomendaciones de Uso:

Su instalación adecuada y mantenimiento regular son fundamentales para garantizar un funcionamiento eficiente y confiable de la infraestructura ferroviaria. Son componentes clave que contribuyen a la estabilidad y seguridad del bloque talón en el sistema ferroviario.

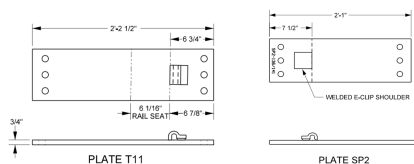

PLACAS TALÓN DE AGUJA HERRAJE NO. 15



Las **Placas de Talón de Aguja diseñadas para el Herraje No. 15** son componentes cruciales que brindan seguridad y estabilidad al bloque talón en el sistema ferroviario.

Estratégicamente colocadas a ambos lados del Talón de las Agujas y utilizando el Clip "e", estas placas refuerzan la sujeción y mantienen la separación precisa de los rieles en el extremo del bloque talón.

Descripción:

Las **Placas de Talón de Aguja diseñadas para el Herraje No. 15** son componentes cruciales que brindan seguridad y estabilidad al bloque talón en el sistema ferroviario.

Estratégicamente colocadas a ambos lados del Talón de las Agujas y utilizando el Clip "e", estas placas refuerzan la sujeción y mantienen la separación precisa de los rieils en el extremo del bloque talón.

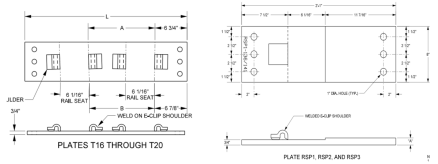

Características Principales:

- Colocadas en ambos lados del Talón de las Agujas para reforzar la seguridad.
- Diseñadas para trabajar con el Clip "e" para una sujeción efectiva.
- Mantienen la separación precisa de los rieles en el extremo del bloque talón.
- Corresponden al Herraje No. 15 y están diseñadas para Riel de 136 Lbs.
- Fabricadas en secciones de acero laminado para brindar resistencia estructural.
- Cumplen con los estándares de diseño de AREA, con un tamaño adecuado, a menos que se especifique lo contrario.

Beneficios:

Estas **Placas de Talón de Aguja para Herraje No. 15** desempeñan un papel fundamental al proporcionar una base sólida y segura para el bloque talón, contribuyendo a la eficiencia y confiabilidad del sistema ferroviario. Su diseño preciso y su conformidad con los estándares garantizan un rendimiento consistente a lo largo del tiempo.

Recomendaciones de Uso:

Se recomienda que la instalación de las Placas de Talón de Aguja para el Herraje No. 15 sea realizada por personal capacitado y con experiencia en trabajos ferroviarios. Es importante seguir las especificaciones y procedimientos de instalación recomendados por el fabricante para garantizar un ajuste preciso y una fijación segura. Se deben realizar inspecciones para verificar su estado y detectar cualquier signo de desgaste, corrosión o daño.

Número de placa

8-4LH, 8-4RH, 8-5LH, 8-5RH

Variaciones

PLACAS TALÓN DE AGUJA HERRAJE NO. 11



Las Placas de Talón de Aguja diseñadas para el Herraje No. 11 son componentes esenciales que aportan seguridad y estabilidad al bloque talón en el sistema ferroviario.

Estratégicamente colocadas a ambos lados del Talón de las Agujas y utilizando el Clip "e", estas placas refuerzan la sujeción y mantienen la separación precisa de los rieles en el extremo del bloque talón.

Descripción:

Las Placas de Talón de Aguja diseñadas para el Herraje No. 11 son componentes esenciales que aportan seguridad y estabilidad al bloque talón en el sistema ferroviario.

Estratégicamente colocadas a ambos lados del Talón de las Agujas y utilizando el Clip "e", estas placas refuerzan la sujeción y mantienen la separación precisa de los rieles en el extremo del bloque talón.

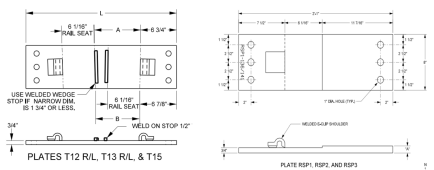

Características Principales:

- Colocadas en ambos lados del Talón de las Agujas para reforzar la seguridad.
- Diseñadas para trabajar con el Clip "e" para una sujeción efectiva.
- Mantienen la separación precisa de los rieles en el extremo del bloque talón.
- Corresponden al Herraje No. 11 y están diseñadas para Riel de 136 Lbs.
- Fabricadas en secciones de acero laminado para brindar resistencia estructural.
- Cumplen con los estándares de diseño de AREA, con un tamaño adecuado, a menos que se especifique lo contrario.

Beneficios:

Estas Placas de Talón de Aguja para Herraje No. 11 desempeñan un papel crucial al proporcionar una base robusta y segura para el bloque talón, contribuyendo a la integridad y eficiencia del sistema ferroviario. Su diseño preciso y su conformidad con los estándares aseguran un rendimiento confiable a lo largo del tiempo.

Recomendaciones de Uso:

Se recomienda que la instalación de las Placas Talón de Aguja Herraje No. 11 sea realizada por personal especializado y experimentado en la construcción y mantenimiento de vías férreas. Es importante seguir las especificaciones y recomendaciones del fabricante para garantizar una instalación adecuada y segura. Se deben realizar inspecciones periódicas para verificar su estado y detectar cualquier signo de desgaste, corrosión o daño. Cualquier anomalía encontrada debe ser abordada de manera oportuna para evitar problemas operativos y garantizar la seguridad del tráfico ferroviario.

RAIL DEPOT

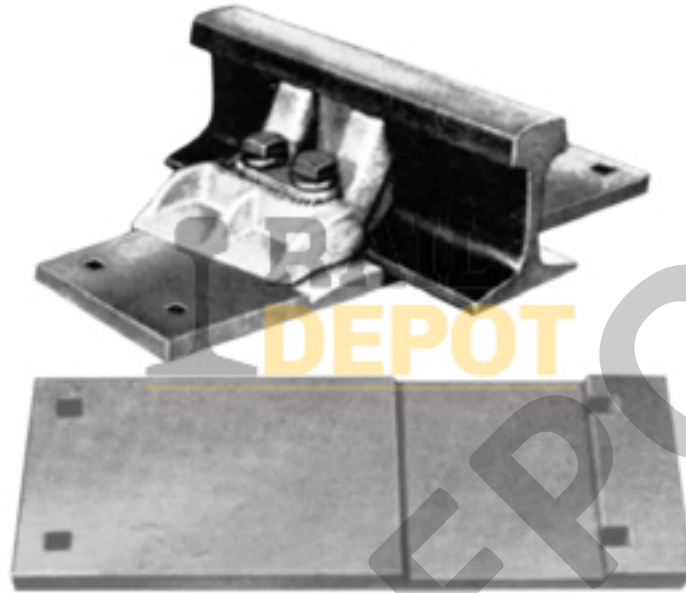

SILLETAS

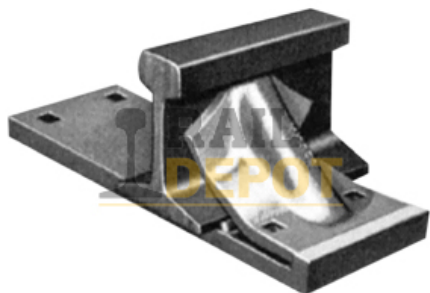

SILLETA RÍGIDA

La **silleta rígida** es la **abrazadera** más común utilizada en aplicaciones industriales de agujas de cambio.

Conocida también como "**placa combinada**", "**placa ascendente**" o "**placa deslizante**", la placa de refuerzo está diseñada para adaptarse a un estilo específico de abrazadera, garantizando una sujeción segura y fiable en una variedad de configuraciones ferroviarias.

Descripción:

La **silleta rígida** es la **abrazadera** más común utilizada en aplicaciones industriales de agujas de cambio.

Conocida también como "**placa combinada**", "**placa ascendente**" o "**placa deslizante**", la placa de refuerzo está diseñada para adaptarse a un estilo específico de abrazadera, garantizando una sujeción segura y fiable en una variedad de configuraciones ferroviarias.

Características Principales:

- **Versatilidad Mejorada:** La silleta rígida ofrece versatilidad y adaptabilidad óptimas para una variedad de aplicaciones de agujas de cambio industriales, asegurando un rendimiento confiable y consistente en entornos ferroviarios diversos.
- **Opciones de Elevador Personalizadas:** El elevador de esta placa se puede formar de varias maneras, incluyendo un elevador prensado, un elevador soldado o un elevador fresado, proporcionando opciones flexibles para adaptarse a diferentes necesidades de instalación y requisitos específicos de la aplicación.
- **Construcción Duradera:** Fabricada con acero robusto y resistente, esta silleta rígida garantiza una sujeción sólida y confiable, capaz de resistir las demandas operativas del entorno ferroviario industrial.

Opciones:

- Perfil de Riel: 100Lbs/ 115Lbs / 136Lbs
- Clavo / Tirafondo

La **silleta rígida** representa una solución confiable y efectiva para garantizar la sujeción segura y estable en aplicaciones industriales de agujas de cambio, asegurando un rendimiento óptimo y una funcionalidad duradera en una variedad de entornos ferroviarios.

Beneficios:

1. **Estabilidad:** La silleta rígida ofrece una fijación estable y permanente de los rieles, lo que garantiza una alineación precisa y consistente en la vía férrea. Su diseño sin partes móviles reduce la posibilidad de desalineaciones o desplazamientos no deseados de los rieles, contribuyendo a la seguridad y estabilidad del sistema ferroviario.
2. **Simplicidad:** Al no requerir ajustes de altura o ángulo, las silletas rígidas son más simples de instalar y mantener en comparación con las silletas ajustables. Su diseño robusto y sin partes móviles minimiza los requisitos de mantenimiento y reduce los costos asociados con el mantenimiento de la infraestructura ferroviaria.
3. **Durabilidad:** Fabricadas con materiales resistentes y duraderos, como acero galvanizado o polímeros de alta resistencia, las silletas rígidas ofrecen una excelente

resistencia a la corrosión y a las condiciones ambientales adversas, asegurando una larga vida útil y un rendimiento confiable en entornos ferroviarios exigentes.

4. **Compatibilidad:** Las silletas rígidas están disponibles en una variedad de tamaños y configuraciones para adaptarse a diferentes perfiles de rieles y aplicaciones ferroviarias. Esto las hace adecuadas para una amplia gama de proyectos de construcción y mantenimiento de vías férreas, garantizando una solución versátil y compatible con diversas necesidades operativas.

Recomendaciones de Uso:

Se debe seleccionar el tipo y tamaño de silleta rígida apropiado según las especificaciones del proyecto y las características de la vía férrea. Es importante asegurarse de que las silletas rígidas utilizadas cumplan con los estándares y normativas ferroviarias aplicables, así como con las especificaciones técnicas establecidas por los fabricantes de equipos ferroviarios.

Las silletas rígidas deben instalarse correctamente y en posición nivelada para garantizar una fijación adecuada de los rieles y una alineación precisa en la vía férrea. Se deben seguir las instrucciones de instalación proporcionadas por el fabricante y utilizar herramientas adecuadas para asegurar una instalación segura y eficiente.

Se recomienda realizar inspecciones periódicas de las silletas rígidas para detectar cualquier signo de desgaste, corrosión o daño que pueda afectar su integridad estructural o su funcionamiento. Se deben reemplazar las silletas dañadas o desgastadas según sea necesario para garantizar un rendimiento confiable y seguro del sistema ferroviario.

Perfil de Riel
Clavo / Tirafondo

100 Lbs, 115 Lbs, 136 Lbs
Clavo, Tirafondo

Variaciones



SILLETA AJUSTABLE

Las **silletas de riel ajustables** son un componente crucial utilizado en agujas de cambio de servicio pesado y de línea principal.

Estas silletas permiten la instalación de la abrazadera y luego ajustarla según sea necesario, sin alterar el riel o la placa de apoyo.

Disponibles en una variedad de diseños, las silletas de riel ajustables ofrecen flexibilidad y adaptabilidad óptimas en una variedad de aplicaciones ferroviarias.

Descripción:

Las **silletas de riel ajustables** son un componente crucial utilizado en agujas de cambio de servicio pesado y de línea principal.

Estas silletas permiten la instalación de la abrazadera y luego ajustarla según sea necesario, sin alterar el riel o la placa de apoyo.

Disponibles en una variedad de diseños, las silletas de riel ajustables ofrecen flexibilidad y adaptabilidad óptimas en una variedad de aplicaciones ferroviarias.

Características Principales:

- **Flexibilidad de Ajuste:** Las silletas de riel ajustables permiten realizar ajustes precisos según las necesidades específicas de la aplicación, garantizando una instalación y un funcionamiento suaves y eficientes en entornos ferroviarios industriales y de línea principal.
- **Diversidad de Diseños:** Disponibles en varios diseños, incluyendo el diseño tipo AREMA de "2 pernos" y otros diseños compatibles, estas silletas de riel ajustables ofrecen opciones versátiles para adaptarse a una variedad de configuraciones de agujas de cambio y requisitos de aplicación.
- **Construcción Duradera:** Fabricadas con materiales resistentes y duraderos, estas silletas garantizan una sujeción sólida y confiable, capaz de resistir las exigencias operativas del entorno ferroviario, asegurando un rendimiento óptimo y una funcionalidad duradera.

Opciones:

- Perfil de Riel: 100Lbs / 115Lbs / 136Lbs
- Clavo / Tirafondo

Las silletas de riel ajustables representan una solución confiable y efectiva para agujas de cambio de servicio pesado y de línea principal, asegurando un rendimiento óptimo y una funcionalidad confiable en una variedad de entornos ferroviarios exigentes.

Beneficios:

1. **Versatilidad de Aplicación:** La silleta ajustable es compatible con una variedad de perfiles de rieles y puede ser utilizada en diferentes tipos de vías férreas, incluyendo tramos rectos, curvas y cruces, ofreciendo una solución flexible para diversas configuraciones de vías.
2. **Ajustabilidad:** Su diseño permite ajustar la altura y el ángulo de la silleta según las necesidades específicas de la vía y las condiciones operativas, lo que facilita la corrección de desalineaciones y garantiza una alineación precisa de los rieles para un

funcionamiento óptimo del sistema ferroviario.

3. **Durabilidad y Resistencia:** Fabricada con materiales resistentes y duraderos, como acero galvanizado o polímeros de alta resistencia, la silleta ajustable ofrece una excelente capacidad de carga y resistencia a la corrosión, asegurando una larga vida útil y un rendimiento confiable incluso en entornos exigentes.
4. **Facilidad de Instalación:** Su diseño modular y sus características de ajuste simplifican el proceso de instalación, permitiendo una rápida y fácil colocación en la vía férrea con herramientas estándar, lo que reduce el tiempo y los costos de mano de obra asociados con el mantenimiento y la reparación de la infraestructura ferroviaria.

Recomendaciones de Uso:

Se recomienda realizar inspecciones periódicas de las silletas ajustables para detectar cualquier signo de desgaste, corrosión o daño que pueda afectar su integridad estructural o su funcionamiento. Se deben reemplazar las silletas dañadas o desgastadas para evitar problemas operativos y garantizar la seguridad del sistema ferroviario.

Aplicar lubricantes adecuados en los puntos de ajuste y articulación de las silletas para garantizar un funcionamiento suave y evitar la acumulación de suciedad o residuos que puedan afectar su capacidad de ajuste. Además, limpiar regularmente las silletas para eliminar la suciedad y los escombros que puedan interferir con su funcionamiento.

Asegurarse de que las silletas ajustables utilizadas cumplan con las normativas y regulaciones ferroviarias aplicables, así como con las especificaciones técnicas y los estándares de calidad establecidos por las autoridades competentes y los fabricantes de equipos ferroviarios.

Perfil de Riel
Clavo / Tirafondo

100 Lbs, 115 Lbs, 136 Lbs
Clavo, Tirafondo

Variaciones

RAIL DEPOT



VARILLAS CONEXIÓN

RAIL DEPOT



VARILLA CONEXIÓN NO 4

Las **Varillas de Conexión No 4** ofrecen una solución versátil para la operación suave y eficiente de agujas ferroviarias, ya sea en aplicaciones de servicio pesado o estándar.

Estas varillas pueden adaptarse a diversas configuraciones, proporcionando un rendimiento fiable en entornos ferroviarios exigentes.

Esta Varilla de Conexión No. 4 se utiliza en el Herraje No. 20 BNSF UP, que utiliza 4 Varillas de Conexión.

Descripción:

Las **Varillas de Conexión No 4** ofrecen una solución versátil para la operación suave y eficiente de agujas ferroviarias, ya sea en aplicaciones de servicio pesado o estándar.

Estas varillas pueden adaptarse a diversas configuraciones, proporcionando un rendimiento fiable en entornos ferroviarios exigentes.

Esta Varilla de Conexión No. 4 se utiliza en el Herraje No. 20 BNSF UP, que utiliza 4 Varillas de Conexión.

Opciones Adicionales:

1. Varilla de Agujas Horizontal para Clips de Mordaza Laterales; Aislado, Tiro Final
2. Varilla de Agujas Horizontal para Clips de Tránsito; Aislado, Ajuste de la Cesta
3. Varilla de Agujas Vertical Aislada

Características Principales:

- **Alta Resistencia:** Las varillas combinan resistencia y durabilidad para adaptarse a condiciones ferroviarias exigentes.
- **Diseño de Clip Giratorio:** Asegura un funcionamiento suave de las agujas de cambio, ya sea en operación manual o con máquina.
- **Variedad de Configuraciones:** Disponibles como varillas de cabeza o varillas traseras, con ajuste sin quitar pernos mediante casquillos excéntricos.
- **Opciones Aisladas o No Aisladas:** Adaptabilidad para cumplir con requisitos específicos de aislamiento eléctrico.
- **Ilustraciones Claras:** Se proporcionan ilustraciones de cabezas sin aislamiento y varillas No 1 para sujeción a la biela del soporte de la aguja.
- **Personalización:** Al realizar el pedido, se especifica el tipo de varilla, la separación de los rieles, el tamaño del riel y la aplicación específica (puntos de cambio dobles, simples o no reforzados).

Estas **Varillas de Conexión No 4** ofrecen una solución integral para garantizar la eficiencia y la durabilidad de las agujas ferroviarias en una variedad de configuraciones y entornos operativos.

Beneficios:

1. **Conexión Robusta:** La Varilla de Conexión No 4 ofrece una conexión robusta y duradera entre los componentes de la vía, lo que contribuye a mantener la estabilidad y la seguridad del sistema ferroviario. Su diseño resistente y su capacidad para soportar cargas pesadas aseguran una unión sólida y confiable incluso en condiciones operativas exigentes, ayudando a prevenir el desplazamiento y el



deterioro de los elementos ferroviarios.

2. **Durabilidad:** Fabricada con materiales de alta calidad, como acero al carbono o acero aleado, la Varilla de Conexión No 4 exhibe una excelente resistencia a la corrosión, la fatiga y el desgaste, garantizando una larga vida útil y un rendimiento confiable en entornos ferroviarios adversos. Su construcción robusta y su acabado galvanizado proporcionan protección adicional contra los elementos ambientales, asegurando una resistencia superior a la corrosión y la abrasión.
3. **Versatilidad:** Disponible en una variedad de longitudes y diámetros, la Varilla de Conexión No 4 es altamente versátil y puede adaptarse a una amplia gama de aplicaciones y requisitos de proyecto. Desde líneas de carga pesada hasta líneas de tránsito ligero, esta varilla ofrece una solución flexible y compatible con diferentes tipos de infraestructuras ferroviarias, brindando versatilidad y adaptabilidad en diversos entornos operativos.
4. **Facilidad de Instalación:** Diseñada para una instalación rápida y eficiente, la Varilla de Conexión No 4 se puede montar fácilmente utilizando herramientas estándar de ferrocarril, como llaves y tuercas. Su diseño roscado y sus extremos biselados facilitan el ensamblaje y aseguran una conexión segura y firme entre los componentes ferroviarios, lo que permite una instalación rápida y sin complicaciones en el sitio.

Recomendaciones de Uso:

1. Es importante seleccionar la Varilla de Conexión No 4 con la longitud y el diámetro adecuados según las especificaciones del proyecto y los requisitos de diseño de la vía férrea. Se deben considerar factores como la carga de tráfico, la velocidad del tren y las condiciones ambientales para garantizar una conexión óptima y segura entre los elementos ferroviarios.
2. Las **Varillas de Conexión No 4** se recomiendan para aplicaciones de servicio pesado, destacando por su larga vida útil y bajo mantenimiento. Su diseño incluye un casquillo excéntrico y un pasador pivotante de acero tratado térmicamente en cada clip, garantizando un funcionamiento suave en cualquier aguja de cambio, ya sea operada manualmente o con máquina.

Aislada / No Aislada

Aislada, No Aislada

Variaciones



VARILLA CONEXIÓN NO 3

Las **Varillas de Conexión No 3** ofrecen una solución versátil para la operación suave y eficiente de agujas ferroviarias, ya sea en aplicaciones de servicio pesado o estándar.

Estas varillas pueden adaptarse a diversas configuraciones, proporcionando un rendimiento fiable en entornos ferroviarios exigentes.

Descripción:

Las **Varillas de Conexión No 3** ofrecen una solución versátil para la operación suave y eficiente de agujas ferroviarias, ya sea en aplicaciones de servicio pesado o estándar.

Estas varillas pueden adaptarse a diversas configuraciones, proporcionando un rendimiento fiable en entornos ferroviarios exigentes.

Opciones Adicionales:

1. Varilla de Agujas Horizontal para Clips de Mordaza Laterales; Aislado, Tiro Final
2. Varilla de Agujas Horizontal para Clips de Tránsito; Aislado, Ajuste de la Cesta
3. Varilla de Agujas Vertical Aislada

Características Principales:

- **Alta Resistencia:** Las varillas combinan resistencia y durabilidad para adaptarse a condiciones ferroviarias exigentes.
- **Diseño de Clip Giratorio:** Asegura un funcionamiento suave de las agujas de cambio, ya sea en operación manual o con máquina.
- **Variedad de Configuraciones:** Disponibles como varillas de cabeza o varillas traseras, con ajuste sin quitar pernos mediante casquillos excéntricos.
- **Opciones Aisladas o No Aisladas:** Adaptabilidad para cumplir con requisitos específicos de aislamiento eléctrico.
- **Ilustraciones Claras:** Se proporcionan ilustraciones de cabezas sin aislamiento y varillas No 1 para sujeción a la biela del soporte de la aguja.
- **Personalización:** Al realizar el pedido, se especifica el tipo de varilla, la separación de los rieles, el tamaño del riel y la aplicación específica (puntos de cambio dobles, simples o no reforzados).

Estas **Varillas de Conexión No 3** ofrecen una solución integral para garantizar la eficiencia y la durabilidad de las agujas ferroviarias en una variedad de configuraciones y entornos operativos.

Beneficios:

1. **Conexión Robusta:** La Varilla de Conexión No 3 ofrece una conexión robusta y duradera entre los componentes de la vía, lo que contribuye a mantener la estabilidad y la seguridad del sistema ferroviario. Su diseño resistente y su capacidad para soportar cargas pesadas aseguran una unión sólida y confiable incluso en condiciones operativas exigentes, ayudando a prevenir el desplazamiento y el deterioro de los elementos ferroviarios.
2. **Durabilidad:** Fabricada con materiales de alta calidad, como acero al carbono o

acero aleado, la Varilla de Conexión No 3 exhibe una excelente resistencia a la corrosión, la fatiga y el desgaste, garantizando una larga vida útil y un rendimiento confiable en entornos ferroviarios adversos. Su construcción robusta y su acabado galvanizado proporcionan protección adicional contra los elementos ambientales, asegurando una resistencia superior a la corrosión y la abrasión.

3. **Versatilidad:** Disponible en una variedad de longitudes y diámetros, la Varilla de Conexión No 3 es altamente versátil y puede adaptarse a una amplia gama de aplicaciones y requisitos de proyecto. Desde líneas de carga pesada hasta líneas de tránsito ligero, esta varilla ofrece una solución flexible y compatible con diferentes tipos de infraestructuras ferroviarias, brindando versatilidad y adaptabilidad en diversos entornos operativos.
4. **Facilidad de Instalación:** Diseñada para una instalación rápida y eficiente, la Varilla de Conexión No 3 se puede montar fácilmente utilizando herramientas estándar de ferrocarril, como llaves y tuercas. Su diseño roscado y sus extremos biselados facilitan el ensamblaje y aseguran una conexión segura y firme entre los componentes ferroviarios, lo que permite una instalación rápida y sin complicaciones en el sitio.

Recomendaciones de Uso:

1. Es importante seleccionar la Varilla de Conexión No 3 con la longitud y el diámetro adecuados según las especificaciones del proyecto y los requisitos de diseño de la vía férrea. Se deben considerar factores como la carga de tráfico, la velocidad del tren y las condiciones ambientales para garantizar una conexión óptima y segura entre los elementos ferroviarios.
2. Las **Varillas Verticales No 3** se recomiendan para aplicaciones de servicio pesado, destacando por su larga vida útil y bajo mantenimiento. Su diseño incluye un casquillo excéntrico y un pasador pivotante de acero tratado térmicamente en cada clip, garantizando un funcionamiento suave en cualquier aguja de cambio, ya sea operada manualmente o con máquina.

Aislada / No Aislada

Aislada, No Aislada

Variaciones



VARILLA CONEXIÓN NO 2

Las **Varillas de Conexión No 2** ofrecen una solución robusta para asegurar un rendimiento eficiente y duradero en agujas ferroviarias.

Diseñadas para aplicaciones de servicio pesado, estas varillas destacan por su larga vida útil y bajo mantenimiento, garantizando un funcionamiento suave tanto en operación manual como con máquina.

Descripción:

Las **Varillas de Conexión No 2** ofrecen una solución robusta para asegurar un rendimiento eficiente y duradero en agujas ferroviarias.

Diseñadas para aplicaciones de servicio pesado, estas varillas destacan por su larga vida útil y bajo mantenimiento, garantizando un funcionamiento suave tanto en operación manual como con máquina.

Opciones Adicionales:

1. Varilla de Agujas Horizontal para Clips de Mordaza Laterales; Aislado, Tiro Final
2. Varilla de Agujas Horizontal para Clips de Tránsito; Aislado, Ajuste de la Cesta
3. Varilla de Agujas Vertical Aislada

Características Principales:

- **Alta Resistencia y Durabilidad:** Las varillas ofrecen una combinación de alta resistencia y larga vida útil para entornos ferroviarios exigentes.
- **Diseño de Clip Giratorio:** Asegura un funcionamiento suave de las agujas de cambio, ya sea en operación manual o con máquina.
- **Variedad de Configuraciones:** Disponibles como varillas de cabeza o varillas traseras, con ajuste sin quitar pernos mediante casquillos excéntricos.
- **Opciones Aisladas o No Aisladas:** Adaptabilidad para cumplir con requisitos específicos de aislamiento eléctrico.
- **Ilustraciones Claras:** Se proporcionan ilustraciones de cabezas sin aislamiento y varillas No 2 para sujeción a la biela del soporte de la aguja.
- **Personalización:** Al realizar el pedido, se especifica el tipo de varilla, la separación de los rieles, el tamaño del riel y la aplicación específica (puntos de cambio dobles, simples o no reforzados).

Estas **Varillas de Conexión No 2** ofrecen una solución integral para garantizar la eficiencia y la durabilidad de las agujas ferroviarias en diversas configuraciones y entornos operativos.

Beneficios:

1. **Conexión Resistente:** La Varilla de Conexión No 2 proporciona una conexión resistente y duradera entre los componentes de la vía, lo que contribuye a mantener la estabilidad y la seguridad del sistema ferroviario. Su diseño robusto y su capacidad para soportar cargas pesadas garantizan una unión sólida incluso en condiciones operativas exigentes, lo que ayuda a prevenir el desplazamiento y el deterioro de los elementos ferroviarios.
2. **Durabilidad:** Fabricada con materiales de alta calidad, como acero al carbono o acero aleado, la Varilla de Conexión No 2 ofrece una excelente resistencia a la corrosión, la fatiga y el desgaste, asegurando una larga vida útil y un rendimiento confiable en entornos ferroviarios adversos. Su construcción resistente y su acabado



galvanizado proporcionan protección adicional contra los elementos ambientales y garantizan una resistencia superior a la corrosión.

3. **Versatilidad:** La Varilla de Conexión No 2 está disponible en diferentes longitudes y diámetros para adaptarse a una variedad de aplicaciones y requisitos de proyecto. Esto la hace adecuada para una amplia gama de proyectos de construcción y mantenimiento de vías férreas, desde líneas de carga pesada hasta líneas de tránsito ligero, proporcionando una solución versátil y compatible con diferentes tipos de infraestructuras ferroviarias.
4. **Facilidad de Instalación:** Diseñada para una instalación rápida y eficiente, la Varilla de Conexión No 2 se puede montar fácilmente utilizando herramientas estándar de ferrocarril, como llaves y tuercas. Su diseño roscado y sus extremos biselados facilitan el ensamblaje y aseguran una conexión segura y firme entre los componentes ferroviarios.

Recomendaciones de Uso:

1. **Selección Adecuada:** Es importante seleccionar la Varilla de Conexión No 2 con la longitud y el diámetro apropiados según las especificaciones del proyecto y los requisitos de diseño de la vía férrea. Se deben considerar factores como la carga de tráfico, la velocidad del tren y las condiciones ambientales para garantizar una conexión óptima y segura.
2. Las Varillas Verticales No 2 se recomiendan para aplicaciones de servicio pesado, siendo la elección ideal para garantizar una operación sin problemas de agujas ferroviarias. Su construcción incluye un casquillo excéntrico y un pasador pivotante de acero tratado térmicamente en cada clip, proporcionando resistencia y durabilidad.

Aislada / No Aislada
Marca

Aislada, No Aislada
Cydgsa

Variaciones



VARILLA CONEXIÓN NO 1

Las **Varillas de Conexión No 1** ofrecen una solución versátil para la operación suave y eficiente de agujas ferroviarias, ya sea en aplicaciones de servicio pesado o estándar.

Estas varillas pueden adaptarse a diversas configuraciones, proporcionando un rendimiento fiable en entornos ferroviarios exigentes.

Descripción:

Las **Varillas de Conexión No 1** ofrecen una solución versátil para la operación suave y eficiente de agujas ferroviarias, ya sea en aplicaciones de servicio pesado o estándar.

Estas varillas pueden adaptarse a diversas configuraciones, proporcionando un rendimiento fiable en entornos ferroviarios exigentes.

Opciones Adicionales:

1. Varilla de Agujas Horizontal para Clips de Mordaza Laterales; Aislado, Tiro Final
2. Varilla de Agujas Horizontal para Clips de Tránsito; Aislado, Ajuste de la Cesta
3. Varilla de Agujas Vertical Aislada

Características Principales:

- **Alta Resistencia:** Las varillas combinan resistencia y durabilidad para adaptarse a condiciones ferroviarias exigentes.
- **Diseño de Clip Giratorio:** Asegura un funcionamiento suave de las agujas de cambio, ya sea en operación manual o con máquina.
- **Variedad de Configuraciones:** Disponibles como varillas de cabeza o varillas traseras, con ajuste sin quitar pernos mediante casquillos excéntricos.
- **Opciones Aisladas o No Aisladas:** Adaptabilidad para cumplir con requisitos específicos de aislamiento eléctrico.
- **Ilustraciones Claras:** Se proporcionan ilustraciones de cabezas sin aislamiento y varillas No 1 para sujeción a la biela del soporte de la aguja.
- **Personalización:** Al realizar el pedido, se especifica el tipo de varilla, la separación de los rieles, el tamaño del riel y la aplicación específica (puntos de cambio dobles, simples o no reforzados).

Estas **Varillas de Conexión No 1** ofrecen una solución integral para garantizar la eficiencia y la durabilidad de las agujas ferroviarias en una variedad de configuraciones y entornos operativos.

Beneficios:

1. **Conexión Segura:** La Varilla de Conexión No 1 proporciona una conexión segura y estable entre los componentes de la vía férrea, lo que contribuye a mantener la integridad estructural y la estabilidad del sistema ferroviario. Su diseño resistente y su capacidad para soportar cargas pesadas aseguran una unión confiable incluso en condiciones operativas exigentes.
2. **Durabilidad:** Fabricada con materiales de alta calidad, como acero al carbono o acero aleado, la Varilla de Conexión No 1 ofrece una excelente resistencia a la corrosión, la fatiga y el desgaste, asegurando una larga vida útil y un rendimiento confiable en entornos ferroviarios adversos. Su construcción robusta y su acabado

galvanizado proporcionan protección adicional contra los elementos ambientales y garantizan una resistencia superior a la corrosión.

3. **Versatilidad:** La Varilla de Conexión No 1 está disponible en diferentes longitudes y diámetros para adaptarse a diversas aplicaciones y requisitos de proyecto. Esto la hace adecuada para una amplia gama de proyectos de construcción y mantenimiento de vías férreas, desde líneas de carga pesada hasta líneas de tránsito ligero, garantizando una solución versátil y compatible con diferentes tipos de infraestructuras ferroviarias.
4. **Facilidad de Instalación:** Diseñada para una instalación sencilla y eficiente, la Varilla de Conexión No 1 se puede montar rápidamente utilizando herramientas comunes de ferrocarril, como llaves y tuercas. Su diseño roscado y sus extremos biselados facilitan el ensamblaje y garantizan una conexión segura y firme entre los componentes ferroviarios.

Recomendaciones de Uso:

Es importante seleccionar la Varilla de Conexión No 1 con la longitud y el diámetro adecuados según las especificaciones del proyecto y los requisitos de diseño de la vía férrea. Se deben tener en cuenta factores como la carga de tráfico, la velocidad del tren y las condiciones ambientales para garantizar una conexión óptima y segura.

Las **Varillas Verticales No 1** se recomiendan para aplicaciones de servicio pesado, destacando por su larga vida útil y bajo mantenimiento. Su diseño incluye un casquillo excéntrico y un pasador pivotante de acero tratado térmicamente en cada clip, garantizando un funcionamiento suave en cualquier aguja de cambio, ya sea operada manualmente o con máquina.

Aislada / No Aislada
Marca

Aislada, No Aislada
Cydgsa

Variaciones

RAIL DEPOT

ÍNDICE

B

- Barra de Conexión - Estilo No 25 Ajustable 8
- Barra Estilo No 39 No-Ajustable 6
- Barra Estrella Estándar No. 52 4

J

- Juego de Herraje de Cambio No 11 BNSF Completo 28
- Juego de Herraje de Cambio No 15 BNSF UP Aislado,136 Lbs. Completo 26
- Juego de Herraje de Cambio No 20 BNSF UP Aislado,136 Lbs. Completo 24
- Juego de Herraje de Cambio No 9 BNSF UP No Aislado, 115 Lbs. Completo 22
- Juego de Herrajes de Cambio No.10 AREMA - FXE 115 Lbs Sapo RBM 16'6" Non EDM 20
- Juego de Herrajes de Cambio No.10 AREMA 115 Lbs Sapo RBM Non EDM 18
- Juego de Herrajes de Cambio No.10 AREMA- FXE Vía Ppal. 16
- Juego de Herrajes de Cambio No.8 AREMA 115 Lbs Sapo RBM Non EDM 14
- Juego de Herrajes de Cambio No.8 SMSG AREMA, 115-LB 12
- Juego de Placas Gemelas para Rieles Guía 86
- Juego de Placas Pandrol para Rieles Guía 90
- Juego Placas de Puntas de Aguja BNSF 99
- Juego Placas de Puntas de Aguja FXE 97
- Juego Placas Puntas de Aguja AREMA 95
- Juego Placas Puntas de Aguja Conrail 93
- Juegos de Placa Escantillón AREMA 72
- Juegos de Placa Escantillón BNSF 70
- Juegos de Placa Escantillón Conrail 68
- Juegos de Placa Escantillón FXE 66

P

- Placa Contrariel AREMA 33
- Placa Escantillón L23 65
- Placa Escantillón L27 64
- Placa Escantillón L31 63
- Placa Escantillón LR23 62
- Placa Escantillón LR27 61
- Placa Escantillón LR31 60
- Placa Pandrol Para Tirafondo 89
- Placas Contrariel U69 32
- Placas correderas con Silletas ajustables 38
- Placas correderas con Silletas rígidas 36
- Placas de Sapo Pandrol AREMA 54
- Placas de Sapo Pandrol BNSF 52
- Placas de Sapo Pandrol Conrail 50
- Placas de Sapo Pandrol FXE 48
- Placas Escantillón No. 1G - Silletas Ajustables 59
- Placas Escantillón No. 1G - Silletas Rígidas 58
- Placas Gemelas de Sapo AREMA 46
- Placas Gemelas de Sapo BNSF 45
- Placas Gemelas de Sapo Conrail 43

Placas Gemelas de Sapo FXE 41
Placas Gemelas L23 85
Placas Gemelas L27 84
Placas Gemelas L31 82
Placas Gemelas LR23 80
Placas Gemelas LR27 78
Placas Gemelas LR31 76
Placas Talón de Aguja Herraje No. 11 105
Placas Talón de Aguja Herraje No. 15 104
Placas Talón de Aguja Herraje No. 9 103

S

Silleta Ajustable 110
Silleta Rígida 108

V

Varilla Conexión No 1 120
Varilla Conexión No 2 118
Varilla Conexión No 3 116
Varilla Conexión No 4 114

RAIL DEPOT

CATÁLOGO

CATÁLOGO

2024

 **RAIL
DEPOT**
Materiales y Herramientas

RAIL-DEPOT.COM