

# CATÁLOGO 2024

[RAIL-DEPOT.COM](https://RAIL-DEPOT.COM)

**RAIL  
DEPOT**  
Materiales y Herramientas

# TABLE OF CONTENTS

|                                 |     |
|---------------------------------|-----|
| <b>01 Material de Vía</b> ..... | 2   |
| Aguja y Rieles Apoyo .....      | 3   |
| Árbol de Cambio .....           | 17  |
| Contrariel .....                | 29  |
| Soldadura Aluminotérmica .....  | 35  |
| Herrajes de Cambio .....        | 39  |
| Barra Conexión .....            | 40  |
| Juegos de Cambio .....          | 48  |
| Placas Contrariel .....         | 68  |
| Placas Correderas .....         | 72  |
| Placas de Sapo .....            | 77  |
| Placas Escantillón .....        | 94  |
| Placas Gemelas .....            | 112 |
| Placas Pandrol .....            | 125 |
| Placas Punta de Aguja .....     | 129 |
| Placas Talón de Aguja .....     | 139 |
| Silletas .....                  | 144 |
| Varillas Conexión .....         | 150 |
| Rieles .....                    | 160 |
| Riel Plug .....                 | 161 |
| Riel Usado .....                | 165 |
| Riel 115 .....                  | 175 |
| Riel 136 .....                  | 183 |
| Riel de Transición .....        | 191 |
| Durmientes y Fijación .....     | 197 |
| Fijacion .....                  | 198 |
| Durmientes de Acero .....       | 206 |
| Durmientes de Concreto .....    | 219 |
| Durmientes de Madera .....      | 228 |
| Sapos .....                     | 246 |



## **01 MATERIAL DE VÍA**



## **AGUJA Y RIELES APOYO**



## RIEL DE APOYO DE AGUJAS DE CAMBIO

El **Riel de Apoyo de Agujas de Cambio** es un componente esencial en el sistema ferroviario, diseñado para proporcionar estabilidad y soporte a las agujas de cambio cuando se encuentran en posición cerrada.

Estos rieles son fundamentales para garantizar la seguridad y la durabilidad del sistema de agujas de cambio, manejando de manera eficiente las fuerzas laterales generadas por el tráfico ferroviario en la zona crítica y afilada de las agujas de cambio cerradas.

### Descripción:

El **Riel de Apoyo de Agujas de Cambio** es un componente esencial en el sistema ferroviario, diseñado para proporcionar estabilidad y soporte a las agujas de cambio cuando se encuentran en posición cerrada.

Estos rieles son fundamentales para garantizar la seguridad y la durabilidad del sistema de agujas de cambio, manejando de manera eficiente las fuerzas laterales generadas por el tráfico ferroviario en la zona crítica y afilada de las agujas de cambio cerradas.

### Características Clave:

- Proporciona estabilidad y soporte para las agujas de cambio cerradas.
- Gestiona eficientemente las fuerzas laterales generadas por el tráfico ferroviario.
- Componente esencial para garantizar la seguridad y durabilidad del sistema ferroviario.

### Especificaciones:

#### Herraje No. 8:

- Perfil 115 Lbs/Yd o 136 Lbs/Yd
- Largo Recto: 39'-0" o Curvo: 39'-0"

#### Herraje No. 9:

- Perfil 115 Lbs/Yd o 136 Lbs/Yd
- Largo Recto: 36'-7" o Curvo: 36'-5"

#### Herraje No. 10:

- Perfil 115 Lbs/Yd o 136 Lbs/Yd
- Largo Recto: 39'-8" o Curvo: 39'-9"

#### Herraje No. 11:

- Perfil 115 Lbs/Yd o 136 Lbs/Yd
- Largo Recto: 37'-11" o Curvo: 36'-2"

#### Herraje No. 15:

- Perfil 115 Lbs/Yd o 136 Lbs/Yd
- Largo Recto: 39'-0" o Curvo: 39'-0"

#### Herraje No. 20:

- Perfil 115 Lbs/Yd o 136 Lbs/Yd

- **Largo Recto:** 49'-4" o **Curvo:** 47'-7"

## Opciones:

- Herraje: No.8/No. 9/ No.10/ No. 11/ No.15 /No.20
- Riel: 115RE o 136RE
- Curvo/Recto

Para mantener la integridad y el rendimiento óptimo de tu sistema ferroviario, confía en la durabilidad y la fiabilidad de nuestro **Riel de Apoyo de Agujas de Cambio**, un componente esencial para una operación ferroviaria segura y eficiente.

## Beneficios:

1. **Estabilidad Mejorada:** El riel de apoyo de agujas de cambio proporciona un soporte sólido y estable para las agujas de cambio, lo que ayuda a prevenir movimientos no deseados y garantiza una operación suave y confiable de los trenes.
2. **Durabilidad:** Fabricado con materiales de alta calidad y diseñado para resistir las condiciones ambientales y las cargas ferroviarias, el riel de apoyo de agujas de cambio ofrece una durabilidad excepcional y una vida útil prolongada en el sistema ferroviario.
3. **Compatibilidad:** Este riel está diseñado para ser compatible con una variedad de tipos y tamaños de agujas de cambio, lo que lo hace adecuado para su uso en diferentes configuraciones de vías ferroviarias y aplicaciones específicas.
4. **Seguridad Operativa:** Al proporcionar un soporte sólido y confiable para las agujas de cambio, el riel de apoyo contribuye a mejorar la seguridad operativa del sistema ferroviario al minimizar el riesgo de descarrilamiento y otros incidentes relacionados con el movimiento de las agujas.

## Recomendaciones de Uso:

Se recomienda que la instalación del riel de apoyo de agujas de cambio sea realizada por personal ferroviario calificado y experimentado, siguiendo los procedimientos y estándares de instalación establecidos por la autoridad ferroviaria correspondiente. Es importante llevar a cabo inspecciones y mantenimiento regulares del riel de apoyo para detectar cualquier signo de desgaste, corrosión u otros daños que puedan afectar su integridad estructural y su funcionamiento. El mantenimiento regular ayudará a garantizar un rendimiento óptimo y una vida útil prolongada del riel.

Es fundamental cumplir con todas las normativas y regulaciones aplicables relacionadas con la instalación, mantenimiento y operación del riel de apoyo de agujas de cambio para garantizar la seguridad y el cumplimiento normativo en todo momento.

Herraje

Perfil de Riel  
Curvo / Recto

Herraje 8, Herraje 9, Herraje 10, Herraje 11,  
Herraje 15, Herraje 20  
115 Lbs, 136 Lbs  
Curvo, Recto

## Variaciones

## PUNTA DE AGUJA BNSF UP SAMSON



Introducimos la **punta de aguja Samson** de diseño preciso, una pieza esencial para las redes ferroviarias que buscan combinar eficiencia con durabilidad.

Siguiendo las directrices del **estándar común BNSF UP DWG 243100**, esta punta de aguja ha sido fabricada para ofrecer un rendimiento superior y una adaptabilidad sin igual en la industria ferroviaria.

### Descripción:

Introducimos la **Punta de aguja Samson** de diseño preciso, una pieza esencial para las redes ferroviarias que buscan combinar eficiencia con durabilidad.

Siguiendo las directrices del **estándar común BNSF UP DWG 243100**, esta punta de aguja ha sido fabricada para ofrecer un rendimiento superior y una adaptabilidad sin igual en la industria ferroviaria.

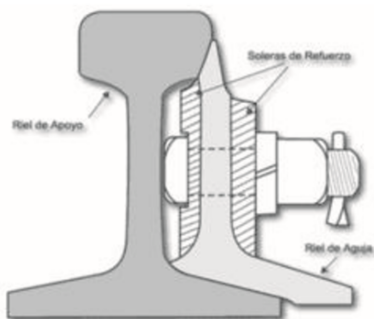

### Características Principales:

- **Modelo:** Samson, reconocido en la industria ferroviaria por su robustez y durabilidad a largo plazo.
- **Calibre:** 115/136 Re, diseñado para acomodar una amplia gama de necesidades ferroviarias, desde tráfico intenso hasta operaciones más ligeras.
- **Especificaciones:** Diseñado siguiendo el estándar común BNSF UP DWG 243100, garantizando su fiabilidad y consistencia en cualquier aplicación ferroviaria.
- **Aplicaciones:** Ideal para la actualización de vías existentes o la construcción de nuevas infraestructuras ferroviarias.

### Beneficios:

- **Durabilidad Superior:** Gracias a su fabricación de alta calidad, esta punta de aguja promete resistir el desgaste y las tensiones de la operación diaria.
- **Performance Óptimo:** Al adherirse al estándar BNSF UP, esta punta de aguja garantiza un rendimiento fluido y confiable en todas las situaciones.
- **Instalación Flexible:** Su diseño permite una integración sencilla en diversos contextos ferroviarios.

### Opciones:

- Longitud: 16'6" x EXT 35'10" No. 9 / 19'6" x EXT 35'9" No.11 / 26'0" x EXT 37'7" No. 15 / 39'0" x EXT 42'5" No.20
- Riel: 115RE o 136RE
- Taladrado o Ciego
- Puede ir con Punta de Acero inserto manganeso
- Curvo o Recto
- Puede ir con Block Talón

### Recomendaciones de Uso:

Para un rendimiento óptimo, se recomienda que la instalación y el mantenimiento de esta punta de aguja sean realizados por expertos en el ámbito ferroviario. Siempre es esencial seguir las directrices de seguridad y operación al manejar e instalar este componente.

|                |  |
|----------------|--|
| Longitud       | 16'6" X Ext 35'-10" No 9, 19'6" X Ext 35'-9" No 11, 26'0" Ext 37'-7" No 15, 39'0" Ext 42'-5" No 20 |
| Perfil de Riel | 115 Lbs, 136 Lbs   |

Taladrado/Ciego  
Punta de Acero Inserto Manganeseo  
Curvo/ Recto  
Block Talón

Taladrado, Ciego  
SI, NO  
Curvo, Recto  
SI, NO

## Variaciones

RAIL DEPOT





## PUNTA DE AGUJA AREMA

Esta Punta de Aguja AREMA de Alta Calidad mide 16'6" y 15" y está diseñada específicamente para aplicaciones ferroviarias que exigen la máxima resistencia y durabilidad.

Con un corte normal y un doble refuerzo, este producto sigue las estrictas especificaciones del Plan 221 de AREMA, garantizando un rendimiento y confiabilidad inigualables en el ámbito ferroviario.

### Descripción:

Esta Punta de Aguja AREMA de Alta Calidad mide 16'6" y 15" y está diseñada específicamente para aplicaciones ferroviarias que exigen la máxima resistencia y durabilidad.

Con un corte normal y un doble refuerzo, este producto sigue las estrictas especificaciones del Plan 221 de AREMA, garantizando un rendimiento y confiabilidad inigualables en el ámbito ferroviario.

### Características Principales:

- **Longitud:** 16'6" y 15" (5.03 metros aproximadamente).
- **Corte Normal:** Diseñado para una instalación y operación estándar en sistemas ferroviarios.
- **Doble Refuerzo:** Proporciona una resistencia adicional y una vida útil extendida, minimizando la necesidad de mantenimiento.
- **Especificaciones:** Cumple con el Plan 221 de AREMA, una normativa reconocida en el sector ferroviario.
- **Aplicaciones:** Perfecto para la construcción de nuevas vías o la renovación de vías existentes.

### Beneficios:

- **Resistencia Superior:** Gracias al doble refuerzo, esta punta de aguja es más resistente a desgastes y tensiones.
- **Confiabilidad:** Al seguir las especificaciones de AREMA, este producto garantiza un rendimiento óptimo en cualquier condición ferroviaria.
- **Instalación Fácil:** Su diseño de corte normal facilita la integración en sistemas ferroviarios existentes

### Opciones:

- Riel: 112RE , 115RE o 136RE
- Longitud: 16'6" y 15"
- Taladrado o Ciego
- Puede ir con Block talón o Block talón Flotante
- Izquierda / Derecha
- Sin refuerzo, Con refuerzo simple o refuerzo doble
- Puede ir con punta de acero inserto manganeso

### Recomendaciones de Uso:

Asegúrese de seguir todas las directrices y protocolos de seguridad al instalar y utilizar esta punta de aguja. Es recomendable que la instalación sea realizada por profesionales con experiencia en el sector ferroviario.

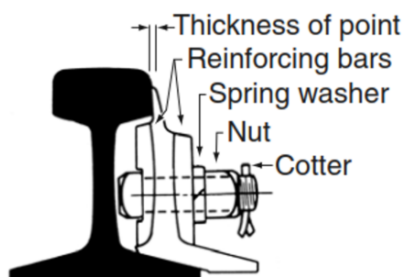

Double Reinforced  
Knife-Blade (Detail 6100)

Perfil de Riel  
Taladrado/Ciego  
Block Talón  
Derecha - Izquierda  
Refuerzo  
Punta de Acero Inserto Manganeso  
Longitud

112 Lbs, 115 Lbs, 136 Lbs  
Taladrado, Ciego  
Block, Flotante  
Derecha, Izquierda  
Sin Refuerzo, Simple, Doble  
SI, NO  
16'6", 15"

## Variaciones

RAIL DEPOT



## PROTECTOR DE AGUJA TIPO CONTRARIEL

Introducimos nuestro **Protector de Aguja Tipo Contrariel**. Este componente es esencial para garantizar la seguridad y eficiencia de las operaciones ferroviarias, protegiendo la aguja y evitando desplazamientos no deseados durante los cambios de vía.

Fabricado con materiales de alta resistencia y diseñado para ofrecer máxima durabilidad, este protector es una inversión valiosa para cualquier infraestructura ferroviaria.

### Descripción:

Introducimos nuestro **Protector de Aguja Tipo Contrariel**.

Este componente es esencial para garantizar la seguridad y eficiencia de las operaciones ferroviarias, protegiendo la aguja y evitando desplazamientos no deseados durante los cambios de vía.

Fabricado con materiales de alta resistencia y diseñado para ofrecer máxima durabilidad, este protector es una inversión valiosa para cualquier infraestructura ferroviaria.

### Características Principales:

- **Calibre:** 100, 115 Re o 136 RE adaptado para ofrecer un rendimiento óptimo en sistemas ferroviarios de esos calibres.
- **Diseño: Tipo Contrariel**, garantizando una protección completa y eficiente de la aguja durante las operaciones.
- **Material:** Fabricado con materiales resistentes al desgaste, la corrosión y las tensiones del uso diario.
- **Funcionalidad:** Evita desplazamientos no deseados de la aguja, garantizando cambios de vía seguros y eficientes.
- **Aplicaciones:** Esencial en estaciones, intersecciones y cualquier punto de la red ferroviaria donde se realicen cambios de vía.

### Beneficios:

- **Seguridad Aumentada:** Al proteger la aguja, se reducen los riesgos de desalineación y accidentes durante los cambios de vía.
- **Durabilidad:** Su construcción robusta promete una vida útil prolongada y un rendimiento constante a lo largo del tiempo.
- **Instalación Sencilla:** Diseñado para una integración fácil y rápida en sistemas ferroviarios existentes.

### Opciones:

- Tipo: Vanguard U69 / Riel Maquinado
- Riel: 100RE, 115RE o 136RE
- Derecho o Izquierdo

### Recomendaciones de Uso:

Para garantizar un rendimiento óptimo y una protección efectiva, se recomienda que la instalación del **Protector de Aguja Tipo Contrariel** sea llevada a cabo por profesionales con experiencia en el ámbito ferroviario. Además, se deben seguir estrictamente las directrices de seguridad y operación al trabajar con este componente.

Tipo  
Perfil de Riel  
Derecho / Izquierdo

Vangard U69, Riel Maquinado  
100 Lbs, 115 Lbs, 136 Lbs  
Derecho, Izquierdo

## Variaciones

RAIL DEPOT

## PROTECTOR DE AGUJA DE PASTILLA

El **Protector de Aguja de Pastilla** es una herramienta crucial en la infraestructura ferroviaria, diseñada para salvaguardar las puntas de las agujas en los cambios de vía.

Este dispositivo se utiliza en la intersección donde las agujas permiten a los trenes cambiar de una vía a otra, protegiendo la punta de la aguja (parte más crítica y vulnerable) de daños y desgaste excesivo. La "pastilla" se refiere a una pieza específica o componente del protector que se coloca en el área crítica para proporcionar esta protección.

### Descripción:

El **Protector de Aguja de Pastilla** es una herramienta crucial en la infraestructura ferroviaria, diseñada para salvaguardar las puntas de las agujas en los cambios de vía.

Este dispositivo se utiliza en la intersección donde las agujas permiten a los trenes cambiar de una vía a otra, protegiendo la punta de la aguja (parte más crítica y vulnerable) de daños y desgaste excesivo. La "pastilla" se refiere a una pieza específica o componente del protector que se coloca en el área crítica para proporcionar esta protección.

### Características Principales:

- **Diseño Robusto:** Fabricado para soportar el peso y el estrés del tráfico ferroviario continuo.
- **Material Resistente:** Generalmente hecho de materiales duraderos como acero endurecido o aleaciones especiales para ofrecer máxima protección.
- **Instalación Fácil y Segura:** Diseñado para ser instalado en los sistemas de agujas existentes sin necesidad de modificaciones extensas.
- **Mantenimiento Reducido:** Ayuda a prolongar la vida útil de las agujas, reduciendo la frecuencia del mantenimiento y los costos asociados.

### Beneficios:

- **Protección Efectiva:** Salvaguarda las puntas de las agujas, que son esenciales para la seguridad y eficiencia en los cambios de vía.
- **Durabilidad:** Reduce el desgaste en las partes críticas, lo que se traduce en una mayor durabilidad y confiabilidad del sistema ferroviario.
- **Reducción de Costos:** Minimiza la necesidad de reemplazo frecuente o reparaciones costosas en las agujas.
- **Mejora de la Seguridad:** Asegura el funcionamiento correcto y seguro de los cambios de vía, esencial para la operación segura del tren.

### Opciones:

- Riel 100, 115 o 136 Lbs
- Derecho/Izquierdo

### Recomendaciones de Uso:

Es importante que la instalación del **Protector de Aguja de Pastilla** sea realizada por personal técnico especializado. Se deben seguir las especificaciones del fabricante y las normativas de seguridad ferroviaria. También es recomendable realizar inspecciones y mantenimiento regulares para garantizar que el protector esté en buenas condiciones y funcione de manera efectiva.

Perfil de Riel

100 Lbs, 115 Lbs, 136 Lbs

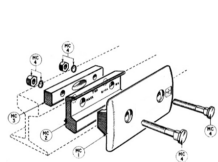

Derecho / Izquierdo  
Marca

Derecho, Izquierdo  
Ferromaya

## Variaciones

RAIL DEPOT

## BLOCK TALÓN DE AGUJA



Introducimos el **Block Talón de Aguja**, una pieza esencial diseñada para sistemas ferroviarios que requieren la máxima precisión y durabilidad.

Este componente sigue las estrictas directrices del Plan 221 de AREMA, asegurando un rendimiento y adaptabilidad excepcionales en cualquier contexto ferroviario.

Incluye: placas, tornillos y block.

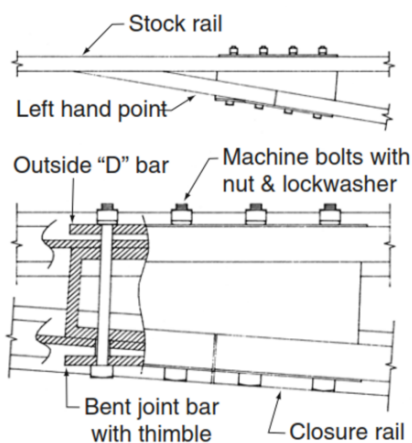

### Descripción:

Introducimos el **Block Talón de Aguja**, una pieza esencial diseñada para sistemas ferroviarios que requieren la máxima precisión y durabilidad.

Este componente sigue las estrictas directrices del Plan 221 de AREMA, asegurando un rendimiento y adaptabilidad excepcionales en cualquier contexto ferroviario.

Incluye: placas, tornillos y block.

Son usados en muchos herrajes de cambio de separación de rieles estándar en agujas de cambio industriales. Mantienen la punta de aguja firme al talón, mantienen la separación apropiada, y mantienen el riel de cierre y la punta de la aguja en correcto alineamiento. Estos ensambles consisten de un bloque, una barra curva y plana, fuera de la barra, dedal y tornillos. El bloque puede ser de hierro vaciado o acero, o de acero soldado. La barra de afuera puede ser "barra D" o una barra de unión estándar. Tornillos con cabeza cuadrada son normalmente usados con la barra de unión. Un tornillo hombro es algunas veces usado en lugar del dedal y tornillo estándar.

### Características Principales:

- **Calibre:** 100, 112, 115, 136 Re, optimizado para una amplia gama de aplicaciones ferroviarias.
- **Especificaciones:** Cumple con el Plan 221 de AREMA, un estándar reconocido en la industria ferroviaria.
- **Diseño:** Fabricado con precisión para garantizar una conexión segura y confiable en sistemas de vías.
- **Aplicaciones:** Esencial para la construcción y mantenimiento de redes ferroviarias, tanto en líneas de carga como de pasajeros.

### Beneficios:

- **Durabilidad:** Fabricado con materiales de alta calidad, este block está diseñado para resistir el desgaste y las tensiones de la operación diaria.
- **Rendimiento Superior:** Siguiendo las especificaciones de AREMA, este componente garantiza un funcionamiento óptimo y una vida útil prolongada.
- **Instalación Versátil:** Su diseño permite una fácil integración en diversos sistemas ferroviarios.

### Recomendaciones de Uso:

Se recomienda que la instalación y el mantenimiento de este block sean llevados a cabo por

profesionales con experiencia en el sector ferroviario. Al trabajar con este componente, es crucial adherirse a todas las directrices de seguridad y operación.

Perfil de Riel  
Condición  
Derecha - Izquierda

100 Lbs, 112 Lbs, 115 Lbs, 136 Lbs  
Nuevo  
Derecha, Izquierda

## Variaciones

RAIL DEPOT



RAIL DEPOT



## ÁRBOL DE CAMBIO

RAIL DEPOT

## ÁRBOL DE CAMBIO BAJO SEMIAUTOMÁTICO, MODELO 22

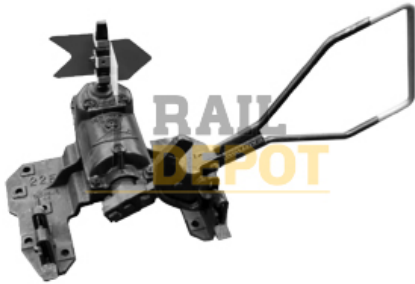

Introducimos el **Árbol de Cambio Enano 22E 12RT**, fabricado por **G&B Specialities**, líderes en componentes ferroviarios de alta calidad. Este diseño enano está optimizado para situaciones donde el espacio es limitado o donde se requiere una operación más discreta.

Este Árbol bajo trillable es recomendado para patios o espuelas donde el tráfico es pesado y continuo. Su tamaño permite realizar las maniobras de los operarios con mayor seguridad.

Ofrecen mejor seguridad personal en su operación, la razón es porque es más ergonómico su forma de operarlo reduce el riesgo a lesiones lumbares, resbalones pues se empujan en lugar de jalar, especialmente en condiciones de lluvia

### Descripción:

Introducimos el **Árbol de Cambio Bajo Semiautomático, Modelo 22**. Este diseño enano está optimizado para situaciones donde el espacio es limitado o donde se requiere una operación más discreta. A pesar de su tamaño compacto, este árbol de cambio no compromete la funcionalidad y ofrece cambios de vía precisos y seguros en una variedad de configuraciones ferroviarias.

Este **Árbol bajo trillable** es recomendado para patios o espuelas donde el tráfico es pesado y continuo. Su tamaño permite realizar las maniobras de los operarios con mayor seguridad.

Ofrecen mejor seguridad personal en su operación, la razón es porque es más ergonómico su forma de operarlo reduce el riesgo a lesiones lumbares, resbalones pues se empujan en lugar de jalar, especialmente en condiciones de lluvia

El **caballete bajo 22E** es para patio, escalera y desvíos de agujas ocupados, donde los trenes a menudo pasan por agujas.

El 22E está construido con una carcasa base y partes operativas. Cuando un tren pasa por las agujas, los puntos de las agujas se abren parcialmente mediante las bridas de las ruedas, y el lanzamiento se completa automáticamente.

Esto elimina las costosas reparaciones de soporte, vías y equipos descarrilados que resultan cuando un tren pasa a través de unas agujas con un soporte rígido.

### Características Principales:

- **Modelo:** 22E 12RT, una variante compacta y eficiente diseñada para maximizar la funcionalidad en espacios reducidos.
- **Diseño Enano:** Proporciona una solución óptima para situaciones donde el espacio es un factor crítico o donde se busca una estética más integrada.
- **Material:** Construido con materiales de alta calidad, resistente a la corrosión y al desgaste del tráfico ferroviario diario.
- **Funcionalidad:** Asegura transiciones de vía seguras y fluidas, garantizando la eficiencia operativa y la seguridad.

### Beneficios:

- **Diseño Compacto:** Su formato enano permite su instalación en áreas con limitaciones de espacio sin comprometer la eficiencia.
- **Operación Fiable:** A pesar de su tamaño, este árbol de cambio ofrece una operación

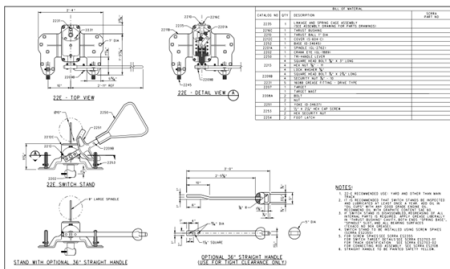

precisa y confiable en todos los cambios de vía.

- **Durabilidad:** Fabricado con estándares de calidad, promete una larga vida útil y resistencia al desgaste.

### **Recomendaciones de Uso:**

Para garantizar un rendimiento óptimo, es esencial que la instalación y el mantenimiento del Árbol de Cambio Enano 22E 12RT G&B Specialities sean llevados a cabo por expertos en el ámbito ferroviario. Durante su uso, es crucial seguir todas las directrices y protocolos de seguridad.

RAIL DEPOT



## ÁRBOL DE CAMBIO BAJO RÍGIDO, MODELO 51-A

**Árbol de cambio no trillable**, la palanca tiene un contrapeso que ayuda mover el mecanismo con un menor esfuerzo, para usarse con tráfico medio a ligero en patios y espuelas.

Es un componente esencial diseñado para garantizar transiciones precisas y seguras en sistemas ferroviarios. Esta pieza, fabricada por G&B Specialities, líder en la industria de componentes ferroviarios, se destaca por su construcción robusta y su diseño optimizado.

Es el componente perfecto para asegurar un control preciso en los cambios de vía y garantizar la seguridad de las operaciones ferroviarias.

### Descripción:

Introduciendo el **Árbol de Cambio Bajo Rígido, Modelo 51-A** es un componente esencial diseñado para garantizar transiciones precisas y seguras en sistemas ferroviarios.

Esta pieza, se destaca por su construcción robusta y su diseño optimizado. Es el componente perfecto para asegurar un control preciso en los cambios de vía y garantizar la seguridad de las operaciones ferroviarias.

**Árbol de cambio no trillable**, la palanca tiene un contrapeso que ayuda mover el mecanismo con un menor esfuerzo, para usarse con tráfico medio a ligero en patios y espuelas.

Ofrecen mejor seguridad personal en su operación, la razón es porque es más ergonómico su forma de operarlo reduce el riesgo a lesiones lumbares, resbalones pues se empujan en lugar de jalar, **especialmente** en condiciones de lluvia

El **Árbol de Cambio Bajo Rígido, Modelo 51-A** es un soporte de agujas de servicio pesado no rastreado de construcción tipo engranaje. Utiliza una manivela rompible para que, si se arrastra, la manivela se rompa antes de que se dañen otras partes más caras. La manivela tiene dos postes para que, si uno se rompe, el otro pueda ser utilizado.

La manivela está disponible en varias longitudes, pero la más común produce un lanzamiento de 4-3/4". Los pequeños ajustes se realizan por medio de laines que ajustan (pero no eliminan por completo) el juego libre a ambos lados de la orejeta del husillo.

Las laines son fáciles de alcanzar en espacios de almacenamiento debajo de la cubierta de ajuste en la parte superior del soporte.

El modelo 51A está equipado con un mango de arco ergonómico y pestillos de pie no integrales.

### Características Principales:

- **Modelo:** 51A, una variante reconocida por su fiabilidad y rendimiento superior.
- **Construcción:** Robusta y duradera, diseñada para resistir las tensiones y desgastes del uso diario en sistemas ferroviarios.
- **Funcionalidad:** Permite un control preciso y eficiente en los cambios de vía, garantizando transiciones suaves y seguras.
- **Aplicaciones:** Esencial en estaciones, intersecciones y otros puntos críticos en redes ferroviarias.

## Beneficios:

- **Seguridad Mejorada:** Gracias a su diseño y construcción de calidad, reduce los riesgos asociados con cambios de vía inadecuados o imprecisos.
- **Durabilidad:** Fabricado con materiales de primera calidad, este árbol de cambio está diseñado para ofrecer años de servicio confiable.
- **Operación Flawless:** Con la precisión y calidad , garantiza cambios de vía sin interrupciones ni fallos.

## Recomendaciones de Uso:

Para garantizar un rendimiento óptimo, es esencial que la instalación y el mantenimiento del Árbol De Cambio 51A G&B Specialities sean llevados a cabo por profesionales con experiencia en el sector ferroviario. Durante su uso, es crucial seguir todas las directrices y protocolos de seguridad.

Marca

G&B Specialities

RAIL DEPOT

## ÁRBOL DE CAMBIO BAJO 36EH

Te presentamos el **Árbol de Cambio Enano 36EH de Racor**, una solución innovadora en la industria ferroviaria diseñada para operaciones precisas en espacios limitados.

El diseño compacto de este árbol de cambio enano lo hace ideal para situaciones donde el espacio es una preocupación, sin sacrificar la funcionalidad o la seguridad.

Fabricado por **Racor**, una marca líder en componentes ferroviarios, este árbol de cambio combina durabilidad, eficiencia y un diseño optimizado.

### Descripción:

Te presentamos el **Árbol de Cambio Bajo 36EH**, una solución innovadora en la industria ferroviaria diseñada para operaciones precisas en espacios limitados. El diseño compacto de este árbol de cambio enano lo hace ideal para situaciones donde el espacio es una preocupación, sin sacrificar la funcionalidad o la seguridad. Este árbol de cambio combina durabilidad, eficiencia y un diseño optimizado.

El **Árbol de Cambio Bajo 36EH** es un soporte de agujas no rastreado de servicio extra pesado para uso sin restricciones. Tiene carcasa base y partes operativa. El 36EH, con mástil y objetivo altos, es adecuado para el uso en la línea principal.

Los soportes de agujas que se muestran se suministran con una biela ajustable y una manivela de ojo de tornillo que permite un ajuste preciso de los puntos sin volver a pinchar el soporte.

También viene con el ergonómico "asa triple". Esta palanca de mano triangular tiene un punto de respiro que está a 30" del suelo, lo que ayuda a evitar la flexión y el levantamiento riesgosos.

El movimiento típico de 180° de la palanca se ha reducido a 120°, por lo que las agujas se pueden lanzar con un movimiento mínimo del operador.

### Características Principales:

- **Modelo:** 36EH, una opción enana que ofrece toda la funcionalidad de un árbol de cambio tradicional en un diseño compacto.
- **Marca:** Racor, conocida por su compromiso con la calidad y la innovación en el sector ferroviario.
- **Diseño Enano:** Ideal para aplicaciones donde el espacio es limitado o donde se busca una estética más integrada.
- **Material:** Fabricado con materiales resistentes y duraderos, diseñados para resistir las rigurosidades del uso diario y las condiciones extremas.
- **Funcionalidad:** A pesar de su tamaño compacto, garantiza cambios de vía precisos y seguros.

### Beneficios:

- **Solución Compacta:** Su diseño enano permite su integración en áreas con restricciones de espacio, ofreciendo una solución versátil para diversas aplicaciones ferroviarias.
- **Operación Confiable:** Con la garantía de calidad de Racor, este árbol de cambio proporciona una operación fluida y segura en cada cambio de vía.
- **Durabilidad:** Gracias a su construcción robusta y materiales de alta calidad, promete

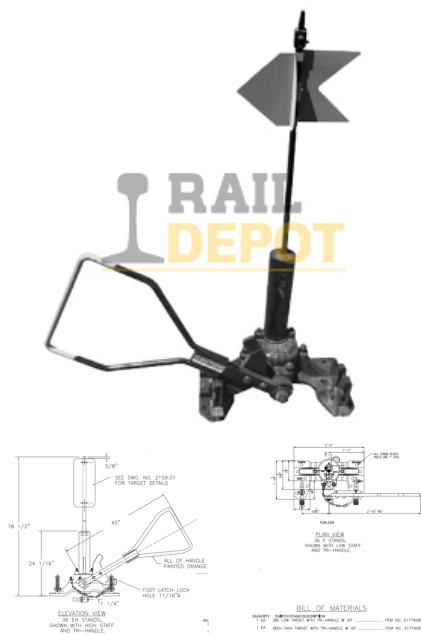

una vida útil prolongada y un rendimiento constante.

### **Recomendaciones de Uso:**

Para un rendimiento óptimo, se recomienda que la instalación y el mantenimiento del Árbol de Cambio Enano 36EH Racor sean realizados por profesionales con experiencia en el sector ferroviario. Es esencial seguir todas las directrices y protocolos de seguridad durante su operación.

Marca

Wabtec

RAIL DEPOT





## ÁRBOL DE CAMBIO ALTO SEMIAUTOMÁTICO MODELO 56-B

Te presentamos el **Árbol de Cambio Alto 56B**, un componente esencial en sistemas ferroviarios diseñado para manejar con precisión y seguridad las transiciones de vía. Su diseño elevado permite una visibilidad y accesibilidad óptimas, facilitando las operaciones de cambio de vía y garantizando la seguridad del personal y del tráfico ferroviario. Construido con materiales de la más alta calidad y diseñado para resistir las demandas constantes del uso diario, este árbol de cambio es sinónimo de fiabilidad y durabilidad.

Árbol trillable recomendado para vía principal, su altura y mecanismo lo hace muy confiable y resistente para uso pesado. **Este árbol es el más utilizado en México.**

Este soporte de agujas semiautomático es muy recomendable para el tráfico de la línea principal. Su altura y mecanismo lo hacen muy confiable para uso pesado.

Este soporte de agujas ha sido "la elección" de todos los ferrocarriles de Clase 1.

### Descripción:

Te presentamos el **Árbol de Cambio Alto 56B**, un componente esencial en sistemas ferroviarios diseñado para manejar con precisión y seguridad las transiciones de vía. Su diseño elevado permite una visibilidad y accesibilidad óptimas, facilitando las operaciones de cambio de vía y garantizando la seguridad del personal y del tráfico ferroviario. Construido con materiales de la más alta calidad y diseñado para resistir las demandas constantes del uso diario, este árbol de cambio es sinónimo de fiabilidad y durabilidad.

Árbol trillable recomendado para vía principal, su altura y mecanismo lo hace muy confiable y resistente para uso pesado. **Este árbol es el más utilizado en México.**

Este soporte de agujas semiautomático es muy recomendable para el tráfico de la línea principal. Su altura y mecanismo lo hacen muy confiable para uso pesado.

Este soporte de agujas ha sido "la elección" de todos los ferrocarriles de Clase 1.

### Características Principales:

- **Modelo:** 56B, reconocido por su resistencia y eficacia en diversas configuraciones ferroviarias.
- **Diseño Alto:** Proporciona una visibilidad mejorada y una fácil accesibilidad, optimizando las operaciones de cambio de vía.
- **Material:** Fabricado con materiales resistentes al desgaste y a la corrosión, garantizando una vida útil prolongada y un rendimiento constante.
- **Funcionalidad:** Asegura transiciones de vía fluidas y seguras, minimizando el riesgo de incidentes y maximizando la eficiencia operativa.
- **Aplicaciones:** Indispensable en estaciones, intersecciones y otros puntos estratégicos de la red ferroviaria.

### Beneficios:

- **Operación Confiable:** Su diseño alto facilita una operación rápida y sin errores, reduciendo significativamente los riesgos asociados con cambios de vía imprecisos.
- **Durabilidad:** Gracias a su robusta construcción, este árbol de cambio está diseñado para resistir las rigurosidades del tráfico ferroviario diario.
- **Instalación Versátil:** Su diseño adaptable lo hace adecuado para una amplia gama de

sistemas ferroviarios.

### **Recomendaciones de Uso:**

Es esencial que la instalación y el mantenimiento del Árbol de Cambio Alto 56B sean realizados por profesionales con experiencia en el sector ferroviario. Al trabajar con este componente, es crucial seguir todas las directrices y protocolos de seguridad.

RAIL DEPOT



## ÁRBOL DE CAMBIO ALTO RÍGIDO, MODELO 112-D

Introducimos nuestro **Árbol de Cambio Alto 112D**, una pieza esencial en la mecánica ferroviaria diseñada para gestionar y controlar con precisión las transiciones de las vías. Este componente, robusto y de alta durabilidad, es fundamental para garantizar cambios de vía seguros y eficientes, adaptándose a las demandas de las redes ferroviarias modernas.

**Árbol no trillable**, recomendado para vía principal con tráfico medio a pesado. Su diseño robusto ofrece mucha seguridad.

Este **soporte rígido** no rastreado es operado manualmente.

Los soportes altos son muy confiables en las líneas principales debido a su altura, ya que son visibles desde una distancia más larga.

### Descripción:

Introducimos nuestro **Árbol de Cambio Alto 112D**, una pieza esencial en la mecánica ferroviaria diseñada para gestionar y controlar con precisión las transiciones de las vías. Este componente, robusto y de alta durabilidad, es fundamental para garantizar cambios de vía seguros y eficientes, adaptándose a las demandas de las redes ferroviarias modernas.

**Árbol no trillable**, recomendado para vía principal con tráfico medio a pesado. Su diseño robusto ofrece mucha seguridad.

Este **soporte rígido** no rastreado es operado manualmente.

Los soportes altos son muy confiables en las líneas principales debido a su altura, ya que son visibles desde una distancia más larga.

### Características Principales:

- **Modelo:** 112D, que asegura una adaptabilidad y rendimiento óptimos en una variedad de configuraciones ferroviarias.
- **Diseño:** Tipo alto, proporcionando una visibilidad y accesibilidad superiores para operaciones de cambio de vía.
- **Material:** Fabricado con materiales de primera calidad, resistente a la corrosión, desgaste y tensiones constantes del uso diario.
- **Funcionalidad:** Permite un cambio de vía preciso y confiable, garantizando la seguridad de las operaciones ferroviarias.
- **Aplicaciones:** Esencial en estaciones, intersecciones y cualquier punto de la red ferroviaria donde se requieran cambios de vía.

### Beneficios:

- **Operación Segura:** Su diseño y construcción garantizan transiciones de vía sin interrupciones ni fallos.
- **Durabilidad:** Gracias a su construcción robusta y materiales de alta calidad, promete una larga vida útil y un rendimiento constante.
- **Instalación y Mantenimiento Sencillos:** Su diseño permite una fácil instalación y acceso para operaciones de mantenimiento.

### **Recomendaciones de Uso:**

Para garantizar un funcionamiento óptimo y seguro, se recomienda que la instalación y el mantenimiento del Árbol de Cambio Alto 112D sean llevados a cabo por profesionales con experiencia en el ámbito ferroviario. Se deben seguir rigurosamente las directrices y protocolos de seguridad durante su uso.

RAIL DEPOT

RAIL DEPOT

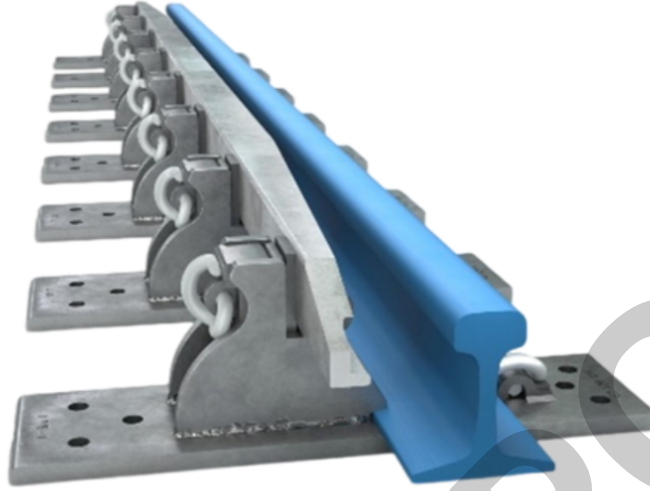

## **CONTRARIEL**

RAIL DEPOT



## CONTRARIEL VANGUARD (U69) BNSF UP

Te presentamos el **Contrariel Vanguard (U69) BNSF UP**, una pieza vital en la infraestructura ferroviaria que cumple con el Plan 509-13 de **AREMA** (American Railway Engineering and Maintenance-of-Way Association) y con el BNSF UP Common Std Dwg 160100.

Este contrariel, esencial en puntos de cambio y bifurcaciones, garantiza transiciones de vía fluidas y seguras. Siguiendo rigurosos estándares de calidad, combina resistencia, durabilidad y precisión, asegurando un rendimiento óptimo en el mundo del tráfico ferroviario.

### Descripción:

Te presentamos el **Contrariel Vanguard (U69) BNSF UP**, una pieza vital en la infraestructura ferroviaria que cumple con el **Plan 509-13** de **AREMA** (American Railway Engineering and Maintenance-of-Way Association) y con el **BNSF UP Common Std Dwg 160100**.

Este contrariel, es esencial en puntos de cambio y bifurcaciones, garantiza transiciones de vía fluidas y seguras. Siguiendo rigurosos estándares de calidad, combina resistencia, durabilidad y precisión, asegurando un rendimiento óptimo en el mundo del tráfico ferroviario.

### Características Principales:

- **Perfil:** 115, 136 Re, diseñado meticulosamente para rieles de este calibre, asegurando un ajuste perfecto y una operación ininterrumpida.
- **Plan AREMA:** Siguiendo el Plan 509-13, este contrariel satisface los estándares y directrices establecidos por **AREMA**, garantizando un rendimiento y calidad superiores.
- **Funcionalidad:** Proporciona transiciones de vía precisas y seguras, optimizando la eficiencia operativa y minimizando el desgaste y los tiempos de inactividad.
- **Material:** Fabricado con materiales de alta calidad, está diseñado para resistir las rigurosidades del tráfico ferroviario diario.

### Beneficios:

- **Operación Conforme:** Al adherirse a las directrices de **AREMA**, este contrariel garantiza una operación que cumple con los más altos estándares de la industria, asegurando seguridad y eficiencia.
- **Durabilidad:** Su robusta construcción y los materiales de alta calidad aseguran una vida útil prolongada y un rendimiento sostenido a lo largo del tiempo.
- **Instalación Eficiente:** Su diseño permite una fácil integración en sistemas ferroviarios, ya sean nuevos o existentes, alineándose perfectamente con las directrices del Plan 509-13.

### Opciones:

- Riel: 115/136 Lbs
- Longitud: 13', 15', 16' 6", 19' 6", 20' y 26'

### Recomendaciones de Uso:

Se recomienda encarecidamente que la instalación y el mantenimiento del **Contrariel Vanguard (U69) BNSF UP AREMA Plan 509-13** sean realizados por expertos con experiencia en el ámbito ferroviario. Es esencial adherirse a todas las directrices y protocolos de seguridad al trabajar con este componente.

Longitud  
Calibre de Riel

13', 15'0", 16'-6", 19'6", 20'-0", 26'  
115 Lbs, 136 Lbs

## Variaciones

RAIL DEPOT





## CONTRARIEL RE AREMA PLAN 504-03

Te presentamos el **Contrariel de 13', 16'6" y 20'** diseñado específicamente para rieles de **115 Re**, un componente esencial en la infraestructura ferroviaria que sigue el Plan 504-03 establecido por **AREMA** (American Railway Engineering and Maintenance-of-Way Association).

Este contrariel es fundamental en puntos de cambio y bifurcaciones, garantizando transiciones de vía precisas y seguras. Fabricado bajo estrictos estándares de calidad, combina resistencia, durabilidad y un rendimiento excepcional, asegurando la estabilidad y seguridad del tráfico ferroviario.

### Descripción:

El **Contrariel** que sigue el Plan 504-03 establecido por **AREMA** (American Railway Engineering and Maintenance-of-Way Association).

Este contrariel es fundamental en puntos de cambio y bifurcaciones, garantizando transiciones de vía precisas y seguras. Fabricado bajo estrictos estándares de calidad, combina resistencia, durabilidad y un rendimiento excepcional, asegurando la estabilidad y seguridad del tráfico ferroviario.

### Características Principales:

- **Calibre:** 115, 136 Re, optimizado para rieles de este calibre, garantizando un ajuste y funcionamiento perfectos.
- **Plan AREMA:** Siguiendo el Plan 504-03, este contrariel cumple con los estándares y directrices establecidos por AREMA, asegurando calidad y conformidad.
- **Funcionalidad:** Asegura transiciones de vía precisas y seguras, mejorando la eficiencia operativa y reduciendo el desgaste.
- **Material:** Fabricado con materiales de alta calidad, diseñados para resistir las rigurosidades y tensiones del tráfico ferroviario continuo.

### Beneficios:

- **Operación Conforme:** Siguiendo las directrices de AREMA, garantiza una operación conforme a los estándares de la industria, maximizando la seguridad y la eficiencia.
- **Durabilidad:** Gracias a su robusta construcción y materiales de alta calidad, promete una larga vida útil y un rendimiento constante.
- **Integración Versátil:** Diseñado para una fácil integración en sistemas ferroviarios nuevos y existentes, siguiendo las directrices del Plan 504-03.

### Opciones:

| Longitud del Guarda Riel: | Números de Sapos: |
|---------------------------|-------------------|
| 13'-0"                    | 8, 9 & 10         |
| 16'-6"                    | 11, 12, 14 & 15   |
| 20'-0"                    | 20                |

Riel: 115/136 Lbs

## Recomendaciones de Uso:

Para garantizar un rendimiento óptimo y una instalación segura, se recomienda que la instalación del **Contrariel RE AREMA Plan 504-03** sea realizada por profesionales con experiencia en el ámbito ferroviario. Es esencial seguir todas las directrices y protocolos de seguridad durante su instalación y operación.

|                |                              |
|----------------|------------------------------|
| Longitud       | 13', 16'6", 20'              |
| Sapo           | 8, 9, 10, 11, 12, 14, 15, 20 |
| Perfil de Riel | 115 Lbs, 136 Lbs             |

## Variaciones

RAIL DEPOT

RAIL DEPOT

# SOLDADURA ALUMINOTÉRMICA

RAIL DEPOT



## KIT DE SOLDADURA ALUMINOTÉRMICA

Descubre nuestra soldadura aluminotérmica, una solución de vanguardia diseñada para garantizar uniones ferroviarias duraderas y confiables en tus proyectos de infraestructura ferroviaria. Con un rendimiento excepcional y una reputación probada en la industria, nuestra soldadura aluminotérmica ofrece una combinación incomparable de eficiencia, resistencia y facilidad de uso, asegurando la integridad y seguridad de tus vías férreas.

### Descripción:

Descubre nuestra soldadura aluminotérmica, una solución de vanguardia diseñada para garantizar uniones ferroviarias duraderas y confiables en tus proyectos de infraestructura ferroviaria. Con un rendimiento excepcional y una reputación probada en la industria, nuestra soldadura aluminotérmica ofrece una combinación incomparable de eficiencia, resistencia y facilidad de uso, asegurando la integridad y seguridad de tus vías férreas.

### Características :

- **Tecnología Avanzada:** Nuestra soldadura aluminotérmica utiliza tecnología de última generación para crear uniones ferroviarias sólidas y duraderas. El proceso de aluminotermia garantiza una fusión completa y uniforme entre los rieles, creando una unión resistente y libre de defectos.
- **Alta Resistencia:** Fabricada con materiales de alta calidad y formulaciones específicas para aplicaciones ferroviarias, nuestra soldadura aluminotérmica proporciona una unión de alta resistencia que puede soportar cargas pesadas, vibraciones y condiciones ambientales adversas sin comprometer su integridad.
- **Facilidad de Uso:** Diseñada para ser fácil de usar y aplicar, nuestra soldadura aluminotérmica viene en kits completos que incluyen todos los materiales y herramientas necesarios para realizar una soldadura precisa y eficiente en el sitio, reduciendo el tiempo de inactividad y los costos asociados con la instalación de vías férreas.
- **Cumplimiento Normativo:** Nuestra soldadura aluminotérmica cumple con todas las normativas y estándares de seguridad relevantes del sector ferroviario, garantizando la conformidad con las regulaciones locales e internacionales y la tranquilidad de saber que estás utilizando productos seguros y confiables.
- **Versatilidad de Aplicación:** Adecuada para una variedad de aplicaciones ferroviarias, nuestra soldadura aluminotérmica se puede utilizar en la construcción, reparación y mantenimiento de vías férreas, incluyendo líneas de pasajeros, carga pesada y sistemas de alta velocidad.

### Beneficios:

- **Unión Permanente:** La soldadura aluminotérmica crea una unión permanente entre los rieles, lo que ayuda a garantizar la estabilidad y la integridad estructural de la vía férrea.
- **Durabilidad:** Las soldaduras aluminotérmicas suelen ser muy duraderas y resistentes, lo que permite que la vía ferroviaria soporte cargas pesadas y condiciones climáticas adversas durante períodos prolongados sin necesidad de mantenimiento frecuente.
- **Reducción de Vibraciones:** Al eliminar las juntas entre los rieles, la soldadura aluminotérmica puede reducir significativamente las vibraciones y el ruido asociados con el paso de los trenes, lo que mejora la comodidad para los pasajeros y reduce el desgaste de la infraestructura.
- **Mayor Seguridad:** Las uniones soldadas proporcionan una superficie de rodadura más suave y uniforme para los trenes, lo que contribuye a una operación más segura

y reduce el riesgo de descarrilamientos y otros accidentes ferroviarios.

- **Menor Mantenimiento:** En comparación con otros métodos de unión de rieles, las soldaduras aluminotérmicas requieren menos mantenimiento a lo largo de su vida útil, lo que puede resultar en ahorros significativos en costos operativos a largo plazo.
- **Mejora del Rendimiento:** Al eliminar las juntas entre los rieles, la soldadura aluminotérmica puede mejorar el rendimiento de los trenes al reducir la resistencia al rodaje y proporcionar una superficie de rodadura más consistente.

### Recomendaciones de Uso:

- Debido a la alta temperatura generada durante el proceso de soldadura aluminotérmica, es crucial seguir todas las medidas de seguridad adecuadas para evitar lesiones personales y daños materiales. Esto incluye el uso de equipos de protección personal como guantes resistentes al calor, gafas de seguridad y ropa de protección.
- Antes de realizar la soldadura, asegúrate de que el sitio esté limpio y libre de cualquier material inflamable o combustible. También verifica que los rieles estén correctamente alineados y posicionados según las especificaciones requeridas.
- Es importante controlar cuidadosamente la temperatura durante todo el proceso de soldadura para garantizar una unión adecuada y evitar defectos. Utiliza equipos de medición de temperatura confiables y sigue los procedimientos recomendados para el precalentamiento y la soldadura.
- Después de completar la soldadura, realiza una inspección exhaustiva de la unión para verificar la calidad y la integridad de la soldadura. Esto puede incluir pruebas no destructivas como ultrasonido o radiografías para detectar posibles defectos internos.

Marca  
Riel

Orgo  
115 RE, 136 RE

### Variaciones

RAIL DEPOT

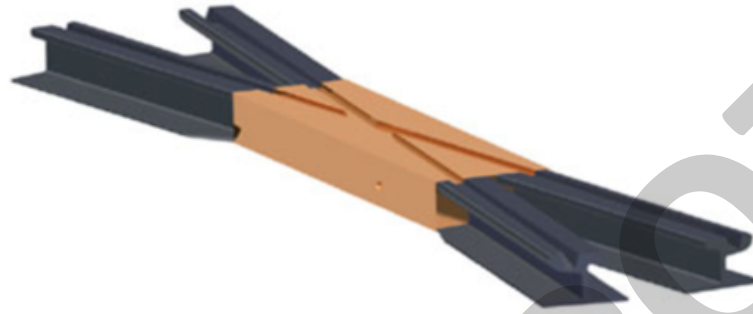

## **HERRAJES DE CAMBIO**



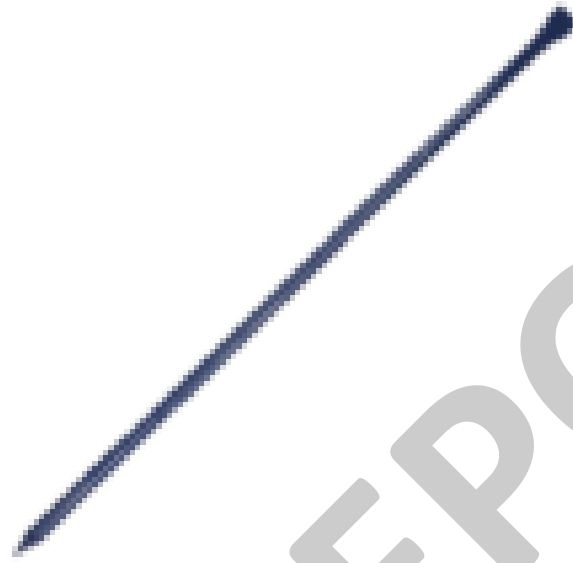

## **BARRA CONEXIÓN**

RAIL DEPOT



## BARRA ESTRELLA ESTÁNDAR NO. 52

La **Barra Estrella Estándar Estilo No. 52** es una elección sólida cuando se busca una conexión resistente y estable sin la necesidad de ajuste.

Su diseño con abrazadera y ojo forjados la hacen ideal para aplicaciones ferroviarias donde no se requiere una conexión de varilla ajustable.

### Descripción:

La **Barra Estrella Estándar Estilo No. 52** es una elección sólida cuando se busca una conexión resistente y estable sin la necesidad de ajuste.

Su diseño con abrazadera y ojo forjados la hacen ideal para aplicaciones ferroviarias donde no se requiere una conexión de varilla ajustable.

### Características Principales:

- Diseño con abrazadera y ojo forjados para mayor robustez.
- Diámetro de 1-1/2" para resistencia adicional.
- Longitudes estándar de 6'-0-3/4" con opciones personalizadas.
- Ojo taladrado de 1-33/64" para conexiones seguras.

### Aplicaciones Típicas:

- Conexiones ferroviarias donde no se necesita ajuste.
- Proyectos de vías de tren convencionales.
- Uso con el soporte de columna alta nacional de manivela simple o doble.

### Especificaciones Técnicas:

- Apertura de la mandíbula: 1-1/16" & 1-15/16".
- Tornillos: 1" y 1-1/2" de diámetro.
- Especificar la apertura de la mandíbula y diámetro del tornillo según las necesidades del proyecto.

La **Barra Estrella Estándar Estilo No. 52** ofrece una solución confiable y resistente para conexiones ferroviarias, cumpliendo con estándares de calidad y seguridad en aplicaciones diversas. Disponible con opciones personalizadas para adaptarse a sus requisitos específicos.

### Beneficios:

- **Durabilidad:** Fabricada con materiales resistentes y duraderos, la Barra Estrella Estándar No. 52 ofrece una larga vida útil incluso en condiciones ferroviarias exigentes.
- **Seguridad:** Su diseño y construcción robustos garantizan la seguridad y estabilidad de las vías ferroviarias, lo que contribuye a la prevención de descarrilamientos y otros incidentes.
- **Compatibilidad:** Cumple con las especificaciones estándar de la industria ferroviaria, lo que asegura su compatibilidad e interoperabilidad con otros componentes del sistema ferroviario.
- **Facilidad de instalación:** Diseñada para una instalación sencilla y eficiente, lo que ayuda a reducir el tiempo y los costos asociados con el mantenimiento y la construcción de vías férreas.

### **Recomendaciones de uso:**

Dado que está diseñada para conexiones críticas, se recomienda que la instalación sea realizada por profesionales capacitados en el área. Este tipo de barra es especialmente útil para proporcionar soluciones eficientes y fiables en la construcción y mantenimiento de infraestructuras ferroviarias.

Marca

Aldon

RAIL DEPOT



## BARRA ESTILO NO 39 NO-AJUSTABLE

La **Barra No-Ajustable Estilo No. 39** es una elección confiable cuando se busca estabilidad y resistencia en conexiones ferroviarias.

Diseñada para su uso con "Manivela doble nacional", esta barra ofrece una solución robusta para aplicaciones ferroviarias específicas.

### Descripción:

La **Barra No-Ajustable Estilo No. 39** es una elección confiable cuando se busca estabilidad y resistencia en conexiones ferroviarias.

Diseñada para su uso con "Manivela doble nacional", esta barra ofrece una solución robusta para aplicaciones ferroviarias específicas.

### Características Principales:

- Conexión sólida y no ajustable.
- Diámetro de 1 3/8" para resistencia y durabilidad.
- Extremo roscado de 6" para facilitar la instalación.
- Ojo taladrado de 1 17/64" para diversas aplicaciones.

### Especificaciones Técnicas:

- **Diámetro:** 1 3/8"
- **Extremo Roscado:** Longitudes de hasta 6'-0"
- **Ojo Taladrado:** 1 17/64"
  - **Mandíbula Abierta:** 1 1/16" y 1 5/16"
  - **Otros tamaños** disponibles según requerimientos.
- **Tornillos:** Diámetros de 1" y 1 1/16"
  - Tuerca hexagonal para una fijación segura.

### Beneficios:

La **Barra No-Ajustable Estilo No. 39** es la opción ideal para conexiones ferroviarias que requieren resistencia y estabilidad sin necesidad de ajustes. Su diseño robusto y sus especificaciones técnicas la convierten en una solución confiable para sus aplicaciones específicas. Disponible en longitudes estándar y tamaños personalizados.

### Recomendaciones de uso:

**Es importante que la instalación de La Barra No-Ajustable Estilo No. 39 sea realizada por personal técnico especializado. Se deben seguir las especificaciones del fabricante y las normativas de seguridad ferroviaria. También es recomendable realizar inspecciones y mantenimiento regulares para garantizar que el protector esté en buenas condiciones y funcione de manera efectiva.**

RAIL DEPOT



## BARRA DE CONEXIÓN - ESTILO NO 25 AJUSTABLE

La **Barra de Conexión - Estilo No 25 Ajustable** es una solución versátil utilizada con "Ajuste nacional roscado".

Diseñada para proporcionar una conexión ajustable entre el interruptor y el soporte, esta varilla es esencial en aplicaciones ferroviarias que requieren flexibilidad y adaptabilidad.

Este tipo de varilla se utiliza con "**Ajuste nacional roscado**". La varilla tiene abrazadera de acero ajustable en un extremo y se utiliza cuando es necesario para tener una conexión ajustable entre el interruptor y el soporte.

### Descripción:

La **Barra de Conexión - Estilo No 25 Ajustable** es una solución versátil utilizada con "Ajuste nacional roscado".

Diseñada para proporcionar una conexión ajustable entre el interruptor y el soporte, esta varilla es esencial en aplicaciones ferroviarias que requieren flexibilidad y adaptabilidad.

Este tipo de varilla se utiliza con "**Ajuste nacional roscado**". La varilla tiene abrazadera de acero ajustable en un extremo y se utiliza cuando es necesario para tener una conexión ajustable entre el interruptor y el soporte.

### Características Principales:

- Abrazadera de acero ajustable en un extremo.
- Conexión ajustable para adaptarse a diversas necesidades.
- Ideal para conectar con estándares nacionales y otros sistemas ferroviarios.

### Especificaciones Técnicas:

- **Diámetro:** 1 3/8 de diámetro, un extremo roscado (6") – longitudes hasta de 6'-0", tamaños mayores también están disponibles.
- **Extremo Roscado:** Longitudes de hasta 6'-0"
- **Ojo Taladrado:** 1 17/64"
  - **Mandíbula Abierta:** 1 1/16" y 1 5/16"
  - **Otros tamaños disponibles** según requerimientos.
- **Tornillos:** Diámetros de 1" y 1 1/16"
  - Tuerca hexagonal para una fijación segura.

### Beneficios:

Esta Varilla Ajustable ofrece confiabilidad y durabilidad en entornos ferroviarios, asegurando una conexión segura y ajustable cuando se requiere flexibilidad en la instalación de interruptores y soportes. Disponible en longitudes estándar y tamaños personalizados para adaptarse a sus especificaciones.

### Recomendaciones de Uso:

Es importante que la instalación de La **Barra de Conexión - Estilo No 25 Ajustable** sea realizada por personal técnico especializado. Se deben seguir las especificaciones del

fabricante y las normativas de seguridad ferroviaria. También es recomendable realizar inspecciones y mantenimiento regulares para garantizar que el protector esté en buenas condiciones y funcione de manera efectiva.

Marca

Aldon

RAIL DEPOT

RAIL DEPOT



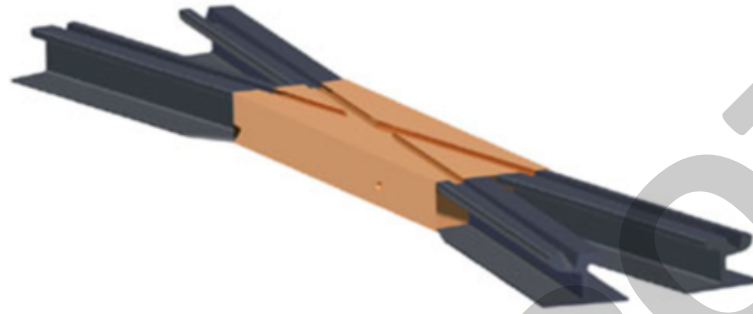

## **JUEGOS DE CAMBIO**

RAIL DEPOT



## JUEGO DE HERRAJES DE CAMBIO NO.8 SMSG AREMA, 115-LB

Los **Juegos de Cambio** cumplen una función esencial al permitir la intersección de vías ferroviarias.

Sin embargo, debido al diseño y geometría curva de los juegos de cambio, estos elementos están expuestos a altos esfuerzos y cargas transversales, lo que resulta en un desgaste significativo y una menor vida útil.

Este **Juego de Herrajes de Cambio No.8 AREMA, diseñado para vías de 115 Lb. con Sapo Auto-Resguardado SMSG Non EDM**, proporciona una solución completa para las intersecciones ferroviarias, priorizando la seguridad y el rendimiento duradero.

### Descripción:

Los **Juegos de Cambio** cumplen una función esencial al permitir la intersección de vías ferroviarias.

Sin embargo, debido al diseño y geometría curva de los juegos de cambio, estos elementos están expuestos a altos esfuerzos y cargas transversales, lo que resulta en un desgaste significativo y una menor vida útil.

Esta circunstancia también conlleva mayores riesgos de seguridad operativa, como posibles descarrilamientos. En consecuencia, los juegos de cambio demandan inspecciones frecuentes y detalladas, así como un mantenimiento riguroso.

### Características Principales:

- **Velocidad del Tren:** El Juego de Herrajes de Cambio No.8 AREMA, diseñado para vías de 115 Lb. con Sapo Auto-Resguardado SMSG Non EDM, permite una velocidad máxima del tren de 30 MPH (48.3 km/h).
- **Componentes Incluidos:**
  - 2 Rieles Agujas de Cambio Samson de 16'-6": Uno Recto y Otro Curvo.
  - 1 Árbol Racor 56B.
  - 2 Bloques Talón Flotante.
  - 2 Rieles de Apoyo Maquinados Samson: Uno Recto y Otro Curvo.
  - Rieles de Cierre y Rieles de Tránsito.
  - 1 Sapo No 8 Fundición de Acero de Manganeso Auto-Resguardado de 8'-11" SMSG.
  - Juego completo de Placas de Asiento del Riel y Durmientes de Madera.

### Recomendaciones y Consideraciones:

- Dada la geometría curva, los juegos de cambio están expuestos a un desgaste acelerado y deben someterse a inspecciones frecuentes y detalladas.
- El mantenimiento intensivo es esencial para prevenir descarrilamientos y garantizar una operación segura y eficiente.
- Se debe seguir un programa de inspección riguroso para evaluar el desgaste y la integridad de los componentes del juego de cambio.

Este **Juego de Herrajes de Cambio No.8 AREMA, diseñado para vías de 115 Lb. con Sapo Auto-Resguardado SMSG Non EDM**, proporciona una solución completa para las intersecciones ferroviarias, priorizando la seguridad y el rendimiento duradero.

RAIL DEPOT



## JUEGO DE HERRAJES DE CAMBIO NO.8 AREMA 115 LBS SAPO RBM NON EDM

Los **Juegos de Cambio** desempeñan un papel fundamental al permitir que una vía cruce otra, pero su diseño y geometría curva los someten a altos esfuerzos y cargas transversales.

Este elemento ferroviario requiere una atención especial debido a su desgaste acelerado, menor vida útil y mayores riesgos de seguridad operativa, como descarrilamientos. Los juegos de cambio demandan inspecciones frecuentes y detalladas, así como un mantenimiento minucioso para garantizar su funcionamiento seguro y eficiente.

Este **Juego de Herrajes de Cambio No.8 AREMA, diseñado para vías de 115 Lb. con Sapo RBM Non EDM**, proporciona una solución integral para las intersecciones ferroviarias, priorizando la seguridad y el rendimiento duradero.

### Descripción:

Los **Juegos de Cambio** desempeñan un papel fundamental al permitir que una vía cruce otra, pero su diseño y geometría curva los someten a altos esfuerzos y cargas transversales.

Este elemento ferroviario requiere una atención especial debido a su desgaste acelerado, menor vida útil y mayores riesgos de seguridad operativa, como descarrilamientos. Los juegos de cambio demandan inspecciones frecuentes y detalladas, así como un mantenimiento minucioso para garantizar su funcionamiento seguro y eficiente.

### Características Principales:

- **Velocidad del Tren:** El Juego de Herrajes de Cambio No.8 AREMA, diseñado para vías de 115 Lb., permite una velocidad máxima del tren de 10 MPH (16.1 km/h).
- **Componentes Incluidos:**
  - 2 Rieles Agujas de Cambio Samson de 16'-6": Uno Recto y Otro Curvo.
  - 1 Árbol Racor 56B.
  - 2 Bloques Talón Flotante.
  - 2 Rieles de Apoyo Maquinados Samson: Uno Recto y Otro Curvo.
  - Rieles de Cierre y Rieles de Tránsito.
  - 1 Sapo No 8 Fundición de Acero de Manganeso RBM de 13'-0".
  - 2 Guarda Rieles de 11'-0".
  - Juego completo de Placas de Asiento del Riel y Durmientes de Madera.

### Recomendaciones y Consideraciones:

- Debido a la geometría curva, los juegos de cambio están sujetos a desgastes significativos y requieren inspecciones detalladas y frecuentes.
- La atención y mantenimiento intensivos son esenciales para prevenir descarrilamientos y asegurar una operación segura y eficiente.
- Se debe seguir un programa de inspección riguroso para evaluar el desgaste y la integridad de los componentes del juego de cambio.

Este **Juego de Herrajes de Cambio No.8 AREMA, diseñado para vías de 115 Lb. con Sapo RBM Non EDM**, proporciona una solución integral para las intersecciones ferroviarias, priorizando la seguridad y el rendimiento duradero.

RAIL DEPOT



## JUEGO DE HERRAJES DE CAMBIO NO.10 AREMA- FXE VÍA PPAL.

El Juego de Herrajes de Cambio No.10 AREMA/FXE, diseñado para vías de 115 Lb. con Sapo RBM de 23" EDM es un componente esencial para permitir el cruce de una vía sobre otra. Debido al diseño y geometría curva de estos juegos en el ferrocarril, están expuestos a altos esfuerzos y cargas transversales, lo que resulta en un desgaste significativo, menor vida útil y mayores riesgos de seguridad operativa, como descarrilamientos.

Por lo tanto, se requieren inspecciones frecuentes y detalladas, así como un mantenimiento más intensivo para garantizar su funcionamiento adecuado.

### Descripción:

El Juego de Herrajes de Cambio No.10 AREMA/FXE, diseñado para vías de 115 Lb. con Sapo RBM de 23" EDM es un componente esencial para permitir el cruce de una vía sobre otra. Debido al diseño y geometría curva de estos juegos en el ferrocarril, están expuestos a altos esfuerzos y cargas transversales, lo que resulta en un desgaste significativo, menor vida útil y mayores riesgos de seguridad operativa, como descarrilamientos.

Por lo tanto, se requieren inspecciones frecuentes y detalladas, así como un mantenimiento más intensivo para garantizar su funcionamiento adecuado.

### Características Principales:

- **Velocidad del Tren:** El Juego de Herrajes de Cambio No.10 AREMA/FXE, diseñado para vías de 115 Lb. con Sapo RBM de 23" EDM, permite una velocidad máxima del tren de 10 MPH (16.1 km/h).

### Contenido del Juego:

- Sapo de 23".
- Inserto Endurecido por Explosivos.
- Placas de Asiento Pandrol para Sapo.
- Agujas Samson de 16'6" en 27'3-3/4" con Blocks Talón Flotantes.
- 2 Rieles de Apoyo Samson.
- Placas Escantillón.
- Placas Correderas y de Talón.
- Silletas Ajustables Atornilladas.
- Placas con Hombro Pandrol para Rieles Guías.
- Contrarrieles Vanguard de 19'6" con Placas Pandrol.
- Varillas 1 y 2 Verticales con Orejas Fijas Ajustables.
- Árbol y Barra de Conexión.
- Rieles para Resto del Cambio.
- Planchuelas.
- Tornillería.
- Anclas.
- Placas Rolada Pandrol.

### Opciones:

- Aislado / No Aislado

## Recomendaciones y Consideraciones:

- Dado el diseño no aislado, se sugiere una atención especial a la correcta disposición de las placas y elementos de conexión.
- La inspección y mantenimiento regulares son esenciales para prolongar la vida útil y garantizar la seguridad operativa.
- Las inspecciones detalladas deben realizarse para evaluar el estado de cada componente y determinar la necesidad de reemplazo o ajuste.

Este **El Juego de Herrajes de Cambio No.10 AREMA/FXE, diseñado para vías de 115 Lb. con Sapo RBM de 23" EDM**, proporciona una solución integral para intersecciones ferroviarias, priorizando la seguridad y durabilidad.

Aislado / No Aislado

Aislado, No Aislado

## Variaciones

RAIL DEPOT



## JUEGO DE HERRAJES DE CAMBIO NO.10 AREMA 115 LBS SAPO RBM NON EDM

Este **Juego de Herrajes de Cambio No.10 AREMA**, diseñado para vías de 115 Lb. con Sapo RBM de 16'-6" Non EDM, proporciona una solución completa para la intersección de vías ferroviarias, priorizando la seguridad y la durabilidad.

Dada la naturaleza curva del diseño y geometría de los juegos de cambio, estos componentes están sometidos a considerables esfuerzos y cargas transversales, lo que resulta en un desgaste acelerado, menor vida útil y mayores riesgos operativos, como posibles descarrilamientos.

Este **Juego de Herrajes de Cambio No.10 AREMA**, diseñado para vías de 115 Lb. con Sapo RBM de 16'-6" Non EDM, proporciona una solución completa para la intersección de vías ferroviarias, priorizando la seguridad y la durabilidad.

### Descripción:

Los **Juegos de Cambio** desempeñan un papel crucial al facilitar la intersección entre vías ferroviarias.

Dada la naturaleza curva del diseño y geometría de los juegos de cambio, estos componentes están sometidos a considerables esfuerzos y cargas transversales, lo que resulta en un desgaste acelerado, menor vida útil y mayores riesgos operativos, como posibles descarrilamientos.

Como consecuencia, los juegos de cambio requieren inspecciones frecuentes y detalladas, así como un mantenimiento riguroso.

### Características Principales:

- **Velocidad del Tren:** El Juego de Herrajes de Cambio No.10 AREMA, diseñado para vías de 115 Lb. con Sapo RBM de 16'-6" Non EDM, permite una velocidad máxima del tren de 10 MPH (16.1 km/h).
- **Componentes Incluidos:**
  - 2 Rieles Agujas de Cambio Samson: Uno Recto y Otro Curvo.
  - 1 Árbol de Cambio 56B.
  - 2 Bloques Talón Flotante.
  - 2 Rieles de Apoyo Maquinados Samson: Uno Recto y Otro Curvo.
  - Rieles de Cierre y Rieles de Tránsito.
  - 1 Sapo No 10 Fundición de Acero de Manganeso RBM de 16'-6".
  - 2 Guarda Rieles de 13'-0".
  - Juego completo de Placas de Asiento del Riel y Durmientes de Madera.

### Recomendaciones y Consideraciones:

- La geometría curva de los juegos de cambio aumenta la probabilidad de desgaste, lo que requiere inspecciones más frecuentes.
- El mantenimiento regular es esencial para prolongar la vida útil de los componentes y garantizar la seguridad operativa.
- Se debe realizar una inspección detallada para evaluar el estado de cada componente y determinar la necesidad de reemplazo o ajuste.

Este **Juego de Herrajes de Cambio No.10 AREMA**, diseñado para vías de 115 Lb. con Sapo RBM de 16'-6" Non EDM, proporciona una solución completa para la intersección de vías



ferroviarias, priorizando la seguridad y la durabilidad.

RAIL DEPOT



## JUEGO DE HERRAJES DE CAMBIO NO.10 AREMA - FXE 115 LBS SAPO RBM 16'6" NON EDM

Este Juego de Herrajes de Cambio No.10 AREMA - FXE, diseñado para vías de 115 Lb. con Sapo RBM de 16'6" Non EDM, proporciona una solución completa para facilitar la intersección de vías ferroviarias, priorizando la seguridad y durabilidad.

Dado que estos juegos presentan un diseño y geometría curva, están sometidos a elevados esfuerzos y cargas transversales, lo que resulta en un desgaste acelerado, menor vida útil y mayores riesgos operativos, como descarrilamientos.

Este Juego de Herrajes de Cambio No.10 AREMA - FXE, diseñado para vías de 115 Lb. con Sapo RBM de 16'6" Non EDM, proporciona una solución completa para facilitar la intersección de vías ferroviarias, priorizando la seguridad y durabilidad.

### Descripción:

Los Juegos de Cambio desempeñan una función fundamental al posibilitar que una vía ferroviaria cruce otra.

Dado que estos juegos presentan un diseño y geometría curva, están sometidos a elevados esfuerzos y cargas transversales, lo que resulta en un desgaste acelerado, menor vida útil y mayores riesgos operativos, como descarrilamientos.

Por consiguiente, los juegos de cambio requieren inspecciones más frecuentes y detalladas, así como un mayor mantenimiento y atención.

### Características Principales:

- **Velocidad del Tren:** El Juego de Herrajes de Cambio No.10 AREMA/FXE, diseñado para vías de 115 Lb. con Sapo RBM de 16'6" Non EDM, permite una velocidad máxima del tren de 10 MPH (16.1 km/h).

### Contenido del Juego:

- Sapo RBM de 16'6".
- Inserto Endurecido por Explosivos.
- Placas de Asiento Pandrol para Sapo.
- Agujas Samson de 16'6" en 27'3-3/4" con Blocks Talón Flotantes.
- 2 Rieles de Apoyo Samson.
- Placas Escantillón.
- Placas Correderas y de Talón.
- Silletas Ajustables Atornilladas.
- Placas con Hombro Pandrol para Rieles Guías.
- Contrarrieles Vanguard de 13'0" con Placas Pandrol.
- Varillas 1 y 2 Verticales con Orejas Fijas Ajustables.
- Árbol y Barra de Conexión.
- Rieles para Resto del Cambio.
- Planchuelas.
- Tornillería.
- Anclas.
- Placas Rolada Pandrol.

## Recomendaciones y Consideraciones:

- Debido a la geometría curva, se aconseja una inspección más frecuente de los componentes.
- El mantenimiento regular es esencial para prolongar la vida útil de los elementos y garantizar la seguridad operativa.
- Inspecciones detalladas deben llevarse a cabo para evaluar el estado de cada componente y determinar la necesidad de reemplazo o ajuste.

Este **Juego de Herrajes de Cambio No.10 AREMA - FXE**, diseñado para vías de 115 Lb. con **Sapo RBM de 16'6" Non EDM**, proporciona una solución completa para facilitar la intersección de vías ferroviarias, priorizando la seguridad y durabilidad.

RAIL DEPOT



## JUEGO DE HERRAJE DE CAMBIO NO 9 BNSF UP NO AISLADO, 115 LBS. COMPLETO

Los Juegos de Cambio desempeñan un papel esencial al permitir que una vía cruce otra en el sistema ferroviario.

Dada la naturaleza curva y el diseño específico de estos juegos, están expuestos a cargas transversales y esfuerzos significativos, lo que resulta en un desgaste acelerado, menor vida útil y mayores riesgos de seguridad operativa, incluidos los posibles descarrilamientos.

Este **Juego de Herraje de Cambio No 9 BNSF UP, No Aislado**, proporciona una solución completa y robusta para intersecciones ferroviarias, destacando la importancia de un mantenimiento adecuado y una supervisión regular.

### Descripción:

Los **Juegos de Cambio** desempeñan un papel esencial al permitir que una vía cruce otra en el sistema ferroviario.

Dada la naturaleza curva y el diseño específico de estos juegos, están expuestos a cargas transversales y esfuerzos significativos, lo que resulta en un desgaste acelerado, menor vida útil y mayores riesgos de seguridad operativa, incluidos los posibles descarrilamientos.

Por lo tanto, se requieren inspecciones frecuentes y detalladas, así como un mantenimiento cuidadoso para garantizar su funcionamiento adecuado.

### Características Principales:

- **Velocidad del Tren:** El **Juego de Herrajes de Cambio No 9 BNSF UP, No Aislado**, está diseñado para una velocidad máxima del tren de 10 MPH (16.1 km/h).

### Contenido del Juego:

- 2 Rieles Agujas de Cambio Samson, uno recto y otro curvo.
- 1 Árbol Racor 36-EH.
- 2 Bloques Talón Flotante.
- 2 Rieles de Apoyo Maquinados Samson, uno recto y otro curvo.
- Rieles de Cierre y Rieles de Tránsito.
- 1 Sapo No 9 Fundición de Acero de Manganese, RBM endurecido por explosivos de 18'3-1/2".
- 2 Guarda Rieles de 13'0".
- Juego completo de Placas de Asiento del Riel.
- Durmientes de Madera.

### Recomendaciones y Consideraciones:

- La inspección y mantenimiento periódicos son críticos para garantizar la seguridad operativa y prolongar la vida útil del juego de cambio.
- Se deben realizar inspecciones detalladas para evaluar el estado de cada componente y determinar la necesidad de reemplazo o ajuste.
- El cumplimiento con las especificaciones y recomendaciones del fabricante es fundamental para garantizar un funcionamiento seguro y eficiente del juego de cambio.

Este **Juego de Herraje de Cambio No 9 BNSF UP, No Aislado**, proporciona una solución

completa y robusta para intersecciones ferroviarias, destacando la importancia de un mantenimiento adecuado y una supervisión regular.

Condición

Usado

RAIL DEPOT



## JUEGO DE HERRAJE DE CAMBIO NO 20 BNSF UP AISLADO, 136 LBS. COMPLETO

Los **Juegos de cambio** desempeñan una función vital al posibilitar el cruce de una vía sobre otra en el sistema ferroviario.

Dada la naturaleza curva en el diseño y la geometría del juego de cambio de ferrocarril, este elemento está expuesto a altos esfuerzos y cargas transversales en sus componentes. Esta exposición constante resulta en un desgaste acelerado, una vida útil reducida y mayores riesgos de seguridad operativa, como descarrilamientos.

Los **Juego de Herrajes de Cambio No 20 BNSF UP** permiten una velocidad máxima del tren de 40 MPH (64.4 km/h).

### Descripción:

Los **Juegos de cambio** desempeñan una función vital al posibilitar el cruce de una vía sobre otra en el sistema ferroviario.

Dada la naturaleza curva en el diseño y la geometría del juego de cambio de ferrocarril, este elemento está expuesto a altos esfuerzos y cargas transversales en sus componentes. Esta exposición constante resulta en un desgaste acelerado, una vida útil reducida y mayores riesgos de seguridad operativa, como descarrilamientos.

Por lo tanto, se requieren inspecciones más frecuentes y detalladas, así como un mantenimiento intensivo.

### Características Principales:

- **Velocidad del Tren:** Los **Juego de Herrajes de Cambio No 20 BNSF UP** permiten una velocidad máxima del tren de 40 MPH (64.4 km/h).

### Contenido del Juego:

- 2 Rieles Agujas de Cambio Samson, uno recto y otro curvo.
- 1 Árbol Racor 36-EH.
- 2 Bloques Talón Flotante.
- 2 Rieles de Apoyo Maquinados Samson, uno recto y otro curvo.
- Rieles de Cierre y Rieles de Tránsito.
- 1 Sapo No 20 Fundición de Acero de Manganese, RBM 136 Lbs, 35'-11", endurecido por explosivos.
- 2 Guarda Rieles Vanguard de 26'-0".
- Juego completo de Placas de Asiento del Riel.
- Durmientes de Madera.

### Recomendaciones y Consideraciones:

- Inspecciones detalladas y frecuentes son esenciales para evaluar el estado de los componentes y determinar la necesidad de mantenimiento o reemplazo.
- Cumplir con las especificaciones y recomendaciones del fabricante es crucial para garantizar un funcionamiento seguro y eficiente del juego de cambio.
- Debido a la mayor velocidad del tren y las dimensiones del juego, se debe prestar especial atención al estado y la integridad de todos los componentes del juego.

RAIL DEPOT



## JUEGO DE HERRAJE DE CAMBIO NO 15 BNSF UP AISLADO, 136 LBS. COMPLETO

Los **Juegos de cambio** desempeñan un papel fundamental al permitir que una vía cruce otra en el sistema ferroviario.

Debido al diseño y la geometría curva específicos de los juegos de cambio de ferrocarril, estos elementos están sometidos a altos esfuerzos y cargas transversales en sus componentes.

Los **Juego de Herrajes de Cambio No 15 BNSF UP** permiten una velocidad máxima del tren de 30 MPH (48.3 km/h).

### Descripción:

Los **Juegos de cambio** desempeñan un papel fundamental al permitir que una vía cruce otra en el sistema ferroviario.

Debido al diseño y la geometría curva específicos de los juegos de cambio de ferrocarril, estos elementos están sometidos a altos esfuerzos y cargas transversales en sus componentes.

Esta exposición constante resulta en un desgaste acelerado, una vida útil reducida y mayores riesgos de seguridad operativa, como descarrilamientos. Por lo tanto, se requieren inspecciones más frecuentes y detalladas, así como un mantenimiento intensivo.

### Características Principales:

- **Velocidad del Tren:** Los **Juego de Herrajes de Cambio No 15 BNSF UP** permiten una velocidad máxima del tren de 30 MPH (48.3 km/h).

### Contenido del Juego:

- 2 Rieles Agujas de Cambio Samson, uno recto y otro curvo.
- 1 Árbol Racor 36-EH.
- 2 Bloques Talón Flotante.
- 2 Rieles de Apoyo Maquinados Samson, uno recto y otro curvo.
- Rieles de Cierre y Rieles de Tránsito.
- 1 Sapo No 15 Fundición de Acero de Manganese, RBM 136 Lbs, 30'-11", endurecido por explosivos.
- 2 Guarda Rieles Vanguard de 19'-6".
- Juego completo de Placas de Asiento del Riel.
- Durmientes de Madera.

### Recomendaciones de Uso:

- Inspecciones detalladas y frecuentes son esenciales para evaluar el estado de los componentes y determinar la necesidad de mantenimiento o reemplazo.
- Cumplir con las especificaciones y recomendaciones del fabricante es crucial para garantizar un funcionamiento seguro y eficiente del juego de cambio.
- Dada la mayor velocidad del tren y el peso del juego (136 Lbs.), se debe prestar especial atención al estado y la integridad de todos los componentes del juego.



RAIL DEPOT



## JUEGO DE HERRAJE DE CAMBIO NO 11 BNSF COMPLETO

Los **Juegos de cambio** cumplen una función esencial al permitir que una vía cruce otra en el sistema ferroviario. Dado el diseño y la geometría curva de los juegos de cambio de ferrocarril, estos elementos están sometidos a altos esfuerzos y cargas transversales en sus componentes.

Esta exposición constante resulta en un desgaste significativo, una vida útil reducida y mayores riesgos de seguridad operativa, como descarrilamientos. Por lo tanto, se requieren inspecciones más frecuentes y detalladas, así como un mantenimiento intensivo.

Los **Juego de Herraes de Cambio No 11 BNSF UP** están diseñados para una velocidad máxima del tren de 20 MPH (32.2 km/h).

### Descripción:

Los **Juegos de cambio** cumplen una función esencial al permitir que una vía cruce otra en el sistema ferroviario. Dado el diseño y la geometría curva de los juegos de cambio de ferrocarril, estos elementos están sometidos a altos esfuerzos y cargas transversales en sus componentes.

Esta exposición constante resulta en un desgaste significativo, una vida útil reducida y mayores riesgos de seguridad operativa, como descarrilamientos. Por lo tanto, se requieren inspecciones más frecuentes y detalladas, así como un mantenimiento intensivo.

### Características Principales:

- **Velocidad del Tren:** Los **Juego de Herraes de Cambio No 11 BNSF UP** están diseñados para una velocidad máxima del tren de 20 MPH (32.2 km/h).

### Contenido del Juego:

- 2 Rieles Agujas de Cambio Samson, uno recto y otro curvo.
- 1 Árbol Racor 36-EH.
- 2 Bloques Talón Flotante.
- 2 Rieles de Apoyo Maquinados Samson, uno recto y otro curvo.
- Rieles de Cierre y Rieles de Tránsito.
- 1 Sapo No 11 Fundición de Acero de Manganese RBM endurecido por explosivos de 24' 1-1/2".
- 2 Guarda Rieles de 19'6".
- Juego completo de Placas de Asiento del Riel.
- Durmientes de Madera.

### Opciones:

- Perfil de Riel: 115 RE / 136 RE
- Aislado / No Aislado

### Beneficios:

- **Compatibilidad:** Diseñado específicamente para cumplir con los estándares y requisitos de la BNSF, garantizando su adecuación para su uso en las vías de esta red ferroviaria.

- **Completo:** Incluye todos los componentes necesarios para el ensamblaje y mantenimiento de un herraje de cambio completo, lo que facilita la adquisición y la instalación sin la necesidad de buscar partes por separado.
- **Durabilidad:** Fabricado con materiales resistentes y de alta calidad, el juego de herraje ofrece una durabilidad excepcional, lo que resulta en una larga vida útil y un rendimiento confiable incluso en condiciones ferroviarias exigentes.
- **Eficiencia:** Al contar con todos los componentes necesarios en un solo paquete, se reduce el tiempo y el esfuerzo requeridos para la instalación y el mantenimiento del herraje de cambio, lo que aumenta la eficiencia operativa en la gestión de la infraestructura ferroviaria.
- **Seguridad:** El uso de un juego de herraje completo, diseñado y probado según los estándares de seguridad de la industria ferroviaria, contribuye a mantener un entorno de trabajo seguro para el personal ferroviario y los usuarios de las vías.

### Recomendaciones de Uso:

- Inspecciones detalladas y frecuentes son esenciales para evaluar el estado de los componentes y determinar la necesidad de mantenimiento o reemplazo.
- Implementar un programa de mantenimiento preventivo que incluya la lubricación adecuada de los componentes móviles, la limpieza regular y la sustitución de piezas desgastadas o dañadas, con el fin de prolongar la vida útil del juego de herraje y prevenir averías inesperadas.
- Cumplir con las especificaciones y recomendaciones del fabricante es crucial para garantizar un funcionamiento seguro y eficiente del juego de cambio.

Perfil de Riel  
Aislado / No Aislado

115 Lbs, 136 Lbs  
Aislado, No Aislado

### Variaciones

RAIL DEPOT



## PLACAS CONTRARIEL



## PLACAS CONTRARIEL U69

Las Placas de Contra Riel U69, también conocidas como RL-160 o UIC33, son una elección popular para diversas aplicaciones ferroviarias.

Su versatilidad y diseño eficiente las convierten en una opción confiable para varias funciones.

### Descripción:

Las Placas de Contra Riel U69, también conocidas como RL-160 o UIC33, son una elección popular para diversas aplicaciones ferroviarias.

Su versatilidad y diseño eficiente las convierten en una opción confiable para varias funciones.

### Características Destacadas:

- Designación UIC33 (RL-160 o U69) para aplicaciones específicas.
- Utilizado como Contra Riel en Sapos, Contra Riel de contención en curvas y Guarda riel de Punto.
- Puede montarse de manera independiente al riel de rodadura, con configuración atornillada o sin tornillos.
- Ancho de brida ajustable con cuñas para adaptarse a diferentes necesidades.
- Elevación ajustable para un mayor contacto con la parte posterior de la rueda o al ras con el riel de rodadura.
- Puede aislarse para facilitar la detección de rieles rotos en territorio de señal.
- Dureza media de 360 BHN para una durabilidad excepcional.
- Compatible con cualquier tipo de durmiente.

Estas Placas de Contra Riel U69 ofrecen soluciones versátiles y duraderas para diversas aplicaciones ferroviarias. Su diseño ajustable y resistencia hacen de ellas una opción confiable para mantener la integridad y seguridad en el sistema ferroviario.



## PLACA CONTRARIEL AREMA

Las **Placas de Contra Riel de Diseño AREMA** ofrecen una solución robusta y bien diseñada para aplicaciones ferroviarias.

Cada pieza está cuidadosamente cepillada y biselada, proporcionando un rendimiento confiable y duradero en diversos entornos ferroviarios.

### Descripción:

Las **Placas de Contra Riel de Diseño AREMA** ofrecen una solución robusta y bien diseñada para aplicaciones ferroviarias.

Cada pieza está cuidadosamente cepillada y biselada, proporcionando un rendimiento confiable y duradero en diversos entornos ferroviarios.

### Características Principales:

- Cepilladas y biseladas para mayor precisión y rendimiento.
- Equipadas con bloques de extremos y separadores.
- Incluyen pernos, tuercas, arandelas elásticas, cerraduras de cabeza y arandelas de banda.
- Diseño AREMA estándar para cumplir con especificaciones ferroviarias.

### Beneficios:

- Se utilizan con placas individuales (planas o con hombros).
- Adecuadas para placas de asiento gemelas (planas o con gancho).

Estas Placas de Contra Riel son parte integral de sistemas ferroviarios, proporcionando estabilidad y soporte esenciales. Su diseño y fabricación de alta calidad aseguran un desempeño confiable y duradero en entornos ferroviarios exigentes. Confíe en la calidad AREMA para sus aplicaciones ferroviarias.

### Recomendaciones de Uso:

Se recomienda que la instalación de las placas de contra riel sea realizada por personal capacitado y experimentado en la construcción y mantenimiento de vías férreas. Esto garantiza una instalación adecuada y segura, cumpliendo con los estándares y especificaciones de diseño establecidos por AREMA.

RAIL DEPOT



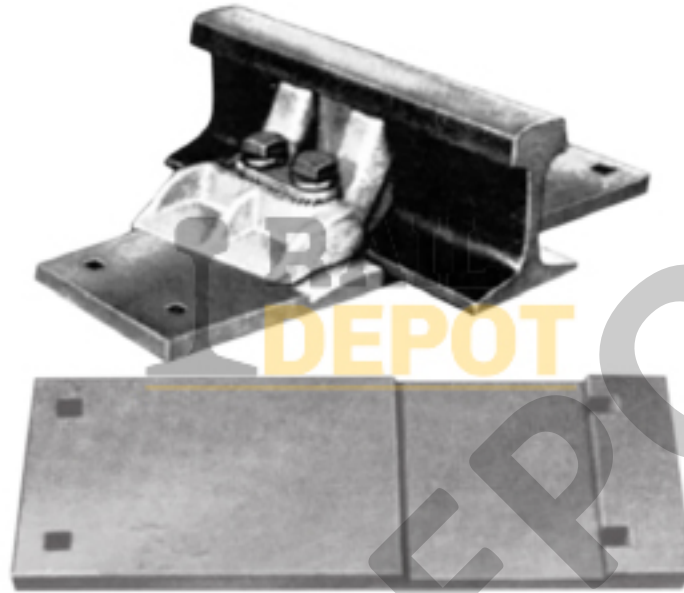

## **PLACAS CORREDERAS**



## PLACAS CORREDERAS CON SILLETAS RÍGIDAS

La **Placa Corredera con Silletas Rígidas**, también conocida como "placa combinada", "placa ascendente" o "placa deslizante", se ha diseñado específicamente para adaptarse a un estilo de abrazadera particular. Esta placa incorpora silletas rígidas para garantizar un soporte robusto y duradero.

La abrazadera rígida es la abrazadera más comúnmente utilizada en las Agujas de Cambio industriales

### Descripción:

La **Placa Corredera con Silletas Rígidas**, también conocida como "placa combinada", "placa ascendente" o "placa deslizante", se ha diseñado específicamente para adaptarse a un estilo de abrazadera particular. Esta placa incorpora silletas rígidas para garantizar un soporte robusto y duradero.

La abrazadera rígida es la abrazadera más comúnmente utilizada en las Agujas de Cambio industriales

### Características Principales:

- **Abrazadera Rígida:** Diseñada para el uso común en Agujas de Cambio industriales, ofreciendo resistencia y durabilidad.
- **Placa de Refuerzo:** Funciona como una placa combinada que refuerza la abrazadera y permite un movimiento controlado de las agujas.
- **Opciones de Elevador:** El elevador de la placa puede ser prensado, soldado o fresado, adaptándose a diferentes necesidades y preferencias.
- **Versatilidad de Diseño:** Puede adaptarse a varios tipos de abrazaderas, proporcionando flexibilidad en el diseño y la instalación.

### Especificaciones Técnicas:

- **Tipo:** Placas Correderas con Silletas Rígidas
- **Uso:** Agujas de Cambio Industriales
- **Material:** Acero resistente
- **Elevador:** Prensa, Soldado o Fresado (según la preferencia)
- **Diseño:** Placa combinada para un soporte sólido

### Opciones:

- Clavo/ Tirafondo

Las Placas Correderas con Silletas Rígidas ofrecen una solución robusta y versátil para el sistema ferroviario, asegurando un movimiento controlado y duradero en las Agujas de Cambio.

Clavo / Tirafondo  
Marca

Clavo, Tirafondo  
Cecif

## Variaciones

RAIL DEPOT

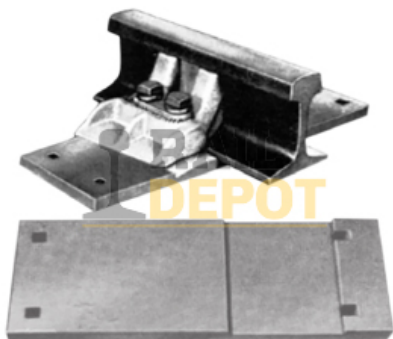

## PLACAS CORREDERAS CON SILLETAS AJUSTABLES

Las **Placas Correderas con Silletas Ajustables** son componentes esenciales en las Agujas de Cambio de servicio pesado y de línea principal.

Diseñadas para facilitar la instalación y ajuste de la abrazadera sin afectar el riel o la placa de culata, estas placas ofrecen versatilidad y comodidad en el mantenimiento ferroviario. Se presenta un diseño de "2 pernos" conforme al estándar **AREMA**.

### Descripción:

Las **Placas Correderas con Silletas Ajustables** son componentes esenciales en las Agujas de Cambio de servicio pesado y de línea principal.

Diseñadas para facilitar la instalación y ajuste de la abrazadera sin afectar el riel o la placa de culata, estas placas ofrecen versatilidad y comodidad en el mantenimiento ferroviario. Se presenta un diseño de "2 pernos" conforme al estándar **AREMA**.

### Características Principales:

- **Ajuste sin Alteraciones:** Permite la instalación y ajuste de la abrazadera sin causar cambios en el riel o la placa de culata.
- **Diseño AREMA de "2 Pernos":** Cumple con los estándares de la Asociación de Ingenieros de Vías Férreas de América (AREMA), proporcionando una solución confiable.
- **Silletas Ajustables:** Ofrece flexibilidad para adaptarse a diferentes necesidades de ajuste, facilitando la operación y el mantenimiento.
- **Aplicaciones Pesadas:** Diseñadas para resistir condiciones de servicio pesado y aplicaciones en la línea principal.

### Especificaciones Técnicas:

- **Tipo:** Placas Correderas con Silletas Ajustables
- **Diseño:** "2 Pernos" según AREMA
- **Uso:** Agujas de Cambio de servicio pesado y de línea principal
- **Material:** Resistente y duradero
- **Compatibilidad:** Ajustable para diferentes tamaños de riel y abrazaderas

### Opciones:

- Clavo / Tirafondo

Estas **Placas Correderas con Silletas Ajustables** son una elección confiable para sistemas ferroviarios que requieren flexibilidad en la instalación y ajuste de abrazaderas, cumpliendo con los estándares de calidad y resistencia establecidos por **AREMA**.

Clavo / Tirafondo

Clavo, Tirafondo

## Variaciones

RAIL DEPOT

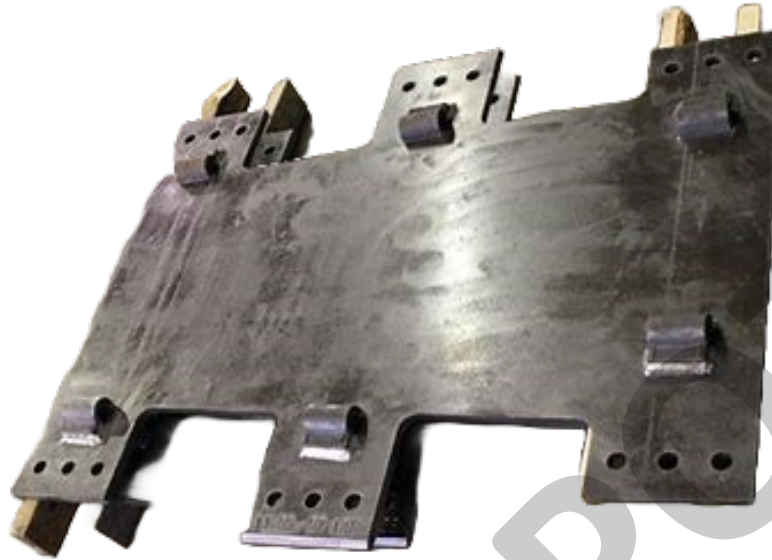

## **PLACAS DE SAPO**

RAIL DEPOT



## PLACAS GEMELAS DE SAPO FXE

Las **Placas Gemela de Sapo FXE** son componentes esenciales en la infraestructura de vías férreas, utilizadas en los cambios de vía para asegurar una transición suave de los trenes.

Diseñadas para cumplir con las especificaciones de la **red ferroviaria de Ferrocarril Mexicano (Ferromex)**, estas placas están disponibles en varias configuraciones para adaptarse a diferentes necesidades y requisitos de la vía.

Las variaciones incluyen el número del sapo (que indica el modelo o la capacidad de la placa), la sección del riel de 115 o 136 Lbs/yd.

### Descripción:

Las **Placas Gemelas de Sapo FXE** son componentes esenciales en la infraestructura de vías férreas, utilizadas en los cambios de vía para asegurar una transición suave de los trenes.

Diseñadas para cumplir con las especificaciones de la **red ferroviaria de Ferrocarril Mexicano (Ferromex)**, estas placas están disponibles en varias configuraciones para adaptarse a diferentes necesidades y requisitos de la vía.

Las variaciones incluyen el número del sapo (que indica el modelo o la capacidad de la placa), la sección del riel de 115 o 136 Lbs/yd).

### Beneficios:

- **Compatibilidad:** Diseñadas para cumplir con las especificaciones de la **red ferroviaria de Ferrocarril Mexicano (Ferromex)**, asegurando la compatibilidad y rendimiento en su red ferroviaria.
- **Versatilidad:** La gama de números, secciones de riel y tipos permite una adaptación específica a las necesidades de cada tramo de vía.
- **Durabilidad:** Fabricadas con materiales de alta calidad para resistir el desgaste y las condiciones adversas.
- **Seguridad:** Contribuyen a una transición segura en los cambios de vía, reduciendo el riesgo de descarrilamientos.

### Opciones:

- **Número de Herrajes de Cambio:** 9, 11, 15 y 20.
- **Perfil de Riel:** 115/136, adecuado para rieles de 115 libras o 136 libras por yarda, lo que afecta la compatibilidad con diferentes pesos y tipos de tráfico.

### Recomendaciones de Uso:

La selección de la **Placa Gemela de Sapo FXE** adecuada debe basarse en una evaluación detallada de las necesidades de la vía, incluyendo el diseño de la vía, el peso del riel y el tipo de tráfico predominante. Es crucial que la instalación y el mantenimiento sean realizados por personal capacitado, siguiendo las especificaciones de **FXE (Ferromex)** y las prácticas estándar de seguridad ferroviaria. Se recomienda realizar inspecciones regulares para asegurar la integridad y funcionalidad de las placas.

|                   |                   |
|-------------------|-------------------|
| Número de Herraje | 9, 11, 15, 20     |
| Perfil de Riel    | 115 Lbs, 136, Lbs |

## Variaciones

RAIL DEPOT





## PLACAS GEMELAS DE SAPO CONRAIL

Las **Placas Gemelas de Sapo Conrail** son componentes esenciales en la infraestructura de vías férreas, utilizadas en los cambios de vía para asegurar una transición suave de los trenes.

Diseñadas para cumplir con las especificaciones de la **Consolidated Rail Corporation**, estas placas están disponibles en varias configuraciones para adaptarse a diferentes necesidades y requisitos de la vía.

Las variaciones incluyen el número del sapo (que indica el modelo o la capacidad de la placa), la sección del riel de 115 o 136 Lbs/yd.

### Descripción:

Las **Placas Gemelas de Sapo Conrail** son componentes esenciales en la infraestructura de vías férreas, utilizadas en los cambios de vía para asegurar una transición suave de los trenes.

Diseñadas para cumplir con las especificaciones de la **Consolidated Rail Corporation (CONRAIL)**, estas placas están disponibles en varias configuraciones para adaptarse a diferentes necesidades y requisitos de la vía.

Las variaciones incluyen el número del sapo (que indica el modelo o la capacidad de la placa), la sección del riel de 115 o 136 Lbs/yd.

### Opciones:

- **Número de Herrajes de Cambio:** 10.
- **Perfil de Riel:** 115/136, adecuado para rieles de 115 libras o 136 libras por yarda, lo que afecta la compatibilidad con diferentes pesos y tipos de tráfico.

### Beneficios:

- **Compatibilidad:** Diseñadas para cumplir con las especificaciones de la **Consolidated Rail Corporation**, asegurando la compatibilidad y rendimiento en su red ferroviaria.
- **Versatilidad:** La gama de números, secciones de riel y tipos permite una adaptación específica a las necesidades de cada tramo de vía.
- **Durabilidad:** Fabricadas con materiales de alta calidad para resistir el desgaste y las condiciones adversas.
- **Seguridad:** Contribuyen a una transición segura en los cambios de vía, reduciendo el riesgo de descarrilamientos.

### Recomendaciones de Uso:

La selección de la **Placas Gemelas de Sapo Conrail** adecuada debe basarse en una evaluación detallada de las necesidades de la vía, incluyendo el diseño de la vía, el peso del riel y el tipo de tráfico predominante.

Es crucial que la instalación y el mantenimiento sean realizados por personal capacitado, siguiendo las especificaciones de **Conrail** y las prácticas estándar de seguridad ferroviaria. Se recomienda realizar inspecciones regulares para asegurar la integridad y funcionalidad de las placas.

## Variaciones

RAIL DEPOT



## PLACAS GEMELAS DE SAPO BNSF

Las **Placas Gemelas de Sapo BNSF** desempeñan un papel crucial al proporcionar una mayor rigidez al soporte del sapo en el sistema ferroviario.

Algunas placas se apoyan en 2 o más durmientes, brindando estabilidad adicional al sapo y optimizando su rendimiento.

Las variaciones incluyen el número del sapo (que indica el modelo o la capacidad de la placa), la sección del riel de 115 o 136 Lbs/yd.

### Descripción:

Las **Placas Gemelas de Sapo BNSF** son componentes esenciales en la infraestructura de vías férreas, utilizadas en los cambios de vía para asegurar una transición suave de los trenes.

Diseñadas para cumplir con las especificaciones de la **Burlington Northern Santa Fe (BNSF) Railway**, estas placas están disponibles en varias configuraciones para adaptarse a diferentes necesidades y requisitos de la vía.

Las variaciones incluyen el número del sapo (que indica el modelo o la capacidad de la placa), la sección del riel de 115 o 136 Lbs/yd.

### Opciones:

- **Número de Herrajes de Cambio:** 9, 11, 15 y 20.
- **Perfil de Riel:** 115/136, adecuado para rieles de 115 libras o 136 libras por yarda, lo que afecta la compatibilidad con diferentes pesos y tipos de tráfico.

### Beneficios:

- **Compatibilidad:** Diseñadas para cumplir con las especificaciones de BNSF, asegurando la compatibilidad y rendimiento en su red ferroviaria.
- **Versatilidad:** La gama de números, secciones de riel y tipos permite una adaptación específica a las necesidades de cada tramo de vía.
- **Durabilidad:** Fabricadas con materiales de alta calidad para resistir el desgaste y las condiciones adversas.
- **Seguridad:** Contribuyen a una transición segura en los cambios de vía, reduciendo el riesgo de descarrilamientos.

### Recomendaciones de Uso:

La selección de las **Placas Gemelas de Sapo BNSF** adecuada debe basarse en una evaluación detallada de las necesidades de la vía, incluyendo el diseño de la vía, el peso del riel y el tipo de tráfico predominante. Es crucial que la instalación y el mantenimiento sean realizados por personal capacitado, siguiendo las especificaciones de **BNSF** y las prácticas estándar de seguridad ferroviaria. Se recomienda realizar inspecciones regulares para asegurar la integridad y funcionalidad de las placas.

Número de Herraje  
Perfil de Riel

9, 11, 15, 20  
115 Lbs, 136, Lbs

## Variaciones



## PLACAS GEMELAS DE SAPO AREMA

Las **Placas Gemelas de Sapo AREMA** son componentes esenciales en la infraestructura de vías férreas, utilizadas en los cambios de vía para asegurar una transición suave de los trenes.

Diseñadas para cumplir con las especificaciones de la **American Railway Engineering and Maintenance-of-Way Association (AREMA)**, estas placas están disponibles en varias configuraciones para adaptarse a diferentes necesidades y requisitos de la vía.

Las variaciones incluyen el número del sapo (que indica el modelo o la capacidad de la placa), la sección del riel de 115 o 136 Lbs/yd.

### Descripción:

Las **Placas Gemelas de Sapo AREMA** son componentes esenciales en la infraestructura de vías férreas, utilizadas en los cambios de vía para asegurar una transición suave de los trenes.

Diseñadas para cumplir con las especificaciones de la **American Railway Engineering and Maintenance-of-Way Association (AREMA)**, estas placas están disponibles en varias configuraciones para adaptarse a diferentes necesidades y requisitos de la vía.

Las variaciones incluyen el número del sapo (que indica el modelo o la capacidad de la placa), la sección del riel de 115 o 136 Lbs/yd.

### Opciones:

- **Número de Herrajes de Cambio:** 8 y 10.
- **Perfil de Riel:** 115/136, adecuado para rieles de 115 libras o 136 libras por yarda, lo que afecta la compatibilidad con diferentes pesos y tipos de tráfico.

### Beneficios:

- **Compatibilidad:** Diseñadas para cumplir con las especificaciones de **AREMA**, asegurando la compatibilidad y rendimiento en su red ferroviaria.
- **Versatilidad:** La gama de números, secciones de riel y tipos permite una adaptación específica a las necesidades de cada tramo de vía.
- **Durabilidad:** Fabricadas con materiales de alta calidad para resistir el desgaste y las condiciones adversas.
- **Seguridad:** Contribuyen a una transición segura en los cambios de vía, reduciendo el riesgo de descarrilamientos.

### Recomendaciones de Uso:

La selección de la **Placa Gemela de Sapo AREMA** adecuada debe basarse en una evaluación detallada de las necesidades de la vía, incluyendo el diseño de la vía, el peso del riel y el tipo de tráfico predominante. Es crucial que la instalación y el mantenimiento sean realizados por personal capacitado, siguiendo las especificaciones de **AREMA** y las prácticas estándar de seguridad ferroviaria. Se recomienda realizar inspecciones regulares para asegurar la integridad y funcionalidad de las placas.

Número de Herraje  
Perfil de Riel

8, 10  
115 Lbs, 136, Lbs

## Variaciones

RAIL DEPOT



## PLACAS DE SAPO PANDROL FXE

Las **Placas de Sapo Pandrol FXE** son componentes esenciales en la infraestructura de vías férreas, utilizadas en los cambios de vía para asegurar una transición suave de los trenes.

Diseñadas para cumplir con las especificaciones de la **red ferroviaria de Ferrocarril Mexicano (Ferromex)**, estas placas están disponibles en varias configuraciones para adaptarse a diferentes necesidades y requisitos de la vía.

Las variaciones incluyen el número del sapo (que indica el modelo o la capacidad de la placa), la sección del riel de 115 o 136 Lbs/yd.

### Descripción:

Las **Placas de Sapo Pandrol FXE** son componentes esenciales en la infraestructura de vías férreas, utilizadas en los cambios de vía para asegurar una transición suave de los trenes.

Diseñadas para cumplir con las especificaciones de la **red ferroviaria de Ferrocarril Mexicano (Ferromex)**, estas placas están disponibles en varias configuraciones para adaptarse a diferentes necesidades y requisitos de la vía.

Las variaciones incluyen el número del sapo (que indica el modelo o la capacidad de la placa), la sección del riel de 115 o 136 Lbs/yd).

### Beneficios:

- **Compatibilidad:** Diseñadas para cumplir con las especificaciones de la **red ferroviaria de Ferrocarril Mexicano (Ferromex)**, asegurando la compatibilidad y rendimiento en su red ferroviaria.
- **Versatilidad:** La gama de números, secciones de riel y tipos permite una adaptación específica a las necesidades de cada tramo de vía.
- **Durabilidad:** Fabricadas con materiales de alta calidad para resistir el desgaste y las condiciones adversas.
- **Seguridad:** Contribuyen a una transición segura en los cambios de vía, reduciendo el riesgo de descarrilamientos.

### Opciones:

- **Número de Herrajes de Cambio:** 9, 11, 15 y 20,.
- **Perfil de Riel:** 115/136, adecuado para rieles de 115 libras o 136 libras por yarda, lo que afecta la compatibilidad con diferentes pesos y tipos de tráfico.

### Recomendaciones de Uso:

La selección de la **Placa de Sapo Pandrol FXE** adecuada debe basarse en una evaluación detallada de las necesidades de la vía, incluyendo el diseño de la vía, el peso del riel y el tipo de tráfico predominante. Es crucial que la instalación y el mantenimiento sean realizados por personal capacitado, siguiendo las especificaciones de BNSF y las prácticas estándar de seguridad ferroviaria. Se recomienda realizar inspecciones regulares para asegurar la integridad y funcionalidad de las placas.

|                   |                   |
|-------------------|-------------------|
| Número de Herraje | 9, 11, 15, 20     |
| Perfil de Riel    | 115 Lbs, 136, Lbs |
| Marca             | Pandrol           |

## Variaciones

RAIL DEPOT



## PLACAS DE SAPO PANDROL CONRAIL

Las **Placas de Sapo Pandrol Conrail** son componentes esenciales en la infraestructura de vías férreas, utilizadas en los cambios de vía para asegurar una transición suave de los trenes.

Diseñadas para cumplir con las especificaciones de la **Consolidated Rail Corporation**, estas placas están disponibles en varias configuraciones para adaptarse a diferentes necesidades y requisitos de la vía.

Las variaciones incluyen el número del sapo (que indica el modelo o la capacidad de la placa), la sección del riel de 115 o 136 Lbs/yd.

### Descripción:

Las **Placas de Sapo Pandrol Conrail** son componentes esenciales en la infraestructura de vías férreas, utilizadas en los cambios de vía para asegurar una transición suave de los trenes.

Diseñadas para cumplir con las especificaciones de la **Consolidated Rail Corporation (CONRAIL)**, estas placas están disponibles en varias configuraciones para adaptarse a diferentes necesidades y requisitos de la vía.

Las variaciones incluyen el número del sapo (que indica el modelo o la capacidad de la placa), la sección del riel de 115 o 136 Lbs/yd.

### Opciones:

- **Número de Herrajes de Cambio:** 10.
- **Perfil de Riel:** 115/136, adecuado para rieles de 115 libras o 136 libras por yarda, lo que afecta la compatibilidad con diferentes pesos y tipos de tráfico.
- **Tipo: Pandrol** (sistema de sujeción elástica ampliamente utilizado por su fiabilidad y facilidad de mantenimiento).

### Beneficios:

- **Compatibilidad:** Diseñadas para cumplir con las especificaciones de la **Consolidated Rail Corporation**, asegurando la compatibilidad y rendimiento en su red ferroviaria.
- **Versatilidad:** La gama de números, secciones de riel y tipos permite una adaptación específica a las necesidades de cada tramo de vía.
- **Durabilidad:** Fabricadas con materiales de alta calidad para resistir el desgaste y las condiciones adversas.
- **Seguridad:** Contribuyen a una transición segura en los cambios de vía, reduciendo el riesgo de descarrilamientos.

### Recomendaciones de Uso:

La selección de la **Placas de Sapo Pandrol Conrail** adecuada debe basarse en una evaluación detallada de las necesidades de la vía, incluyendo el diseño de la vía, el peso del riel y el tipo de tráfico predominante.

Es crucial que la instalación y el mantenimiento sean realizados por personal capacitado, siguiendo las especificaciones de **Conrail** y las prácticas estándar de seguridad ferroviaria. Se recomienda realizar inspecciones regulares para asegurar la integridad y funcionalidad de las placas.



Perfil de Riel  
Marca

115 Lbs, 136, Lbs  
Pandrol

## Variaciones

RAIL DEPOT



## PLACAS DE SAPO PANDROL BNSF

Las **Placas de Sapo Pandrol BNSF** desempeñan un papel crucial al proporcionar una mayor rigidez al soporte del safo en el sistema ferroviario.

Algunas placas se apoyan en 2 o más durmientes, brindando estabilidad adicional al safo y optimizando su rendimiento.

Las variaciones incluyen el número del safo (que indica el modelo o la capacidad de la placa), la sección del riel de 115 o 136 Lbs/yd.

### Descripción:

Las **Placas de Sapo Pandrol BNSF** son componentes esenciales en la infraestructura de vías férreas, utilizadas en los cambios de vía para asegurar una transición suave de los trenes.

Diseñadas para cumplir con las especificaciones de la **Burlington Northern Santa Fe (BNSF) Railway**, estas placas están disponibles en varias configuraciones para adaptarse a diferentes necesidades y requisitos de la vía.

Las variaciones incluyen el número del safo (que indica el modelo o la capacidad de la placa), la sección del riel de 115 o 136 Lbs/yd.

### Opciones:

- **Número de Herrajes de Cambio:** 9, 11, 15 y 20.
- **Perfil de Riel:** 115/136, adecuado para rieles de 115 libras o 136 libras por yarda, lo que afecta la compatibilidad con diferentes pesos y tipos de tráfico.
- **Tipo: Pandrol** (sistema de sujeción elástica ampliamente utilizado por su fiabilidad y facilidad de mantenimiento).

### Beneficios:

- **Compatibilidad:** Diseñadas para cumplir con las especificaciones de BNSF, asegurando la compatibilidad y rendimiento en su red ferroviaria.
- **Versatilidad:** La gama de números, secciones de riel y tipos permite una adaptación específica a las necesidades de cada tramo de vía.
- **Durabilidad:** Fabricadas con materiales de alta calidad para resistir el desgaste y las condiciones adversas.
- **Seguridad:** Contribuyen a una transición segura en los cambios de vía, reduciendo el riesgo de descarrilamientos.

### Recomendaciones de Uso:

La selección de las **Placas de Sapo Pandrol BNSF** adecuada debe basarse en una evaluación detallada de las necesidades de la vía, incluyendo el diseño de la vía, el peso del riel y el tipo de tráfico predominante. Es crucial que la instalación y el mantenimiento sean realizados por personal capacitado, siguiendo las especificaciones de **BNSF** y las prácticas estándar de seguridad ferroviaria. Se recomienda realizar inspecciones regulares para asegurar la integridad y funcionalidad de las placas.

|                   |                   |
|-------------------|-------------------|
| Número de Herraje | 9, 11, 15, 20     |
| Perfil de Riel    | 115 Lbs, 136, Lbs |
| Marca             | Pandrol           |

## Variaciones

RAIL DEPOT



## PLACAS DE SAPO PANDROL AREMA

Las **Placas de Sapo AREMA** son componentes esenciales en la infraestructura de vías férreas, utilizadas en los cambios de vía para asegurar una transición suave de los trenes.

Diseñadas para cumplir con las especificaciones de la **American Railway Engineering and Maintenance-of-Way Association (AREMA)**, estas placas están disponibles en varias configuraciones para adaptarse a diferentes necesidades y requisitos de la vía.

Las variaciones incluyen el número del sapo (que indica el modelo o la capacidad de la placa), la sección del riel de 115 o 136 Lbs/yd.

### Descripción:

Las **Placas de Sapo Pandrol AREMA** son componentes esenciales en la infraestructura de vías férreas, utilizadas en los cambios de vía para asegurar una transición suave de los trenes.

Diseñadas para cumplir con las especificaciones de la **American Railway Engineering and Maintenance-of-Way Association (AREMA)**, estas placas están disponibles en varias configuraciones para adaptarse a diferentes necesidades y requisitos de la vía.

Las variaciones incluyen el número del sapo (que indica el modelo o la capacidad de la placa), la sección del riel de 115 o 136 Lbs/yd.

### Opciones:

- **Número de Herrajes de Cambio:** 8 y 10.
- **Perfil de Riel:** 115/136, adecuado para rieles de 115 libras o 136 libras por yarda, lo que afecta la compatibilidad con diferentes pesos y tipos de tráfico.
- **Tipo:** **Pandrol** (sistema de sujeción elástica ampliamente utilizado por su fiabilidad y facilidad de mantenimiento) o **Placas Gemelas** (que pueden ofrecer una solución más tradicional o específica para ciertas aplicaciones).

### Beneficios:

- **Compatibilidad:** Diseñadas para cumplir con las especificaciones de **AREMA**, asegurando la compatibilidad y rendimiento en su red ferroviaria.
- **Versatilidad:** La gama de números, secciones de riel y tipos permite una adaptación específica a las necesidades de cada tramo de vía.
- **Durabilidad:** Fabricadas con materiales de alta calidad para resistir el desgaste y las condiciones adversas.
- **Seguridad:** Contribuyen a una transición segura en los cambios de vía, reduciendo el riesgo de descarrilamientos.

### Recomendaciones de Uso:

La selección de la **Placa de Sapo AREMA** adecuada debe basarse en una evaluación detallada de las necesidades de la vía, incluyendo el diseño de la vía, el peso del riel y el tipo de tráfico predominante. Es crucial que la instalación y el mantenimiento sean realizados por personal capacitado, siguiendo las especificaciones de **AREMA** y las prácticas estándar de seguridad ferroviaria. Se recomienda realizar inspecciones regulares para asegurar la integridad y funcionalidad de las placas.

Número de Herraje  
Perfil de Riel

8, 10  
115 Lbs, 136, Lbs

Marca

Pandrol

## Variaciones

RAIL DEPOT

RAIL DEPOT

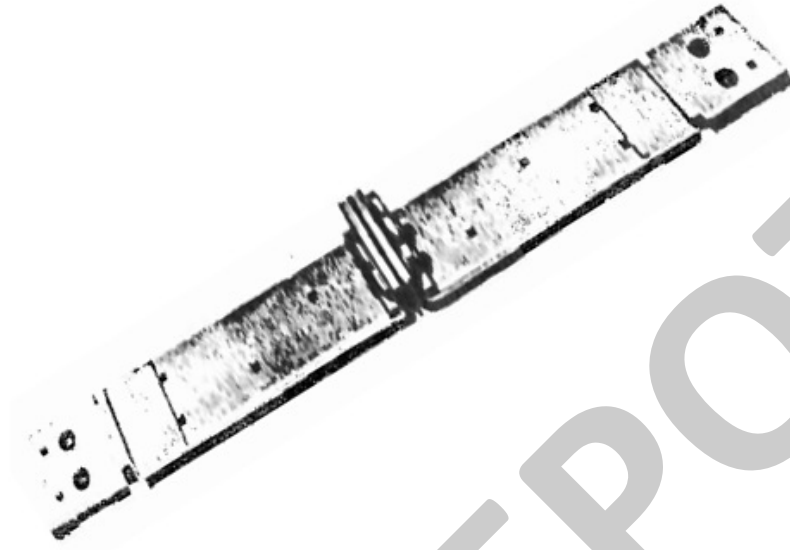

## **PLACAS ESCANTILLÓN**

RAIL DEPOT

## PLACAS ESCANTILLÓN NO. 1G - SILLETAS RÍGIDAS



Las Placas Escantillón con Siletas Rígidas No. 1G son componentes cruciales en el sistema ferroviario, proporcionando soporte y estabilidad a los rieles en la parte superior de los durmientes.

Estas placas están diseñadas para aplicaciones específicas donde se requiere un ajuste manual preciso.

### Descripción:

Las Placas Escantillón con Siletas Rígidas No. 1G son componentes cruciales en el sistema ferroviario, proporcionando soporte y estabilidad a los rieles en la parte superior de los durmientes.

Estas placas están diseñadas para aplicaciones específicas donde se requiere aislamiento y un ajuste manual preciso.

### Características Principales:

- **Siletas Rígidas No. 1G:** Equipadas con siletas rígidas que ofrecen una base sólida y resistente para el riel.
- **Aislamiento:** Diseñadas para proporcionar aislamiento eléctrico entre el riel y el durmiente, evitando la conducción de corriente, en el caso de requerirse.
- **Orientación Manual:** Requiere un ajuste manual durante la instalación, con el lado recto centrado en el durmiente perpendicular a la línea principal.
- **Marcado Específico:** Se debe marcar con información crucial, como el número de Herraje, el número de Placa y el Peso del Riel para una identificación precisa.  
Ejemplo: #9 GP1 115

### Especificaciones Técnicas:

- **Tipo:** Placas Escantillón Aislada
- **Modelo de Siletas:** Rígidas No. 1G
- **Aislamiento:** Opcional
- **Orientación:** Manual, centrado en el durmiente perpendicular a la línea principal
- **Marcado:** Requiere marcado con información específica para identificación

### Opciones:

- Aislado / No Aislado

Estas **Placas Escantillón con Siletas Rígidas No. 1G** son esenciales para garantizar la estabilidad y el aislamiento eléctrico en el sistema ferroviario. Su diseño manual y la capacidad de marcado preciso las convierten en una opción confiable para diversas aplicaciones ferroviarias.

Aislada / No Aislada  
Marca

Aislada, No Aislada  
Cecif

## Variaciones

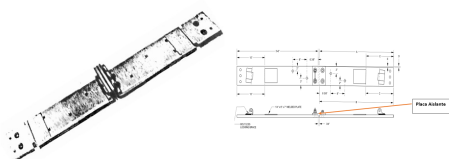



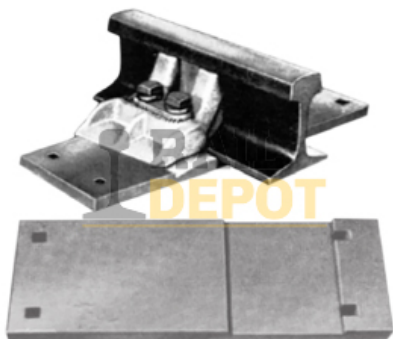

## PLACAS ESCANTILLÓN NO. 1G - SILLETAS AJUSTABLES

Las Placas Escantillón con Siletas Ajustables No. 1G son una solución avanzada diseñada para proporcionar un soporte óptimo a los rieles en la parte superior de los durmientes.

Estas placas correderas, equipadas con siletas ajustables No. 1G, desempeñan un papel fundamental al garantizar el deslizamiento preciso de las agujas durante su movimiento.

### Descripción:

Las Placas Escantillón con Siletas Ajustables No. 1G son una solución avanzada diseñada para proporcionar un soporte óptimo a los rieles en la parte superior de los durmientes.

Estas placas correderas, equipadas con siletas ajustables No. 1G, desempeñan un papel fundamental al garantizar el deslizamiento preciso de las agujas durante su movimiento.

### Características Principales:

- **Ajuste Personalizado:** Siletas Ajustables No. 1G que permiten una configuración personalizada para adaptarse a diferentes geometrías ferroviarias.
- **Varillas Ajustables:** Diseñadas con varillas ajustables para garantizar un soporte flexible y ajuste preciso en diversas condiciones de vía.
- **Construcción Robusta:** Fabricadas con materiales duraderos que aseguran resistencia y estabilidad en entornos ferroviarios exigentes.
- **Optimización del Deslizamiento:** Contribuyen al correcto deslizamiento de las agujas, mejorando la eficiencia y la fiabilidad del sistema ferroviario.

### Especificaciones Técnicas:

- **Tipo:** Placas Escantillón Aislada
- **Modelo de Siletas:** Ajustables No. 1G
- **Varillas Ajustables:** Sí
- **Material:** Construcción resistente para uso ferroviario
- **Compatibilidad:** Adaptable a diversas configuraciones de vía

### Opciones:

- Aislada / No Aislada

Estas Placas Escantillón Aisladas con Siletas Ajustables No. 1G representan una solución avanzada para garantizar un soporte personalizado y un deslizamiento eficiente de las agujas en el sistema ferroviario. Su diseño ajustable y robusta construcción las convierten en una elección confiable para entornos ferroviarios diversos.

Aislada / No Aislada  
Marca

Aislada, No Aislada  
Cecif

## Variaciones

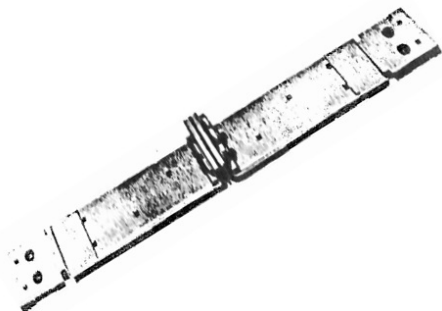



## PLACA ESCANTILLÓN LR31

Las **placas escantillón #LR31** son componentes esenciales utilizados en aplicaciones ferroviarias, particularmente para los sapos, los guarda rieles y detrás del talón de las agujas de cambio.

Fabricadas de acuerdo con los estándares **AREMA**, estas placas son altamente versátiles y proporcionan una solución confiable para una variedad de configuraciones ferroviarias.

### Descripción:

Las **placas escantillón #LR31** son componentes esenciales utilizados en aplicaciones ferroviarias, particularmente para los sapos, los guarda rieles y detrás del talón de las agujas de cambio.

Fabricadas de acuerdo con los estándares **AREMA**, estas placas son altamente versátiles y proporcionan una solución confiable para una variedad de configuraciones ferroviarias.

### Características Principales:

- **Versatilidad Mejorada:** Las placas escantillón #LR31 se adaptan fácilmente a los sapos, los guarda rieles y las agujas de cambio, lo que ofrece una solución flexible para diversas configuraciones de vías ferroviarias.
- **Compatibilidad Universal:** Los agujeros oblongos permiten un acoplamiento óptimo con casi cualquier sección de riel, asegurando una integración perfecta en una variedad de diseños de vías y estructuras ferroviarias.
- **Espesor Estándar y Variante:** Disponibles en un espesor estándar AREMA de 3/4", estas placas también se encuentran comúnmente disponibles en un espesor de 5/8" para aplicaciones específicas en vías industriales.
- **Diseño de Gancho Alto:** Equipadas con gancho alto, estas placas LR de gancho para durmientes ofrecen una fijación segura y confiable para garantizar la estabilidad y la integridad de las vías ferroviarias.

Las **placas escantillón #LR31** representan una opción confiable y duradera para una amplia gama de aplicaciones ferroviarias, asegurando un rendimiento óptimo y una adaptabilidad superior en diversos entornos ferroviarios.



## PLACA ESCANTILLÓN LR27

Las **placas escantillón #LR27** son elementos esenciales utilizados en aplicaciones ferroviarias, específicamente para los sapos, los guarda rieles y detrás del talón de las agujas de cambio.

Fabricadas de acuerdo con los estándares **AREMA**, estas placas son altamente versátiles y proporcionan una solución confiable para una variedad de configuraciones ferroviarias.

### Descripción:

Las **placas escantillón #LR27** son elementos esenciales utilizados en aplicaciones ferroviarias, específicamente para los sapos, los guarda rieles y detrás del talón de las agujas de cambio.

Fabricadas de acuerdo con los estándares **AREMA**, estas placas son altamente versátiles y proporcionan una solución confiable para una variedad de configuraciones ferroviarias.

### Características Principales:

- **Versatilidad Mejorada:** Las placas escantillón #LR27 se adaptan fácilmente a los sapos, los guarda rieles y las agujas de cambio, ofreciendo una solución flexible para diversas configuraciones de vías ferroviarias.
- **Compatibilidad Universal:** Los agujeros oblongos permiten un acoplamiento óptimo con casi cualquier sección de riel, asegurando una integración perfecta en una variedad de diseños de vías y estructuras ferroviarias.
- **Espesor Estándar y Variante:** Disponibles en un espesor estándar AREMA de 3/4", estas placas también se encuentran comúnmente disponibles en un espesor de 5/8" para aplicaciones específicas en vías industriales.
- **Diseño de Gancho Alto:** Equipadas con gancho alto, estas placas LR de gancho para durmientes ofrecen una fijación segura y confiable para garantizar la estabilidad y la integridad de las vías ferroviarias.

Las **placas escantillón #LR27** representan una opción confiable y duradera para una amplia gama de aplicaciones ferroviarias, asegurando un rendimiento óptimo y una adaptabilidad superior en diversos entornos ferroviarios.



## PLACA ESCANTILLÓN LR23

Las **placas escantillón #LR23** son componentes esenciales utilizados en aplicaciones ferroviarias, principalmente para los sapos, los guarda rieles y detrás del talón de las agujas de cambio.

Fabricadas de acuerdo con los estándares **AREMA**, estas placas son altamente versátiles y proporcionan una solución confiable para una variedad de configuraciones ferroviarias.

### Descripción:

Las **placas escantillón #LR23** son componentes esenciales utilizados en aplicaciones ferroviarias, principalmente para los sapos, los guarda rieles y detrás del talón de las agujas de cambio.

Fabricadas de acuerdo con los estándares **AREMA**, estas placas son altamente versátiles y proporcionan una solución confiable para una variedad de configuraciones ferroviarias.

### Características Principales:

- **Versatilidad Mejorada:** Las placas escantillón #LR23 se adaptan fácilmente a los sapos, los guarda rieles y las agujas de cambio, lo que ofrece una solución flexible para diversas configuraciones de vías ferroviarias.
- **Compatibilidad Universal:** Los agujeros oblongos permiten un acoplamiento óptimo con casi cualquier sección de riel, asegurando una integración perfecta en una variedad de diseños de vías y estructuras ferroviarias.
- **Espesor Estándar y Variante:** Disponibles en un espesor estándar AREMA de 3/4", estas placas también se encuentran comúnmente disponibles en un espesor de 5/8" para aplicaciones específicas en vías industriales.
- **Diseño de Gancho Alto:** Equipadas con gancho alto, estas placas LR de gancho para durmientes ofrecen una fijación segura y confiable para garantizar la estabilidad y la integridad de las vías ferroviarias.

Las **placas escantillón #LR23** representan una opción confiable y duradera para una amplia gama de aplicaciones ferroviarias, asegurando un rendimiento óptimo y una adaptabilidad superior en diversos entornos ferroviarios.



## PLACA ESCANTILLÓN L31

Las **placas escantillón #L31** son elementos esenciales utilizados en aplicaciones ferroviarias, específicamente para los sapos, los guarda rieles y detrás del talón de las agujas de cambio.

Fabricadas de acuerdo con los estándares **AREMA**, estas placas son altamente versátiles y proporcionan una solución confiable para una variedad de configuraciones ferroviarias.

### Descripción:

Las **placas escantillón #L31** son elementos esenciales utilizados en aplicaciones ferroviarias, específicamente para los sapos, los guarda rieles y detrás del talón de las agujas de cambio.

Fabricadas de acuerdo con los estándares **AREMA**, estas placas son altamente versátiles y proporcionan una solución confiable para una variedad de configuraciones ferroviarias.

### Características Principales:

- **Versatilidad Mejorada:** Las placas escantillón #L31 se adaptan fácilmente a los sapos, los guarda rieles y las agujas de cambio, lo que ofrece una solución flexible para diversas configuraciones de vías ferroviarias.
- **Compatibilidad Universal:** Los agujeros oblongos permiten un acoplamiento óptimo con casi cualquier sección de riel, asegurando una integración perfecta en una variedad de diseños de vías y estructuras ferroviarias.
- **Espesor Estándar y Variante:** Disponibles en un espesor estándar AREMA de 3/4", estas placas también se encuentran comúnmente disponibles en un espesor de 5/8" para aplicaciones específicas en vías industriales.
- **Diseño de Gancho Bajo Reversa:** Equipadas con gancho bajo reversa, estas placas L de gancho para durmientes ofrecen una fijación segura y confiable para garantizar la estabilidad y la integridad de las vías ferroviarias.

Las placas escantillón #L31 representan una opción confiable y duradera para una amplia gama de aplicaciones ferroviarias, asegurando un rendimiento óptimo y una adaptabilidad superior en diversos entornos ferroviarios.



## PLACA ESCANTILLÓN L27

Las **placas escantillón #L27** son elementos esenciales utilizados en aplicaciones ferroviarias, particularmente para los sapos, los guarda rieles y detrás del talón de las agujas de cambio.

Diseñadas según los estándares **AREMA**, estas placas son extremadamente versátiles y ofrecen una solución confiable para una variedad de configuraciones ferroviarias.

### Descripción:

Las **placas escantillón #L27** son elementos esenciales utilizados en aplicaciones ferroviarias, particularmente para los sapos, los guarda rieles y detrás del talón de las agujas de cambio.

Diseñadas según los estándares **AREMA**, estas placas son extremadamente versátiles y ofrecen una solución confiable para una variedad de configuraciones ferroviarias.

### Características Principales:

- **Versatilidad Mejorada:** Las placas escantillón #L27 se adaptan fácilmente a los sapos, los guarda rieles y las agujas de cambio, ofreciendo una solución flexible para diversas configuraciones de vías ferroviarias.
- **Compatibilidad Universal:** Los agujeros oblongos permiten un acoplamiento óptimo con casi cualquier sección de riel, lo que garantiza una integración perfecta en una variedad de diseños de vías y estructuras ferroviarias.
- **Espesor Estándar y Variante:** Disponibles en un espesor estándar AREMA de 3/4", estas placas también están comúnmente disponibles en un espesor de 5/8" para aplicaciones específicas de vías industriales.
- **Diseño de Gancho Bajo Reversa:** Equipadas con gancho bajo reversa, estas placas L de gancho para durmientes ofrecen una fijación segura y confiable para garantizar la estabilidad y la integridad de las vías ferroviarias.

Las placas escantillón #L27 son una opción confiable y duradera para una amplia gama de aplicaciones ferroviarias, asegurando un rendimiento óptimo y una adaptabilidad superior en diversos entornos ferroviarios.

### Recomendaciones de Uso:

Se recomienda que la instalación de las placas escantillón #L27 sea realizada por personal capacitado y experimentado en la construcción y mantenimiento de vías férreas. Son componentes esenciales en aplicaciones ferroviarias, ofreciendo versatilidad, confiabilidad y cumplimiento con los estándares AREMA para garantizar la seguridad y eficiencia en el sistema ferroviario.



## PLACA ESCANTILLÓN L23

Las **placas escantillón L23** son componentes esenciales utilizados en aplicaciones ferroviarias, principalmente para los sapos, los guarda rieles y detrás del talón de las agujas de cambio.

Diseñadas de acuerdo con los estándares **AREMA**, estas placas son extremadamente versátiles y ofrecen una solución confiable para una variedad de configuraciones ferroviarias.

### Descripción:

Las **placas escantillón L23** son componentes esenciales utilizados en aplicaciones ferroviarias, principalmente para los sapos, los guarda rieles y detrás del talón de las agujas de cambio.

Diseñadas de acuerdo con los estándares **AREMA**, estas placas son extremadamente versátiles y ofrecen una solución confiable para una variedad de configuraciones ferroviarias.

### Características Principales:

- **Versatilidad Mejorada:** Las placas escantillón L23 se adaptan fácilmente a los sapos, los guarda rieles y las agujas de cambio, ofreciendo una solución flexible para diversas configuraciones de vías ferroviarias.
- **Compatibilidad Universal:** Los agujeros oblongos permiten un acoplamiento óptimo con casi cualquier sección de riel, lo que garantiza una integración perfecta en una variedad de diseños de vías y estructuras ferroviarias.
- **Espesor Estándar y Variante:** Disponibles en un espesor estándar AREMA de 3/4", estas placas también están comúnmente disponibles en un espesor de 5/8" para aplicaciones específicas de vías industriales.
- **Diseño de Gancho Bajo Reversa:** Equipadas con gancho bajo reversa, estas placas L de gancho para durmientes ofrecen una fijación segura y confiable para garantizar la estabilidad y la integridad de las vías ferroviarias.

Las placas escantillón L23 son una opción confiable y duradera para una amplia gama de aplicaciones ferroviarias, asegurando un rendimiento óptimo y una adaptabilidad superior en diversos entornos ferroviarios.

### Recomendaciones de Uso:

Se recomienda que la instalación de las placas escantillón #L23 sea realizada por personal capacitado y experimentado en la construcción y mantenimiento de vías férreas. Esto asegura una instalación adecuada y segura. Las placas escantillón L23 son componentes esenciales en aplicaciones ferroviarias, ofreciendo versatilidad, confiabilidad y cumplimiento con los estándares AREMA para garantizar la seguridad y eficiencia en el sistema ferroviario.



## JUEGOS DE PLACA ESCANTILLÓN FXE

Los **Juegos de Placa Escantillón FXE** son herramientas especializadas utilizadas en la red ferroviaria operada por **Ferrocarril Mexicano (Ferromex)**, designada por las siglas **FXE**.

Estas placas son fundamentales para el mantenimiento de la vía, ya que permiten verificar y ajustar el ancho de la vía para cumplir con las especificaciones requeridas, garantizando así la seguridad y eficiencia en la operación de los trenes.

### Descripción:

Los **Juegos de Placa Escantillón FXE** son herramientas especializadas utilizadas en la red ferroviaria operada por **Ferrocarril Mexicano (Ferromex)**, designada por las siglas **FXE**. Estas placas son fundamentales para el mantenimiento de la vía, ya que permiten verificar y ajustar el ancho de la vía para cumplir con las especificaciones requeridas, garantizando así la seguridad y eficiencia en la operación de los trenes.

### Especificaciones:

1. **Número de Herraje:**
  - Disponibles en variantes como 9, 11, 15 y 20, cada una adaptada a diferentes aplicaciones y necesidades dentro de la infraestructura ferroviaria de FXE.
2. **Sección de Riel:**
  - Diseñadas para ser compatibles con secciones de riel de 115 y 136, lo que permite su uso en una amplia gama de tipos de vías que soportan diversas cargas y condiciones operativas.
3. **Aislado:**
  - Con opciones de "Sí" o "No" para indicar si las placas proporcionan aislamiento eléctrico, adecuado para situaciones que requieren la interrupción de la continuidad eléctrica, como en las áreas de señalización o electrificación de la vía.

### Beneficios:

- **Mantenimiento de Estándares FXE:** Aseguran que el ancho de la vía se mantiene dentro de las especificaciones de seguridad y operación de Ferromex.
- **Compatibilidad y Versatilidad:** La diversidad en el número de herraje y las secciones de riel aseguran que estos juegos de placas se pueden utilizar en una variedad de situaciones dentro de la red FXE.
- **Durabilidad:** Fabricadas con materiales resistentes para soportar el uso frecuente y las condiciones adversas, proporcionando una herramienta de larga duración para el mantenimiento de la vía.
- **Flexibilidad con Opciones de Aislamiento:** Las variantes aisladas amplían las aplicaciones de estas placas en la infraestructura ferroviaria, especialmente en áreas que requieren consideraciones de aislamiento eléctrico.

### Opciones:

- Número de Herraje: No.9 / No.11/ No. 15 / No. 20
- Perfil de Riel: 115RE o 136RE
- Aislado / No Aislado

### Recomendaciones de Uso:

La elección adecuada del juego de placas debe basarse en análisis detallados de las necesidades específicas de la vía, teniendo en cuenta el número de herraje, la sección del



riel y los requisitos de aislamiento. La utilización de estas herramientas debe ser llevada a cabo por personal capacitado, siguiendo protocolos de seguridad y mantenimiento establecidos por **Ferromex**. Inspecciones regulares y el uso de estas placas como parte del mantenimiento preventivo son esenciales para asegurar la integridad y seguridad de la vía.

|                   |                   |
|-------------------|-------------------|
| Número de Herraje | 9, 11, 15, 20     |
| Perfil de Riel    | 115 Lbs, 136, Lbs |
| Aislado:          | Si, No            |

## Variaciones

RAIL DEPOT



## JUEGOS DE PLACA ESCANTILLÓN CONRAIL

Los Juegos de **Placa Escantillón Conrail** son herramientas esenciales en el mantenimiento de la vía férrea, diseñadas para asegurar que el ancho de la vía cumple con las especificaciones estándar.

Aunque **Conrail** ya no opera como una entidad independiente, sus estándares y prácticas continúan influenciando las operaciones en las regiones donde una vez gestionó vías férreas. Estos juegos de placas son cruciales para prevenir problemas de seguridad y eficiencia en la operación de trenes.

### Descripción:

Los **Juegos de Placa Escantillón Conrail** son herramientas esenciales en el mantenimiento de la vía férrea, diseñadas para asegurar que el ancho de la vía cumple con las especificaciones estándar. Aunque **Conrail** ya no opera como una entidad independiente, sus estándares y prácticas continúan influenciando las operaciones en las regiones donde una vez gestionó vías férreas. Estos juegos de placas son cruciales para prevenir problemas de seguridad y eficiencia en la operación de trenes.

### Especificaciones:

- Número de Herraje:**
  - En el modelo 10, adaptándose a diferentes necesidades y aplicaciones específicas en la infraestructura de la vía.
- Sección de Riel:**
  - Disponibles para secciones de riel de 115 y 136, lo que permite su uso en diferentes tipos de vías que soportan variadas cargas y condiciones operativas.
- Aislado:**
  - Opciones de "Sí" o "No" indican si las placas ofrecen capacidades de aislamiento eléctrico, lo cual es relevante en contextos donde se requiere evitar la conductividad eléctrica a través de la vía, como en sistemas de señalización o electrificación.

### Beneficios:

- Seguridad y Conformidad:** Garantizan que el ancho de la vía se mantiene dentro de los límites seguros, cumpliendo con los estándares heredados de **Conrail**.
- Versatilidad:** La variedad en número de herraje y secciones de riel asegura una amplia compatibilidad con diferentes configuraciones de vías.
- Durabilidad:** Construidas para resistir el desgaste y las condiciones adversas, ofreciendo una solución de larga duración.
- Opciones de Aislamiento:** La disponibilidad de versiones aisladas y no aisladas permite su uso en una gama más amplia de aplicaciones ferroviarias.

### Opciones:

- Número de Herraje: No.10
- Perfil de Riel: 115RE o 136RE
- Aislado / No Aislado

### Recomendaciones de Uso:

La selección del juego de placas escantillón adecuado debe basarse en las especificaciones técnicas de la vía, considerando el número de herraje, la sección de riel y los requerimientos

de aislamiento. La instalación y el uso de estas herramientas deben ser realizados por personal especializado, siguiendo las prácticas de seguridad y mantenimiento recomendadas. Es crucial realizar inspecciones regulares de la vía utilizando estas placas como parte de un programa de mantenimiento preventivo.

Perfil de Riel  
Aislado:

115 Lbs, 136, Lbs  
Si, No

## Variaciones

RAIL DEPOT



## JUEGOS DE PLACA ESCANTILLÓN BNSF

Los **Juegos de Placa Escantillón BNSF** son herramientas esenciales utilizadas en la infraestructura ferroviaria de **BNSF Railway**, una de las mayores compañías ferroviarias de carga en Estados Unidos.

Estas placas de escantillón se emplean para verificar y ajustar la separación correcta entre los rieles, asegurando que las vías cumplan con las especificaciones precisas para una operación segura y eficiente. El uso adecuado de estas placas es crucial para mantener el ancho de vía correcto, evitando problemas que podrían llevar a descarrilamientos o daños en la infraestructura.

### Descripción:

Los **Juegos de Placa Escantillón BNSF** son herramientas esenciales utilizadas en la infraestructura ferroviaria de **BNSF Railway**, una de las mayores compañías ferroviarias de carga en Estados Unidos.

Estas placas de escantillón se emplean para verificar y ajustar la separación correcta entre los rieles, asegurando que las vías cumplan con las especificaciones precisas para una operación segura y eficiente. El uso adecuado de estas placas es crucial para mantener el ancho de vía correcto, evitando problemas que podrían llevar a descarrilamientos o daños en la infraestructura.

### Características Principales:

- **Especificaciones BNSF:** Diseñadas de acuerdo con los estándares y requerimientos de **BNSF Railway**, garantizando compatibilidad y rendimiento óptimo.
- **Material Duradero:** Fabricadas en materiales resistentes como acero de alta calidad, para soportar el uso frecuente y las condiciones difíciles del entorno ferroviario.
- **Precisión en Medición:** Proporcionan una medida exacta del ancho de vía, esencial para la verificación y ajuste del espaciado entre rieles.
- **Facilidad de Uso:** Diseñadas para ser fáciles de manejar por el personal ferroviario, permitiendo una rápida verificación y ajuste del ancho de vía.

### Beneficios:

- **Mantenimiento de la Seguridad:** Ayudan a prevenir problemas de seguridad al asegurar que el ancho de vía se mantenga dentro de las tolerancias especificadas.
- **Durabilidad y Fiabilidad:** La calidad de los materiales asegura una larga vida útil y confiabilidad en el uso continuo.
- **Optimización del Mantenimiento:** Facilitan las tareas de mantenimiento y verificación de la vía, mejorando la eficiencia operativa.
- **Compatibilidad con Estándares BNSF:** Aseguran que las mediciones y ajustes cumplan con los criterios específicos de BNSF.

### Opciones:

- Número de Herraje: No.9 / No.11/ No. 15 / No. 20
- Perfil de Riel: 115RE o 136RE
- Aislado / No Aislado

### Recomendaciones de Uso:

Es importante que el personal ferroviario esté capacitado en el uso correcto de los **Juegos de Placa Escantillón BNSF** y que siga las prácticas recomendadas por **BNSF Railway** para la

verificación y ajuste del ancho de vía. Se debe realizar inspecciones regulares utilizando estas herramientas como parte del mantenimiento de rutina de la vía, para garantizar la operación segura y eficiente de los trenes.

|                   |                   |
|-------------------|-------------------|
| Número de Herraje | 9, 11, 15, 20     |
| Perfil de Riel    | 115 Lbs, 136, Lbs |
| Aislado:          | Si, No            |

## Variaciones

RAIL DEPOT



## JUEGOS DE PLACA ESCANTILLÓN AREMA

Los **Juegos de Placa Escantillón AREMA** son herramientas precisas diseñadas para el mantenimiento y la inspección de la vía férrea, conforme a las especificaciones de la **American Railway Engineering and Maintenance-of-Way Association (AREMA)**.

Estas placas de escantillón son esenciales para asegurar que el ancho de la vía se mantiene dentro de los estándares requeridos, lo que es crucial para la seguridad y la eficiencia operativa de los trenes.

### Descripción:

Los **Juegos de Placa Escantillón AREMA** son herramientas precisas diseñadas para el mantenimiento y la inspección de la vía férrea, conforme a las especificaciones de la **American Railway Engineering and Maintenance-of-Way Association (AREMA)**. Estas placas de escantillón son esenciales para asegurar que el ancho de la vía se mantiene dentro de los estándares requeridos, lo que es crucial para la seguridad y la eficiencia operativa de los trenes.

### Especificaciones:

- Número de Herraje:**
  - Incluyen variantes como 8 y 10, adaptándose a diferentes aplicaciones y necesidades específicas en la infraestructura de la vía férrea según las directrices de **AREMA**.
- Sección de Riel:**
  - Compatibles con secciones de riel de 115 y 136, permitiendo su uso en una variedad de tipos de vías que soportan distintas cargas y condiciones operacionales.
- Aislado:**
  - Con opciones de "Sí" o "No" para determinar si las placas ofrecen capacidades de aislamiento eléctrico, lo cual es relevante en contextos que requieren la interrupción de la continuidad eléctrica por razones de señalización o electrificación.

### Beneficios:

- Conformidad con Estándares AREMA:** Aseguran que el ancho de la vía cumple con los estándares de seguridad y operación establecidos por **AREMA**.
- Amplia Compatibilidad:** La variedad en el número de herraje y las secciones de riel asegura una amplia aplicación en diferentes escenarios de la infraestructura ferroviaria.
- Durabilidad y Confiabilidad:** Fabricadas para resistir el uso intensivo y las condiciones adversas, ofreciendo una herramienta duradera para el mantenimiento de la vía.
- Versatilidad con Opciones de Aislamiento:** La disponibilidad de versiones aisladas y no aisladas permite su uso en una gama más amplia de aplicaciones ferroviarias.

### Opciones:

- Número de Herraje: No.8 y No.10
- Perfil de Riel: 115RE o 136RE
- Aislado / No Aislado

## Recomendaciones de Uso:

La selección del juego de placas escantillón adecuado debe basarse en un análisis detallado de las necesidades de la vía, considerando el número de herraje, la sección del riel y los requisitos de aislamiento, en línea con las especificaciones de **AREMA**.

El uso de estas herramientas debe ser realizado por personal cualificado, siguiendo los protocolos de seguridad y mantenimiento recomendados por **AREMA**. Es esencial realizar inspecciones regulares de la vía utilizando estas placas como parte de un programa de mantenimiento preventivo para asegurar la integridad y seguridad de la infraestructura ferroviaria.

|                   |                   |
|-------------------|-------------------|
| Número de Herraje | 8, 10             |
| Perfil de Riel    | 115 Lbs, 136, Lbs |
| Aislado:          | Si, No            |

## Variaciones

RAIL DEPOT

RAIL DEPOT





## PLACAS GEMELAS



## PLACAS GEMELAS LR31

Las Placas Gemelas #LR31 desempeñan un papel fundamental en aplicaciones ferroviarias, siendo empleadas en sapos, guarda rieles y detrás del talón de las agujas de cambio.

Fabricadas de acuerdo con los estándares establecidos por la Asociación de Ingenieros de Vías Férreas de América (AREMA), estas placas ofrecen versatilidad y adaptabilidad en entornos ferroviarios.

### Descripción:

Las Placas Gemelas #LR31 desempeñan un papel fundamental en aplicaciones ferroviarias, siendo empleadas en sapos, guarda rieles y detrás del talón de las agujas de cambio.

Fabricadas de acuerdo con los estándares establecidos por la Asociación de Ingenieros de Vías Férreas de América (AREMA), estas placas ofrecen versatilidad y adaptabilidad en entornos ferroviarios.

### Características Principales:

- **Versatilidad de Aplicación:** Diseñadas para su uso en sapos, guarda rieles y detrás del talón de las agujas de cambio.
- **Diseño AREMA:** Cumplen con los estándares de diseño de la Asociación de Ingenieros de Vías Férreas de América (AREMA), garantizando calidad y conformidad.
- **Adaptabilidad:** Los agujeros oblongos permiten una conexión eficiente con casi cualquier sección de riel.
- **Uso en Pares:** Al instalarse en pares, lado a lado en el mismo durmiente, permiten adaptarse a diferentes espaciamientos de durmientes y ángulos de sapos.
- **Espesor Variado:** Presentan un espesor estándar AREMA de 3/4", siendo comúnmente utilizado un espesor de 5/8" en vías industriales.
- **Gancho Alto:** Equipadas con gancho Alto para una sujeción segura.

### Especificaciones Técnicas:

- **Tipo:** Placas Gemelas LR31
- **Diseño:** AREMA
- **Uso Recomendado:** Sapos, guarda rieles, detrás del talón de las agujas de cambio
- **Espesor Estándar:** 3/4"
- **Espesor Común:** 5/8" (para vías industriales)
- **Gancho:** Alto

### Beneficios:

Las Placas Gemelas LR31 ofrecen una solución robusta y adaptable para aplicaciones ferroviarias que requieren versatilidad y cumplimiento con los estándares AREMA.

### Recomendaciones de Uso:

Se recomienda que la instalación de las Placas Gemelas #LR31 sea realizada por personal capacitado y experimentado en la construcción y mantenimiento de vías férreas. Esto garantiza una instalación adecuada y segura, cumpliendo con los estándares y especificaciones establecidas por AREMA.

RAIL DEPOT



## PLACAS GEMELAS LR27

Las Placas Gemelas #LR27 son componentes esenciales utilizados en diversas aplicaciones ferroviarias, incluyendo sapos, guarda rieles y detrás del talón de las agujas de cambio.

Fabricadas conforme al diseño establecido por la Asociación de Ingenieros de Vías Férreas de América (AREMA), estas placas ofrecen versatilidad y adaptabilidad en entornos ferroviarios.

### Descripción:

Las Placas Gemelas #LR27 son componentes esenciales utilizados en diversas aplicaciones ferroviarias, incluyendo sapos, guarda rieles y detrás del talón de las agujas de cambio.

Fabricadas conforme al diseño establecido por la Asociación de Ingenieros de Vías Férreas de América (AREMA), estas placas ofrecen versatilidad y adaptabilidad en entornos ferroviarios.

### Características Principales:

- **Versatilidad de Aplicación:** Diseñadas para su uso en sapos, guarda rieles y detrás del talón de las agujas de cambio.
- **Diseño AREMA:** Cumplen con los estándares de diseño establecidos por la Asociación de Ingenieros de Vías Férreas de América (AREMA), garantizando calidad y conformidad.
- **Adaptabilidad:** Los agujeros oblongos permiten una conexión eficiente con una amplia variedad de secciones de riel.
- **Uso en Pares:** Al instalarse en pares, lado a lado en el mismo durmiente, permiten adaptarse a diferentes espaciamientos de durmientes y ángulos de sapos.
- **Espesor Variado:** Presentan un espesor estándar AREMA de 3/4", siendo también comúnmente utilizado un espesor de 5/8" en vías industriales.
- **Gancho Alto:** Equipadas con gancho Alto para una sujeción segura.

### Especificaciones Técnicas:

- **Tipo:** Placas Gemelas LR27
- **Diseño:** AREMA
- **Uso Recomendado:** Sapos, guarda rieles, detrás del talón de las agujas de cambio
- **Espesor Estándar:** 3/4"
- **Espesor Común:** 5/8" (para vías industriales)
- **Gancho:** Alto

### Beneficios:

Las Placas Gemelas LR27 ofrecen una solución robusta y adaptable para aplicaciones ferroviarias que requieren versatilidad y cumplimiento con los estándares AREMA.

### Recomendaciones de Uso:

Se recomienda que la instalación de las Placas Gemelas #LR27 sea realizada por personal capacitado y experimentado en la construcción y mantenimiento de vías férreas. Esto garantiza una instalación adecuada y segura, cumpliendo con los estándares y especificaciones establecidas por AREMA. Es importante llevar a cabo inspecciones periódicas de las Placas Gemelas #LR27 para detectar cualquier signo de desgaste, daño o deterioro. Cualquier problema encontrado debe ser abordado de manera oportuna.

RAIL DEPOT



## PLACAS GEMELAS LR23

Las Placas Gemelas #LR23 son elementos esenciales utilizados en diversas aplicaciones ferroviarias, incluyendo sapos, guarda rieles y detrás del talón de las agujas de cambio.

Diseñadas de acuerdo con las especificaciones de la Asociación de Ingenieros de Vías Férreas de América (AREMA), estas placas ofrecen versatilidad y adaptabilidad en entornos ferroviarios.

### Descripción:

Las Placas Gemelas #LR23 son elementos esenciales utilizados en diversas aplicaciones ferroviarias, incluyendo sapos, guarda rieles y detrás del talón de las agujas de cambio.

Diseñadas de acuerdo con las especificaciones de la Asociación de Ingenieros de Vías Férreas de América (AREMA), estas placas ofrecen versatilidad y adaptabilidad en entornos ferroviarios.

### Características Principales:

- **Versatilidad de Aplicación:** Diseñadas para su uso en sapos, guarda rieles y detrás del talón de las agujas de cambio.
- **Diseño AREMA:** Cumplen con los estándares de diseño establecidos por la Asociación de Ingenieros de Vías Férreas de América (AREMA), garantizando calidad y conformidad.
- **Adaptabilidad:** Los agujeros oblongos permiten una conexión eficiente con una amplia variedad de secciones de riel.
- **Uso en Pares:** Al instalarse en pares, lado a lado en el mismo durmiente, permiten adaptarse a diferentes espaciamientos de durmientes y ángulos de sapos.
- **Espesor Variado:** Presentan un espesor estándar AREMA de 3/4", siendo también comúnmente utilizado un espesor de 5/8" en vías industriales.
- **Gancho Alto:** Equipadas con gancho Alto para una sujeción segura.

### Especificaciones Técnicas:

- **Tipo:** Placas Gemelas LR23
- **Diseño:** AREMA
- **Uso Recomendado:** Sapos, guarda rieles, detrás del talón de las agujas de cambio
- **Espesor Estándar:** 3/4"
- **Espesor Común:** 5/8" (para vías industriales)
- **Gancho:** Alto

### Beneficios:

Las Placas Gemelas LR23 ofrecen una solución confiable y adaptable para aplicaciones ferroviarias que requieren versatilidad y cumplimiento con los estándares AREMA.

### Recomendaciones de Uso:

Se recomienda que la instalación de las Placas Gemelas #LR23 sea realizada por personal capacitado y experimentado en la construcción y mantenimiento de vías férreas. Es importante llevar a cabo inspecciones periódicas de las Placas Gemelas #LR23 para detectar cualquier signo de desgaste, daño o deterioro. Cualquier problema encontrado debe ser abordado de manera oportuna para garantizar la integridad y el rendimiento continuo de la infraestructura ferroviaria.

RAIL DEPOT



## PLACAS GEMELAS L31

Las **Placas Gemelas #L31** son componentes fundamentales utilizados en diversas aplicaciones ferroviarias, incluyendo sapos, guarda rieles y detrás del talón de las agujas de cambio.

Diseñadas de acuerdo con las especificaciones de la Asociación de Ingenieros de Vías Férreas de América (**AREMA**), estas placas ofrecen versatilidad y adaptabilidad en entornos ferroviarios.

### Descripción:

Las **Placas Gemelas #L31** son componentes fundamentales utilizados en diversas aplicaciones ferroviarias, incluyendo sapos, guarda rieles y detrás del talón de las agujas de cambio.

Diseñadas de acuerdo con las especificaciones de la Asociación de Ingenieros de Vías Férreas de América (**AREMA**), estas placas ofrecen versatilidad y adaptabilidad en entornos ferroviarios.

### Características Principales:

- **Versatilidad de Aplicación:** Diseñadas para su uso en sapos, guarda rieles y detrás del talón de las agujas de cambio.
- **Diseño AREMA:** Cumplen con los estándares de diseño establecidos por la Asociación de Ingenieros de Vías Férreas de América (**AREMA**), garantizando calidad y conformidad.
- **Adaptabilidad:** Los agujeros oblongos permiten una conexión eficiente con una amplia variedad de secciones de riel.
- **Uso en Pares:** Al instalarse en pares, lado a lado en el mismo durmiente, permiten adaptarse a diferentes espaciamientos de durmientes y ángulos de sapos.
- **Espesor Variado:** Presentan un espesor estándar **AREMA** de 3/4", siendo también comúnmente utilizado un espesor de 5/8" en vías industriales.
- **Gancho Bajo Reversa:** Equipadas con gancho Bajo Reversa para una sujeción segura.

### Especificaciones Técnicas:

- **Tipo:** Placas Gemelas L31
- **Diseño:** AREMA
- **Uso Recomendado:** Sapos, guarda rieles, detrás del talón de las agujas de cambio
- **Espesor Estándar:** 3/4"
- **Espesor Común:** 5/8" (para vías industriales)
- **Gancho:** Bajo Reversa

### Beneficios:

Las **Placas Gemelas L31** ofrecen una solución confiable y adaptable para aplicaciones ferroviarias que requieren versatilidad y cumplimiento con los estándares **AREMA**.

### Recomendaciones de Uso:

Se recomienda que la instalación de las Placas Gemelas #L31 sea realizada por personal capacitado y experimentado en la construcción y mantenimiento de vías férreas. Esto garantiza una instalación adecuada y segura, cumpliendo con los estándares y especificaciones establecidas por AREMA.



RAIL DEPOT



## PLACAS GEMELAS L27

Las **Placas Gemelas #27** son elementos esenciales utilizados en diversos aspectos del sistema ferroviario, incluyendo sapos, guarda rieles y detrás del talón de las agujas de cambio.

Fabricadas según las especificaciones de diseño de la Asociación de Ingenieros de Vías Férreas de América (**AREMA**), estas placas ofrecen versatilidad y adaptabilidad a diferentes configuraciones ferroviarias. Sus agujeros oblongos permiten la conexión con una amplia variedad de secciones de riel.

### Descripción:

Las **Placas Gemelas L27** ofrecen una solución confiable y adaptable para aplicaciones ferroviarias que requieren versatilidad y cumplimiento con los estándares AREMA.

### Características Principales:

- **Versatilidad de Uso:** Diseñadas para aplicaciones en sapos, guarda rieles y detrás del talón de las agujas de cambio.
- **Diseño AREMA:** Cumple con los estándares de la Asociación de Ingenieros de Vías Férreas de América (AREMA), asegurando calidad y conformidad.
- **Adaptabilidad:** Los agujeros oblongos permiten la conexión con diversas secciones de riel, adaptándose a diferentes configuraciones ferroviarias.
- **Uso en Pares:** Al implementarse en pares, lado a lado en el mismo durmiente, permiten adaptarse a diferentes espaciamientos de durmientes y ángulos de sapos.
- **Espesor Variado:** Con espesor estándar AREMA de 3/4", también disponible en 5/8" para aplicaciones en vías industriales.
- **Gancho Bajo Reversa:** Equipadas con gancho Bajo Reversa para una sujeción segura.

### Especificaciones Técnicas:

- **Tipo:** Placas Gemelas L27
- **Diseño:** AREMA
- **Uso Recomendado:** Sapos, guarda rieles, detrás del talón de las agujas de cambio
- **Espesor Estándar:** 3/4"
- **Espesor Común:** 5/8" (para vías industriales)
- **Gancho:** Bajo Reversa

Las **Placas Gemelas L27** ofrecen una solución confiable y adaptable para aplicaciones ferroviarias que requieren versatilidad y cumplimiento con los estándares **AREMA**.



## PLACAS GEMELAS L23

Las **Placas Gemelas #L23** son componentes versátiles y esenciales en la infraestructura ferroviaria, diseñadas para diversos usos, como sapos, guarda rieles y detrás del talón de las agujas de cambio.

Estas placas se fabrican siguiendo el diseño **AREMA**, brindando fiabilidad y adaptabilidad a diferentes configuraciones ferroviarias. Sus agujeros oblongos permiten la conexión con casi cualquier sección de riel.

### Descripción:

Las **Placas Gemelas #L23** son componentes versátiles y esenciales en la infraestructura ferroviaria, diseñadas para diversos usos, como sapos, guarda rieles y detrás del talón de las agujas de cambio.

Estas placas se fabrican siguiendo el diseño **AREMA**, brindando fiabilidad y adaptabilidad a diferentes configuraciones ferroviarias. Sus agujeros oblongos permiten la conexión con casi cualquier sección de riel.

### Características Principales:

- **Versatilidad de Uso:** Diseñadas para aplicaciones en sapos, guarda rieles y detrás del talón de las agujas de cambio.
- **Diseño AREMA:** Cumple con los estándares de la Asociación de Ingenieros de Vías Férreas de América (AREMA), garantizando calidad y conformidad.
- **Adaptabilidad:** Los agujeros oblongos permiten la conexión con diversas secciones de riel, adaptándose a diferentes configuraciones ferroviarias.
- **Uso en Pares:** Su implementación en pares, lado a lado en el mismo durmiente, permite adaptarse a diferentes espaciamientos de durmientes y ángulos de sapos.
- **Espesor Variado:** Cumple con el estándar AREMA de 3/4", pero también está disponible en 5/8" para aplicaciones en vías industriales.
- **Gancho Bajo Reversa:** Equipadas con gancho Bajo Reversa para una sujeción segura.

### Especificaciones Técnicas:

- **Tipo:** Placas Gemelas L23
- **Diseño:** AREMA
- **Uso Recomendado:** Sapos, guarda rieles, detrás del talón de las agujas de cambio
- **Espesor Estándar:** 3/4"
- **Espesor Común:** 5/8" (para vías industriales)
- **Gancho:** Bajo Reversa

Estas **Placas Gemelas L23** son una elección confiable para aplicaciones ferroviarias que requieren versatilidad, adaptabilidad y cumplimiento con los estándares AREMA.

## JUEGO DE PLACAS GEMELAS PARA RIELES GUÍA

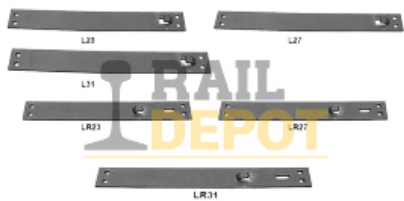

El **Juego de Placas Gemelas para Rieles Guía** es una solución integral en la construcción ferroviaria, **específicamente en el Herraje No. 8.**

Este juego incluye una combinación cuidadosamente seleccionada de placas gemelas diseñadas para garantizar la estabilidad y seguridad de los rieles guía.

### Descripción:

El **Juego de Placas Gemelas para Rieles Guía** es una solución integral en la construcción ferroviaria, **específicamente en el Herraje No. 8.**

Este juego incluye una combinación cuidadosamente seleccionada de placas gemelas diseñadas para garantizar la estabilidad y seguridad de los rieles guía.

### Contenido del Juego:

- **Herraje No. 8:**
  - 3 Placas Gemelas L23
  - 3 Placas Gemelas L27
  - 1 Placa Gemela L31
  - 3 Placas Gemelas LR23
  - 3 Placas Gemelas LR27
  - 1 Placa Gemela LR31

### Notas Adicionales:

- **Para los Herrajes 9, 11 y 15,** este juego prescinde del uso de Placas Gemelas, optando en su lugar por Placas Pandrol, ofreciendo una solución adaptada a las necesidades específicas de cada herraje.

Este juego proporciona una combinación equilibrada de placas gemelas, diseñadas para cumplir con los estándares de seguridad y estabilidad en aplicaciones ferroviarias, asegurando un rendimiento óptimo en el Herraje No. 8.

### Recomendaciones de Uso:

Instale el juego de placas gemelas siguiendo las recomendaciones del fabricante y utilizando herramientas adecuadas. Es importante que la instalación sea realizada por personal capacitado para asegurar una colocación precisa y segura. Monitoree el desgaste de las placas gemelas durante la operación ferroviaria. Preste especial atención a áreas de contacto con los rieles guía y asegúrese de reemplazar las placas cuando sea necesario para mantener la integridad estructural y la seguridad de la vía.

RAIL DEPOT



## PLACAS PANDROL



## PLACA PANDROL PARA TIRAFONDO

Las **placas para tirafondo** están disponibles en opciones de **Placas Doble Hombro y Placas Pandrol**, fabricadas en acero con bajo o alto contenido de carbono, a menos que se especifique la composición química específica por parte del comprador.

Estas placas de asiento se producen a partir de perfiles de acero laminados en caliente, punzonados y cortados en caliente o en frío, según corresponda a la composición química del acero utilizado, asegurando una durabilidad y resistencia óptimas en diversas aplicaciones ferroviarias.

### Descripción:

Las **Placas Pandrol para Tirafondo** están fabricadas en acero con bajo o alto contenido de carbono, a menos que se especifique la composición química específica por parte del comprador.

Estas placas de asiento se producen a partir de perfiles de acero laminados en caliente, punzonados y cortados en caliente o en frío, según corresponda a la composición química del acero utilizado, asegurando una durabilidad y resistencia óptimas en diversas aplicaciones ferroviarias.

### Características Principales:

- **Opciones Versátiles de Placas:** Disponibles en opciones de Placas Pandrol, estas placas para tirafondo ofrecen una solución sólida y duradera para una variedad de entornos ferroviarios, adaptándose a diferentes especificaciones y requisitos de los clientes.
- **Construcción de Alta Calidad:** Producidas a partir de perfiles de acero laminados en caliente, punzonados y cortados en caliente o en frío, estas placas aseguran una construcción robusta y resistente, capaz de soportar las demandas operativas del entorno ferroviario.
- **Personalización de Sección de Riel:** Con opciones para la base de riel de 5 1/2" y 6", la sección del riel o la anchura de la base del riel se pueden especificar al realizar el pedido, garantizando una integración perfecta con una variedad de configuraciones de vías y estructuras ferroviarias.

### Opciones:

- Perfil de Riel: 115 RE / 136 RE

Las placas para tirafondo representan una solución confiable y duradera para una amplia gama de aplicaciones ferroviarias, asegurando un rendimiento óptimo y una funcionalidad confiable en entornos ferroviarios diversos.

Perfil de Riel  
Marca

115 Lbs/yd, 136 Lbs/yd  
Pandrol

## Variaciones



## JUEGO DE PLACAS PANDROL PARA RIELES GUÍA

Las placas Pandrol de asiento del riel son la solución ideal para sistemas de fijación de rieles E y PR con rieles base de 5-1/2 pulgadas o 6 pulgadas.

Diseñadas y fabricadas según las especificaciones **AREMA**, estas placas ofrecen un peralte de 1:40, proporcionando un soporte eficiente y seguro para los rieles.

### Descripción:

Las placas Pandrol de asiento del riel son la solución ideal para sistemas de fijación de rieles E y PR con rieles base de 5-1/2 pulgadas o 6 pulgadas.

Diseñadas y fabricadas según las especificaciones **AREMA**, estas placas ofrecen un peralte de 1:40, proporcionando un soporte eficiente y seguro para los rieles.

### Características Principales:

- Diseñadas para sistemas de fijación de rieles E y PR.
- Compatibles con rieles base de 5-1/2 pulgadas o 6 pulgadas.
- Cumplen con las especificaciones AREMA.
- Peralte de 1:40 para un soporte óptimo.

### Especificaciones Técnicas:

- Perforación estándar o especial.
- Orificios cuadrados o redondos para puntas de tornillo.
- Disponibles para varias secciones de raíl.

### Recomendaciones de Uso:

Las placas de asiento de riel aumentan el área de soporte y mantienen el riel en la separación correcta. Se fijan al durmiente mediante clavos o tornillos a través de los orificios de la placa.

### Cantidad Recomendada para Herrajes con Riel de 115 Lbs:

- Herraje No. 8: 66 placas
- Herraje No. 9: 142 placas
- Herraje No. 11: 152 placas
- Herraje No. 15: 232 placas

Este juego de placas Pandrol garantiza una solución eficiente y segura para la fijación de rieles, cumpliendo con los más altos estándares de calidad y rendimiento en aplicaciones ferroviarias.

Marca

Pandrol



RAIL DEPOT



## **PLACAS PUNTA DE AGUJA**

## JUEGO PLACAS PUNTAS DE AGUJA CONRAIL



El **Juego de Placas de Puntas de Aguja Conrail** está diseñado específicamente para su uso en la infraestructura ferroviaria asociada con **Conrail, o Consolidated Rail Corporation**, que históricamente fue una de las principales compañías ferroviarias en el noreste de Estados Unidos.

Estas placas se utilizan en los cambios de vía para asegurar las puntas de las agujas, facilitando una transición segura y eficiente de los trenes de una vía a otra. Siguiendo los estándares y especificaciones de **Conrail**, estas placas varían según el número de herraje, la sección del riel y la opción de aislamiento, adaptándose a las diversas necesidades de la red.

### Descripción:

El **Juego de Placas de Puntas de Aguja Conrail** está diseñado específicamente para su uso en la infraestructura ferroviaria asociada con **Conrail, o Consolidated Rail Corporation**, que históricamente fue una de las principales compañías ferroviarias en el noreste de Estados Unidos.

Estas placas se utilizan en los cambios de vía para asegurar las puntas de las agujas, facilitando una transición segura y eficiente de los trenes de una vía a otra. Siguiendo los estándares y especificaciones de **Conrail**, estas placas varían según el número de herraje, la sección del riel y la opción de aislamiento, adaptándose a las diversas necesidades de la red.

### Especificaciones:

1. **Número de Herraje:**
  - Herraje No 10.
2. **Sección de Riel:**
  - Disponibles para secciones de riel de 115 y 136, lo que indica su compatibilidad con rieles que pesan 115 libras o 136 libras por yarda lineal, respectivamente.
3. **Aislado:**
  - La opción "Sí" o "No" indica si las placas proporcionan aislamiento eléctrico entre la aguja y el riel, lo cual es necesario en ciertas aplicaciones para interrumpir la continuidad eléctrica por razones de señalización o electrificación.

### Opciones:

- Perfil de Riel: 115 RE / 136 RE
- Aislado / No Aislado

### Beneficios:

- **Conformidad con Conrail:** Diseñadas según las especificaciones de Conrail, asegurando la funcionalidad y seguridad en los cambios de vía.
- **Compatibilidad Amplia:** La variedad en el número de herraje y secciones de riel garantiza su adaptabilidad a diferentes requisitos de la infraestructura.
- **Durabilidad y Fiabilidad:** Fabricadas para resistir las condiciones exigentes del entorno ferroviario, ofreciendo soluciones duraderas.
- **Flexibilidad de Aislamiento:** La disponibilidad de opciones aisladas permite su uso en entornos que requieren aislamiento eléctrico.

### Recomendaciones de Uso:

La elección del juego de placas adecuado debe basarse en las especificaciones técnicas de las agujas, la sección del riel y los requerimientos de aislamiento, respetando los estándares establecidos por **Conrail**. La instalación debe ser realizada por técnicos especializados, cumpliendo con las prácticas recomendadas de seguridad y mantenimiento.

Es aconsejable realizar inspecciones regulares para asegurar el mantenimiento de la funcionalidad y la integridad de las placas.

|                |                   |
|----------------|-------------------|
| Perfil de Riel | 115 Lbs, 136, Lbs |
| Aislado:       | Si, No            |

### Variaciones

RAIL DEPOT

## JUEGO PLACAS PUNTAS DE AGUJA AREMA



El **Juego de Placas de Puntas de Aguja AREMA** está diseñado conforme a las especificaciones de la **American Railway Engineering and Maintenance-of-Way Association (AREMA)**, destinado a ser utilizado en los cambios de vía dentro de infraestructuras ferroviarias que siguen estas normativas.

Estas placas aseguran las puntas de las agujas, permitiendo una transición segura y eficaz de los trenes de una línea a otra. Adaptadas a los estándares **AREMA**, estas placas varían en función del número de herraje, la sección del riel y la opción de aislamiento, para satisfacer las variadas necesidades de las redes ferroviarias.

### Descripción:

El **Juego de Placas de Puntas de Aguja AREMA** está diseñado conforme a las especificaciones de la **American Railway Engineering and Maintenance-of-Way Association (AREMA)**, destinado a ser utilizado en los cambios de vía dentro de infraestructuras ferroviarias que siguen estas normativas.

Estas placas aseguran las puntas de las agujas, permitiendo una transición segura y eficaz de los trenes de una línea a otra. Adaptadas a los estándares **AREMA**, estas placas varían en función del número de herraje, la sección del riel y la opción de aislamiento, para satisfacer las variadas necesidades de las redes ferroviarias.

### Especificaciones:

- Número de Herraje:**
  - Incluye opciones como 8 y 10, cada una correspondiendo a un diseño específico que se adapta a diferentes tipos de agujas y configuraciones de vías.
- Sección de Riel:**
  - Disponibles para secciones de riel de 115 y 136, lo que indica su compatibilidad con rieles que tienen un peso por yarda lineal de 115 libras o 136 libras, respectivamente.
- Aislado:**
  - Opción de "Sí" o "No" para indicar si las placas ofrecen aislamiento eléctrico. Las placas aisladas se utilizan en aplicaciones donde es necesario evitar la continuidad eléctrica entre la aguja y el riel, como en vías electrificadas o para fines de señalización.

### Opciones:

- Número de herraje: 8 / 10
- Perfil de Riel: 115 RE / 136 RE
- Aislado / No Aislado

### Beneficios:

- **Conformidad y Seguridad:** Cumplen con los estándares **AREMA**, asegurando la funcionalidad y seguridad en los cambios de vía.
- **Amplia Compatibilidad:** La variedad de opciones de herraje y secciones de riel garantiza la adaptabilidad a diferentes necesidades de la infraestructura ferroviaria.
- **Durabilidad Asegurada:** Fabricadas para resistir las duras condiciones del entorno ferroviario, proporcionando una solución duradera y fiable.
- **Opciones de Aislamiento:** La disponibilidad de placas aisladas amplía su aplicación a

entornos que requieren aislamiento eléctrico.

### **Recomendaciones de Uso:**

La selección adecuada del juego de placas debe basarse en las especificaciones de las agujas, la sección del riel y los requerimientos de aislamiento, siguiendo las directrices de **AREMA**.

La instalación debe ser realizada por personal cualificado, observando las normativas de seguridad y mantenimiento pertinentes. Se recomienda llevar a cabo inspecciones regulares para asegurar el estado óptimo y la funcionalidad de las placas.

|                   |                   |
|-------------------|-------------------|
| Número de Herraje | 8, 10             |
| Perfil de Riel    | 115 Lbs, 136, Lbs |
| Aislado:          | Si, No            |

### **Variaciones**

RAIL DEPOT

## JUEGO PLACAS DE PUNTAS DE AGUJA FXE



El **Juego de Placas de Puntas de Aguja FXE** está diseñado específicamente para la infraestructura ferroviaria operada por **Ferrocarril Mexicano (Ferromex)**, identificado por sus siglas **FXE**. Estas placas se utilizan en los cambios de vía para asegurar las puntas de las agujas, facilitando una transición segura y eficiente de los trenes de una vía a otra.

Adaptadas a las especificaciones de **Ferromex**, estas placas varían según el número de herraje, la sección del riel y la opción de aislamiento, para satisfacer las diversas necesidades operativas y de seguridad de la red.

### Descripción:

El **Juego de Placas de Puntas de Aguja FXE** está diseñado específicamente para la infraestructura ferroviaria operada por **Ferrocarril Mexicano (Ferromex)**, identificado por sus siglas **FXE**. Estas placas se utilizan en los cambios de vía para asegurar las puntas de las agujas, facilitando una transición segura y eficiente de los trenes de una vía a otra.

Adaptadas a las especificaciones de **Ferromex**, estas placas varían según el número de herraje, la sección del riel y la opción de aislamiento, para satisfacer las diversas necesidades operativas y de seguridad de la red.

### Especificaciones:

1. **Número de Herraje:**
  - Incluye opciones como 8, 9, 10, 11, 15, y 20, cada una correspondiendo a un diseño específico que se adapta a diferentes tipos de agujas y configuraciones de vías.
2. **Sección de Riel:**
  - Disponibles para secciones de riel de 115 y 136, lo que indica su compatibilidad con rieles que tienen un peso por yarda lineal de 115 libras o 136 libras, respectivamente.
3. **Aislado:**
  - **Opción de "Sí" o "No" para indicar si las placas ofrecen aislamiento eléctrico. Las placas aisladas se utilizan en aplicaciones donde es necesario evitar la continuidad eléctrica entre la aguja y el riel, como en vías electrificadas o para fines de señalización.**

### Opciones:

- Número de herraje: 9, 11, 15 y 20
- Perfil de Riel: 115 Re / 136 RE
- Aislado / No Aislado

### Beneficios:

- **Funcionalidad y Seguridad:** Garantizan la correcta función de las agujas en los cambios de vía, esencial para la seguridad de la operación ferroviaria.
- **Compatibilidad:** Una amplia gama de opciones de herraje y secciones de riel asegura la adaptabilidad a las especificaciones de la red FXE.
- **Larga Durabilidad:** Construidas para soportar el ambiente exigente del transporte ferroviario, ofreciendo resistencia y una larga vida útil.

- **Flexibilidad de Aislamiento:** La disponibilidad de placas aisladas permite su uso en entornos donde se requiere aislamiento eléctrico para sistemas de señalización o electrificación.

### **Recomendaciones de Uso:**

Es crucial seleccionar el juego de placas adecuado basándose en las especificaciones de las agujas, la sección del riel y los requerimientos de aislamiento específicos de la red **FXE**.

La instalación debe ser llevada a cabo por técnicos especializados, siguiendo las normativas de seguridad y mantenimiento de Ferromex y las regulaciones aplicables en la industria ferroviaria.

|                   |                   |
|-------------------|-------------------|
| Número de Herraje | 9, 11, 15, 20     |
| Perfil de Riel    | 115 Lbs, 136, Lbs |
| Aislado:          | Si, No            |

### **Variaciones**

RAIL DEPOT



## JUEGO PLACAS DE PUNTAS DE AGUJA BNSF



El **Juego de Placas de Puntas de Aguja BNSF** es un conjunto de componentes esenciales en la infraestructura de vías férreas, diseñado para asegurar y mantener las puntas de las agujas de los cambios de vía. Estas placas son utilizadas por **BNSF Railway**, una de las principales compañías ferroviarias en Estados Unidos, y están adaptadas para cumplir con sus especificaciones y estándares operativos. Los juegos de placas varían según el número de herraje, la sección del riel y si son aislados o no, adaptándose así a las diferentes necesidades de la red ferroviaria.

### Descripción:

El **Juego de Placas de Puntas de Aguja BNSF** es un conjunto de componentes esenciales en la infraestructura de vías férreas, diseñado para asegurar y mantener las puntas de las agujas de los cambios de vía. Estas placas son utilizadas por **BNSF Railway**, una de las principales compañías ferroviarias en Estados Unidos, y están adaptadas para cumplir con sus especificaciones y estándares operativos. Los juegos de placas varían según el número de herraje, la sección del riel y si son aislados o no, adaptándose así a las diferentes necesidades de la red ferroviaria.

### Especificaciones:

- Número de Herraje:**
  - Incluye opciones como 9, 11, 15, y 20, cada una correspondiendo a un diseño específico que se adapta a diferentes tipos de agujas y configuraciones de vías.
- Sección de Riel:**
  - Disponibles para secciones de riel de 115 y 136, lo que indica su compatibilidad con rieles que tienen un peso por yarda lineal de 115 libras o 136 libras, respectivamente.
- Aislado:**
  - Opción de "Sí" o "No" para indicar si las placas ofrecen aislamiento eléctrico. Las placas aisladas se utilizan en aplicaciones donde es necesario evitar la continuidad eléctrica entre la aguja y el riel, como en vías electrificadas o para fines de señalización.

### Opciones:

- Número de herraje: 9, 11, 15 y 20
- Perfil de Riel: 115 Re / 136 Re
- Aislado / No Aislado

### Beneficios:

- Seguridad y Estabilidad:** Aseguran las puntas de las agujas, lo que es crucial para la seguridad y la operatividad de los cambios de vía.
- Adaptabilidad:** La variedad en el número de herraje y secciones de riel asegura una compatibilidad amplia con diferentes necesidades de la infraestructura.
- Durabilidad:** Fabricadas para resistir las condiciones rigurosas del entorno ferroviario, ofreciendo una larga vida útil.
- Opción de Aislamiento:** Las versiones aisladas proporcionan funcionalidad adicional para requisitos específicos de señalización y electrificación.

### Recomendaciones de Uso:

Es fundamental seleccionar el juego de placas adecuado basándose en el tipo específico de

aguja, la sección de riel utilizada y los requerimientos operativos de la vía, incluyendo la necesidad de aislamiento. La instalación debe ser realizada por personal técnico cualificado, siguiendo las prácticas recomendadas de seguridad y mantenimiento de BNSF y las normativas aplicables.

|                   |                   |
|-------------------|-------------------|
| Número de Herraje | 9, 11, 15, 20     |
| Perfil de Riel    | 115 Lbs, 136, Lbs |
| Aislado:          | Si, No            |

## Variaciones

RAIL DEPOT

RAIL DEPOT



## **PLACAS TALÓN DE AGUJA**

## PLACAS TALÓN DE AGUJA HERRAJE NO. 9



Las Placas de Talón de Aguja diseñadas para el Herraje No. 9 son componentes clave que refuerzan la seguridad y estabilidad del bloque talón en el sistema ferroviario.

Su ubicación estratégica a cada lado del Talón de las Agujas, junto con el uso del Clip "e", proporciona una sujeción segura y mantiene la separación adecuada de los rieles en el extremo del bloque talón.

### Descripción:

Las Placas de Talón de Aguja diseñadas para el Herraje No. 9 son componentes clave que refuerzan la seguridad y estabilidad del bloque talón en el sistema ferroviario.

Su ubicación estratégica a cada lado del Talón de las Agujas, junto con el uso del Clip "e", proporciona una sujeción segura y mantiene la separación adecuada de los rieles en el extremo del bloque talón.

### Características Principales:

- Colocadas en ambos lados del Talón de las Agujas para reforzar la seguridad.
- Diseñadas para trabajar con el Clip "e" para una sujeción efectiva.
- Mantienen la separación precisa de los rieles en el extremo del bloque talón.
- Corresponden al Herraje No. 9 y están diseñadas para Riel de 136 Lbs.
- Fabricadas en secciones de acero laminado para brindar resistencia estructural.
- Cumplen con los estándares de diseño de AREA, con un ancho estándar de 8", salvo especificación contraria.

### Beneficios:

Estas Placas de Talón de Aguja para Herraje No. 9 desempeñan un papel esencial al proporcionar una base segura y estable para el bloque talón, contribuyendo así a la integridad y eficiencia del sistema ferroviario.

Su diseño robusto y cumplimiento de estándares garantizan un rendimiento confiable a lo largo del tiempo.

### Recomendaciones de Uso:

Su instalación adecuada y mantenimiento regular son fundamentales para garantizar un funcionamiento eficiente y confiable de la infraestructura ferroviaria. Son componentes clave que contribuyen a la estabilidad y seguridad del bloque talón en el sistema ferroviario.

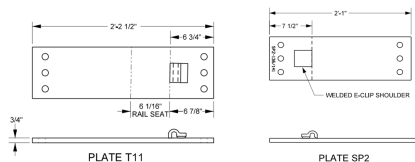

## PLACAS TALÓN DE AGUJA HERRAJE NO. 15



Las **Placas de Talón de Aguja diseñadas para el Herraje No. 15** son componentes cruciales que brindan seguridad y estabilidad al bloque talón en el sistema ferroviario.

Estratégicamente colocadas a ambos lados del Talón de las Agujas y utilizando el Clip "e", estas placas refuerzan la sujeción y mantienen la separación precisa de los rieles en el extremo del bloque talón.

### Descripción:

Las **Placas de Talón de Aguja diseñadas para el Herraje No. 15** son componentes cruciales que brindan seguridad y estabilidad al bloque talón en el sistema ferroviario.

Estratégicamente colocadas a ambos lados del Talón de las Agujas y utilizando el Clip "e", estas placas refuerzan la sujeción y mantienen la separación precisa de los rieils en el extremo del bloque talón.

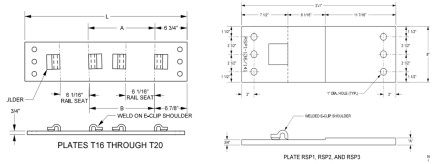

### Características Principales:

- Colocadas en ambos lados del Talón de las Agujas para reforzar la seguridad.
- Diseñadas para trabajar con el Clip "e" para una sujeción efectiva.
- Mantienen la separación precisa de los rieles en el extremo del bloque talón.
- Corresponden al Herraje No. 15 y están diseñadas para Riel de 136 Lbs.
- Fabricadas en secciones de acero laminado para brindar resistencia estructural.
- Cumplen con los estándares de diseño de AREA, con un tamaño adecuado, a menos que se especifique lo contrario.

### Beneficios:

Estas **Placas de Talón de Aguja para Herraje No. 15** desempeñan un papel fundamental al proporcionar una base sólida y segura para el bloque talón, contribuyendo a la eficiencia y confiabilidad del sistema ferroviario. Su diseño preciso y su conformidad con los estándares garantizan un rendimiento consistente a lo largo del tiempo.

### Recomendaciones de Uso:

Se recomienda que la instalación de las Placas de Talón de Aguja para el Herraje No. 15 sea realizada por personal capacitado y con experiencia en trabajos ferroviarios. Es importante seguir las especificaciones y procedimientos de instalación recomendados por el fabricante para garantizar un ajuste preciso y una fijación segura. Se deben realizar inspecciones para verificar su estado y detectar cualquier signo de desgaste, corrosión o daño.

Número de placa

8-4LH, 8-4RH, 8-5LH, 8-5RH

## Variaciones



RAIL DEPOT



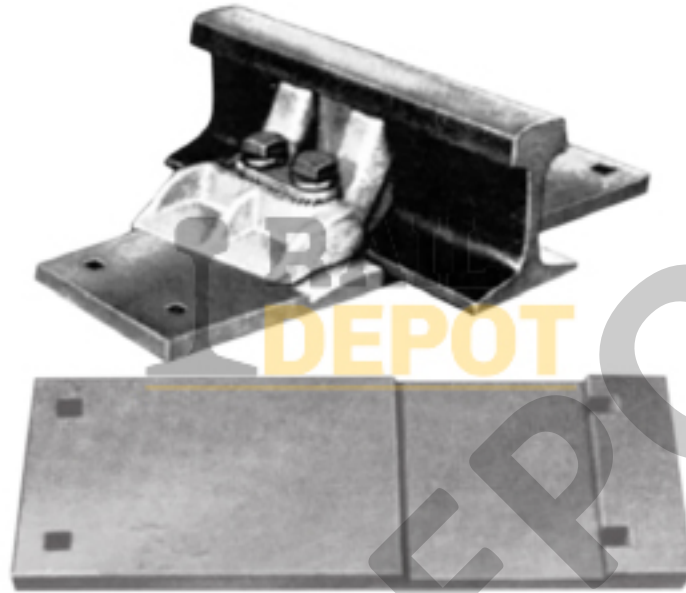

## SILLETAS

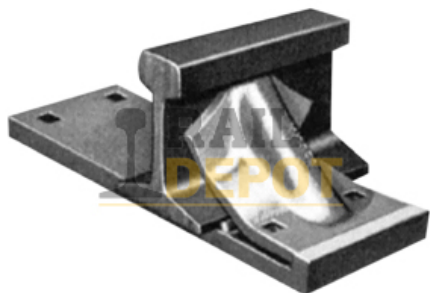

## SILLETA RÍGIDA

La **silleta rígida** es la **abrazadera** más común utilizada en aplicaciones industriales de agujas de cambio.

Conocida también como "**placa combinada**", "**placa ascendente**" o "**placa deslizante**", la placa de refuerzo está diseñada para adaptarse a un estilo específico de abrazadera, garantizando una sujeción segura y fiable en una variedad de configuraciones ferroviarias.

### Descripción:

La **silleta rígida** es la **abrazadera** más común utilizada en aplicaciones industriales de agujas de cambio.

Conocida también como "**placa combinada**", "**placa ascendente**" o "**placa deslizante**", la placa de refuerzo está diseñada para adaptarse a un estilo específico de abrazadera, garantizando una sujeción segura y fiable en una variedad de configuraciones ferroviarias.

### Características Principales:

- **Versatilidad Mejorada:** La silleta rígida ofrece versatilidad y adaptabilidad óptimas para una variedad de aplicaciones de agujas de cambio industriales, asegurando un rendimiento confiable y consistente en entornos ferroviarios diversos.
- **Opciones de Elevador Personalizadas:** El elevador de esta placa se puede formar de varias maneras, incluyendo un elevador prensado, un elevador soldado o un elevador fresado, proporcionando opciones flexibles para adaptarse a diferentes necesidades de instalación y requisitos específicos de la aplicación.
- **Construcción Duradera:** Fabricada con acero robusto y resistente, esta silleta rígida garantiza una sujeción sólida y confiable, capaz de resistir las demandas operativas del entorno ferroviario industrial.

### Opciones:

- Perfil de Riel: 100Lbs/ 115Lbs / 136Lbs
- Clavo / Tirafondo

La **silleta rígida** representa una solución confiable y efectiva para garantizar la sujeción segura y estable en aplicaciones industriales de agujas de cambio, asegurando un rendimiento óptimo y una funcionalidad duradera en una variedad de entornos ferroviarios.

### Beneficios:

1. **Estabilidad:** La silleta rígida ofrece una fijación estable y permanente de los rieles, lo que garantiza una alineación precisa y consistente en la vía férrea. Su diseño sin partes móviles reduce la posibilidad de desalineaciones o desplazamientos no deseados de los rieles, contribuyendo a la seguridad y estabilidad del sistema ferroviario.
2. **Simplicidad:** Al no requerir ajustes de altura o ángulo, las silletas rígidas son más simples de instalar y mantener en comparación con las silletas ajustables. Su diseño robusto y sin partes móviles minimiza los requisitos de mantenimiento y reduce los costos asociados con el mantenimiento de la infraestructura ferroviaria.
3. **Durabilidad:** Fabricadas con materiales resistentes y duraderos, como acero galvanizado o polímeros de alta resistencia, las silletas rígidas ofrecen una excelente

resistencia a la corrosión y a las condiciones ambientales adversas, asegurando una larga vida útil y un rendimiento confiable en entornos ferroviarios exigentes.

4. **Compatibilidad:** Las silletas rígidas están disponibles en una variedad de tamaños y configuraciones para adaptarse a diferentes perfiles de rieles y aplicaciones ferroviarias. Esto las hace adecuadas para una amplia gama de proyectos de construcción y mantenimiento de vías férreas, garantizando una solución versátil y compatible con diversas necesidades operativas.

#### **Recomendaciones de Uso:**

Se debe seleccionar el tipo y tamaño de silleta rígida apropiado según las especificaciones del proyecto y las características de la vía férrea. Es importante asegurarse de que las silletas rígidas utilizadas cumplan con los estándares y normativas ferroviarias aplicables, así como con las especificaciones técnicas establecidas por los fabricantes de equipos ferroviarios.

Las silletas rígidas deben instalarse correctamente y en posición nivelada para garantizar una fijación adecuada de los rieles y una alineación precisa en la vía férrea. Se deben seguir las instrucciones de instalación proporcionadas por el fabricante y utilizar herramientas adecuadas para asegurar una instalación segura y eficiente.

Se recomienda realizar inspecciones periódicas de las silletas rígidas para detectar cualquier signo de desgaste, corrosión o daño que pueda afectar su integridad estructural o su funcionamiento. Se deben reemplazar las silletas dañadas o desgastadas según sea necesario para garantizar un rendimiento confiable y seguro del sistema ferroviario.

Perfil de Riel  
Clavo / Tirafondo

100 Lbs, 115 Lbs, 136 Lbs  
Clavo, Tirafondo

## **Variaciones**

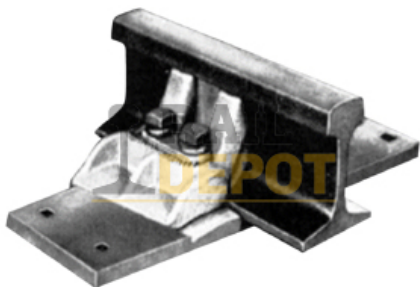

## SILLETA AJUSTABLE

Las **silletas de riel ajustables** son un componente crucial utilizado en agujas de cambio de servicio pesado y de línea principal.

Estas silletas permiten la instalación de la abrazadera y luego ajustarla según sea necesario, sin alterar el riel o la placa de apoyo.

Disponibles en una variedad de diseños, las silletas de riel ajustables ofrecen flexibilidad y adaptabilidad óptimas en una variedad de aplicaciones ferroviarias.

### Descripción:

Las **silletas de riel ajustables** son un componente crucial utilizado en agujas de cambio de servicio pesado y de línea principal.

Estas silletas permiten la instalación de la abrazadera y luego ajustarla según sea necesario, sin alterar el riel o la placa de apoyo.

Disponibles en una variedad de diseños, las silletas de riel ajustables ofrecen flexibilidad y adaptabilidad óptimas en una variedad de aplicaciones ferroviarias.

### Características Principales:

- **Flexibilidad de Ajuste:** Las silletas de riel ajustables permiten realizar ajustes precisos según las necesidades específicas de la aplicación, garantizando una instalación y un funcionamiento suaves y eficientes en entornos ferroviarios industriales y de línea principal.
- **Diversidad de Diseños:** Disponibles en varios diseños, incluyendo el diseño tipo AREMA de "2 pernos" y otros diseños compatibles, estas silletas de riel ajustables ofrecen opciones versátiles para adaptarse a una variedad de configuraciones de agujas de cambio y requisitos de aplicación.
- **Construcción Duradera:** Fabricadas con materiales resistentes y duraderos, estas silletas garantizan una sujeción sólida y confiable, capaz de resistir las exigencias operativas del entorno ferroviario, asegurando un rendimiento óptimo y una funcionalidad duradera.

### Opciones:

- Perfil de Riel: 100Lbs / 115Lbs / 136Lbs
- Clavo / Tirafondo

Las silletas de riel ajustables representan una solución confiable y efectiva para agujas de cambio de servicio pesado y de línea principal, asegurando un rendimiento óptimo y una funcionalidad confiable en una variedad de entornos ferroviarios exigentes.

### Beneficios:

1. **Versatilidad de Aplicación:** La silleta ajustable es compatible con una variedad de perfiles de rieles y puede ser utilizada en diferentes tipos de vías férreas, incluyendo tramos rectos, curvas y cruces, ofreciendo una solución flexible para diversas configuraciones de vías.
2. **Ajustabilidad:** Su diseño permite ajustar la altura y el ángulo de la silleta según las necesidades específicas de la vía y las condiciones operativas, lo que facilita la corrección de desalineaciones y garantiza una alineación precisa de los rieles para un

funcionamiento óptimo del sistema ferroviario.

3. **Durabilidad y Resistencia:** Fabricada con materiales resistentes y duraderos, como acero galvanizado o polímeros de alta resistencia, la silleta ajustable ofrece una excelente capacidad de carga y resistencia a la corrosión, asegurando una larga vida útil y un rendimiento confiable incluso en entornos exigentes.
4. **Facilidad de Instalación:** Su diseño modular y sus características de ajuste simplifican el proceso de instalación, permitiendo una rápida y fácil colocación en la vía férrea con herramientas estándar, lo que reduce el tiempo y los costos de mano de obra asociados con el mantenimiento y la reparación de la infraestructura ferroviaria.

#### **Recomendaciones de Uso:**

Se recomienda realizar inspecciones periódicas de las silletas ajustables para detectar cualquier signo de desgaste, corrosión o daño que pueda afectar su integridad estructural o su funcionamiento. Se deben reemplazar las silletas dañadas o desgastadas para evitar problemas operativos y garantizar la seguridad del sistema ferroviario.

Aplicar lubricantes adecuados en los puntos de ajuste y articulación de las silletas para garantizar un funcionamiento suave y evitar la acumulación de suciedad o residuos que puedan afectar su capacidad de ajuste. Además, limpiar regularmente las silletas para eliminar la suciedad y los escombros que puedan interferir con su funcionamiento.

Asegurarse de que las silletas ajustables utilizadas cumplan con las normativas y regulaciones ferroviarias aplicables, así como con las especificaciones técnicas y los estándares de calidad establecidos por las autoridades competentes y los fabricantes de equipos ferroviarios.

Perfill de Riel  
Clavo / Tirafondo

100 Lbs, 115 Lbs, 136 Lbs  
Clavo, Tirafondo

## **Variaciones**

RAIL DEPOT



## **VARILLAS CONEXIÓN**

RAIL DEPOT



## VARILLA CONEXIÓN NO 4

Las **Varillas de Conexión No 4** ofrecen una solución versátil para la operación suave y eficiente de agujas ferroviarias, ya sea en aplicaciones de servicio pesado o estándar.

Estas varillas pueden adaptarse a diversas configuraciones, proporcionando un rendimiento fiable en entornos ferroviarios exigentes.

Esta Varilla de Conexión No. 4 se utiliza en el Herraje No. 20 BNSF UP, que utiliza 4 Varillas de Conexión.

### Descripción:

Las **Varillas de Conexión No 4** ofrecen una solución versátil para la operación suave y eficiente de agujas ferroviarias, ya sea en aplicaciones de servicio pesado o estándar.

Estas varillas pueden adaptarse a diversas configuraciones, proporcionando un rendimiento fiable en entornos ferroviarios exigentes.

Esta Varilla de Conexión No. 4 se utiliza en el Herraje No. 20 BNSF UP, que utiliza 4 Varillas de Conexión.

### Opciones Adicionales:

1. Varilla de Agujas Horizontal para Clips de Mordaza Laterales; Aislado, Tiro Final
2. Varilla de Agujas Horizontal para Clips de Tránsito; Aislado, Ajuste de la Cesta
3. Varilla de Agujas Vertical Aislada

### Características Principales:

- **Alta Resistencia:** Las varillas combinan resistencia y durabilidad para adaptarse a condiciones ferroviarias exigentes.
- **Diseño de Clip Giratorio:** Asegura un funcionamiento suave de las agujas de cambio, ya sea en operación manual o con máquina.
- **Variedad de Configuraciones:** Disponibles como varillas de cabeza o varillas traseras, con ajuste sin quitar pernos mediante casquillos excéntricos.
- **Opciones Aisladas o No Aisladas:** Adaptabilidad para cumplir con requisitos específicos de aislamiento eléctrico.
- **Ilustraciones Claras:** Se proporcionan ilustraciones de cabezas sin aislamiento y varillas No 1 para sujeción a la biela del soporte de la aguja.
- **Personalización:** Al realizar el pedido, se especifica el tipo de varilla, la separación de los rieles, el tamaño del riel y la aplicación específica (puntos de cambio dobles, simples o no reforzados).

Estas **Varillas de Conexión No 4** ofrecen una solución integral para garantizar la eficiencia y la durabilidad de las agujas ferroviarias en una variedad de configuraciones y entornos operativos.

### Beneficios:

1. **Conexión Robusta:** La Varilla de Conexión No 4 ofrece una conexión robusta y duradera entre los componentes de la vía, lo que contribuye a mantener la estabilidad y la seguridad del sistema ferroviario. Su diseño resistente y su capacidad para soportar cargas pesadas aseguran una unión sólida y confiable incluso en condiciones operativas exigentes, ayudando a prevenir el desplazamiento y el





deterioro de los elementos ferroviarios.

2. **Durabilidad:** Fabricada con materiales de alta calidad, como acero al carbono o acero aleado, la Varilla de Conexión No 4 exhibe una excelente resistencia a la corrosión, la fatiga y el desgaste, garantizando una larga vida útil y un rendimiento confiable en entornos ferroviarios adversos. Su construcción robusta y su acabado galvanizado proporcionan protección adicional contra los elementos ambientales, asegurando una resistencia superior a la corrosión y la abrasión.
3. **Versatilidad:** Disponible en una variedad de longitudes y diámetros, la Varilla de Conexión No 4 es altamente versátil y puede adaptarse a una amplia gama de aplicaciones y requisitos de proyecto. Desde líneas de carga pesada hasta líneas de tránsito ligero, esta varilla ofrece una solución flexible y compatible con diferentes tipos de infraestructuras ferroviarias, brindando versatilidad y adaptabilidad en diversos entornos operativos.
4. **Facilidad de Instalación:** Diseñada para una instalación rápida y eficiente, la Varilla de Conexión No 4 se puede montar fácilmente utilizando herramientas estándar de ferrocarril, como llaves y tuercas. Su diseño roscado y sus extremos biselados facilitan el ensamblaje y aseguran una conexión segura y firme entre los componentes ferroviarios, lo que permite una instalación rápida y sin complicaciones en el sitio.

### Recomendaciones de Uso:

1. Es importante seleccionar la Varilla de Conexión No 4 con la longitud y el diámetro adecuados según las especificaciones del proyecto y los requisitos de diseño de la vía férrea. Se deben considerar factores como la carga de tráfico, la velocidad del tren y las condiciones ambientales para garantizar una conexión óptima y segura entre los elementos ferroviarios.
2. Las **Varillas de Conexión No 4** se recomiendan para aplicaciones de servicio pesado, destacando por su larga vida útil y bajo mantenimiento. Su diseño incluye un casquillo excéntrico y un pasador pivotante de acero tratado térmicamente en cada clip, garantizando un funcionamiento suave en cualquier aguja de cambio, ya sea operada manualmente o con máquina.

Aislada / No Aislada

Aislada, No Aislada

### Variaciones



## VARILLA CONEXIÓN NO 3

Las **Varillas de Conexión No 3** ofrecen una solución versátil para la operación suave y eficiente de agujas ferroviarias, ya sea en aplicaciones de servicio pesado o estándar.

Estas varillas pueden adaptarse a diversas configuraciones, proporcionando un rendimiento fiable en entornos ferroviarios exigentes.

### Descripción:

Las **Varillas de Conexión No 3** ofrecen una solución versátil para la operación suave y eficiente de agujas ferroviarias, ya sea en aplicaciones de servicio pesado o estándar.

Estas varillas pueden adaptarse a diversas configuraciones, proporcionando un rendimiento fiable en entornos ferroviarios exigentes.

### Opciones Adicionales:

1. Varilla de Agujas Horizontal para Clips de Mordaza Laterales; Aislado, Tiro Final
2. Varilla de Agujas Horizontal para Clips de Tránsito; Aislado, Ajuste de la Cesta
3. Varilla de Agujas Vertical Aislada

### Características Principales:

- **Alta Resistencia:** Las varillas combinan resistencia y durabilidad para adaptarse a condiciones ferroviarias exigentes.
- **Diseño de Clip Giratorio:** Asegura un funcionamiento suave de las agujas de cambio, ya sea en operación manual o con máquina.
- **Variedad de Configuraciones:** Disponibles como varillas de cabeza o varillas traseras, con ajuste sin quitar pernos mediante casquillos excéntricos.
- **Opciones Aisladas o No Aisladas:** Adaptabilidad para cumplir con requisitos específicos de aislamiento eléctrico.
- **Ilustraciones Claras:** Se proporcionan ilustraciones de cabezas sin aislamiento y varillas No 1 para sujeción a la biela del soporte de la aguja.
- **Personalización:** Al realizar el pedido, se especifica el tipo de varilla, la separación de los rieles, el tamaño del riel y la aplicación específica (puntos de cambio dobles, simples o no reforzados).

Estas **Varillas de Conexión No 3** ofrecen una solución integral para garantizar la eficiencia y la durabilidad de las agujas ferroviarias en una variedad de configuraciones y entornos operativos.

### Beneficios:

1. **Conexión Robusta:** La Varilla de Conexión No 3 ofrece una conexión robusta y duradera entre los componentes de la vía, lo que contribuye a mantener la estabilidad y la seguridad del sistema ferroviario. Su diseño resistente y su capacidad para soportar cargas pesadas aseguran una unión sólida y confiable incluso en condiciones operativas exigentes, ayudando a prevenir el desplazamiento y el deterioro de los elementos ferroviarios.
2. **Durabilidad:** Fabricada con materiales de alta calidad, como acero al carbono o

acero aleado, la Varilla de Conexión No 3 exhibe una excelente resistencia a la corrosión, la fatiga y el desgaste, garantizando una larga vida útil y un rendimiento confiable en entornos ferroviarios adversos. Su construcción robusta y su acabado galvanizado proporcionan protección adicional contra los elementos ambientales, asegurando una resistencia superior a la corrosión y la abrasión.

3. **Versatilidad:** Disponible en una variedad de longitudes y diámetros, la Varilla de Conexión No 3 es altamente versátil y puede adaptarse a una amplia gama de aplicaciones y requisitos de proyecto. Desde líneas de carga pesada hasta líneas de tránsito ligero, esta varilla ofrece una solución flexible y compatible con diferentes tipos de infraestructuras ferroviarias, brindando versatilidad y adaptabilidad en diversos entornos operativos.
4. **Facilidad de Instalación:** Diseñada para una instalación rápida y eficiente, la Varilla de Conexión No 3 se puede montar fácilmente utilizando herramientas estándar de ferrocarril, como llaves y tuercas. Su diseño roscado y sus extremos biselados facilitan el ensamblaje y aseguran una conexión segura y firme entre los componentes ferroviarios, lo que permite una instalación rápida y sin complicaciones en el sitio.

### Recomendaciones de Uso:

1. Es importante seleccionar la Varilla de Conexión No 3 con la longitud y el diámetro adecuados según las especificaciones del proyecto y los requisitos de diseño de la vía férrea. Se deben considerar factores como la carga de tráfico, la velocidad del tren y las condiciones ambientales para garantizar una conexión óptima y segura entre los elementos ferroviarios.
2. Las **Varillas Verticales No 3** se recomiendan para aplicaciones de servicio pesado, destacando por su larga vida útil y bajo mantenimiento. Su diseño incluye un casquillo excéntrico y un pasador pivotante de acero tratado térmicamente en cada clip, garantizando un funcionamiento suave en cualquier aguja de cambio, ya sea operada manualmente o con máquina.

Aislada / No Aislada

Aislada, No Aislada

### Variaciones



## VARILLA CONEXIÓN NO 2

Las **Varillas de Conexión No 2** ofrecen una solución robusta para asegurar un rendimiento eficiente y duradero en agujas ferroviarias.

Diseñadas para aplicaciones de servicio pesado, estas varillas destacan por su larga vida útil y bajo mantenimiento, garantizando un funcionamiento suave tanto en operación manual como con máquina.

### Descripción:

Las **Varillas de Conexión No 2** ofrecen una solución robusta para asegurar un rendimiento eficiente y duradero en agujas ferroviarias.

Diseñadas para aplicaciones de servicio pesado, estas varillas destacan por su larga vida útil y bajo mantenimiento, garantizando un funcionamiento suave tanto en operación manual como con máquina.

### Opciones Adicionales:

1. Varilla de Agujas Horizontal para Clips de Mordaza Laterales; Aislado, Tiro Final
2. Varilla de Agujas Horizontal para Clips de Tránsito; Aislado, Ajuste de la Cesta
3. Varilla de Agujas Vertical Aislada

### Características Principales:

- **Alta Resistencia y Durabilidad:** Las varillas ofrecen una combinación de alta resistencia y larga vida útil para entornos ferroviarios exigentes.
- **Diseño de Clip Giratorio:** Asegura un funcionamiento suave de las agujas de cambio, ya sea en operación manual o con máquina.
- **Variedad de Configuraciones:** Disponibles como varillas de cabeza o varillas traseras, con ajuste sin quitar pernos mediante casquillos excéntricos.
- **Opciones Aisladas o No Aisladas:** Adaptabilidad para cumplir con requisitos específicos de aislamiento eléctrico.
- **Ilustraciones Claras:** Se proporcionan ilustraciones de cabezas sin aislamiento y varillas No 2 para sujeción a la biela del soporte de la aguja.
- **Personalización:** Al realizar el pedido, se especifica el tipo de varilla, la separación de los rieles, el tamaño del riel y la aplicación específica (puntos de cambio dobles, simples o no reforzados).

Estas **Varillas de Conexión No 2** ofrecen una solución integral para garantizar la eficiencia y la durabilidad de las agujas ferroviarias en diversas configuraciones y entornos operativos.

### Beneficios:

1. **Conexión Resistente:** La Varilla de Conexión No 2 proporciona una conexión resistente y duradera entre los componentes de la vía, lo que contribuye a mantener la estabilidad y la seguridad del sistema ferroviario. Su diseño robusto y su capacidad para soportar cargas pesadas garantizan una unión sólida incluso en condiciones operativas exigentes, lo que ayuda a prevenir el desplazamiento y el deterioro de los elementos ferroviarios.
2. **Durabilidad:** Fabricada con materiales de alta calidad, como acero al carbono o acero aleado, la Varilla de Conexión No 2 ofrece una excelente resistencia a la corrosión, la fatiga y el desgaste, asegurando una larga vida útil y un rendimiento confiable en entornos ferroviarios adversos. Su construcción resistente y su acabado



galvanizado proporcionan protección adicional contra los elementos ambientales y garantizan una resistencia superior a la corrosión.

3. **Versatilidad:** La Varilla de Conexión No 2 está disponible en diferentes longitudes y diámetros para adaptarse a una variedad de aplicaciones y requisitos de proyecto. Esto la hace adecuada para una amplia gama de proyectos de construcción y mantenimiento de vías férreas, desde líneas de carga pesada hasta líneas de tránsito ligero, proporcionando una solución versátil y compatible con diferentes tipos de infraestructuras ferroviarias.
4. **Facilidad de Instalación:** Diseñada para una instalación rápida y eficiente, la Varilla de Conexión No 2 se puede montar fácilmente utilizando herramientas estándar de ferrocarril, como llaves y tuercas. Su diseño roscado y sus extremos biselados facilitan el ensamblaje y aseguran una conexión segura y firme entre los componentes ferroviarios.

### Recomendaciones de Uso:

1. **Selección Adecuada:** Es importante seleccionar la Varilla de Conexión No 2 con la longitud y el diámetro apropiados según las especificaciones del proyecto y los requisitos de diseño de la vía férrea. Se deben considerar factores como la carga de tráfico, la velocidad del tren y las condiciones ambientales para garantizar una conexión óptima y segura.
2. Las Varillas Verticales No 2 se recomiendan para aplicaciones de servicio pesado, siendo la elección ideal para garantizar una operación sin problemas de agujas ferroviarias. Su construcción incluye un casquillo excéntrico y un pasador pivotante de acero tratado térmicamente en cada clip, proporcionando resistencia y durabilidad.

Aislada / No Aislada  
Marca

Aislada, No Aislada  
Cydgsa

### Variaciones



## VARILLA CONEXIÓN NO 1

Las **Varillas de Conexión No 1** ofrecen una solución versátil para la operación suave y eficiente de agujas ferroviarias, ya sea en aplicaciones de servicio pesado o estándar.

Estas varillas pueden adaptarse a diversas configuraciones, proporcionando un rendimiento fiable en entornos ferroviarios exigentes.

### Descripción:

Las **Varillas de Conexión No 1** ofrecen una solución versátil para la operación suave y eficiente de agujas ferroviarias, ya sea en aplicaciones de servicio pesado o estándar.

Estas varillas pueden adaptarse a diversas configuraciones, proporcionando un rendimiento fiable en entornos ferroviarios exigentes.

### Opciones Adicionales:

1. Varilla de Agujas Horizontal para Clips de Mordaza Laterales; Aislado, Tiro Final
2. Varilla de Agujas Horizontal para Clips de Tránsito; Aislado, Ajuste de la Cesta
3. Varilla de Agujas Vertical Aislada

### Características Principales:

- **Alta Resistencia:** Las varillas combinan resistencia y durabilidad para adaptarse a condiciones ferroviarias exigentes.
- **Diseño de Clip Giratorio:** Asegura un funcionamiento suave de las agujas de cambio, ya sea en operación manual o con máquina.
- **Variedad de Configuraciones:** Disponibles como varillas de cabeza o varillas traseras, con ajuste sin quitar pernos mediante casquillos excéntricos.
- **Opciones Aisladas o No Aisladas:** Adaptabilidad para cumplir con requisitos específicos de aislamiento eléctrico.
- **Ilustraciones Claras:** Se proporcionan ilustraciones de cabezas sin aislamiento y varillas No 1 para sujeción a la biela del soporte de la aguja.
- **Personalización:** Al realizar el pedido, se especifica el tipo de varilla, la separación de los rieles, el tamaño del riel y la aplicación específica (puntos de cambio dobles, simples o no reforzados).

Estas **Varillas de Conexión No 1** ofrecen una solución integral para garantizar la eficiencia y la durabilidad de las agujas ferroviarias en una variedad de configuraciones y entornos operativos.

### Beneficios:

1. **Conexión Segura:** La Varilla de Conexión No 1 proporciona una conexión segura y estable entre los componentes de la vía férrea, lo que contribuye a mantener la integridad estructural y la estabilidad del sistema ferroviario. Su diseño resistente y su capacidad para soportar cargas pesadas aseguran una unión confiable incluso en condiciones operativas exigentes.
2. **Durabilidad:** Fabricada con materiales de alta calidad, como acero al carbono o acero aleado, la Varilla de Conexión No 1 ofrece una excelente resistencia a la corrosión, la fatiga y el desgaste, asegurando una larga vida útil y un rendimiento confiable en entornos ferroviarios adversos. Su construcción robusta y su acabado

galvanizado proporcionan protección adicional contra los elementos ambientales y garantizan una resistencia superior a la corrosión.

3. **Versatilidad:** La Varilla de Conexión No 1 está disponible en diferentes longitudes y diámetros para adaptarse a diversas aplicaciones y requisitos de proyecto. Esto la hace adecuada para una amplia gama de proyectos de construcción y mantenimiento de vías férreas, desde líneas de carga pesada hasta líneas de tránsito ligero, garantizando una solución versátil y compatible con diferentes tipos de infraestructuras ferroviarias.
4. **Facilidad de Instalación:** Diseñada para una instalación sencilla y eficiente, la Varilla de Conexión No 1 se puede montar rápidamente utilizando herramientas comunes de ferrocarril, como llaves y tuercas. Su diseño roscado y sus extremos biselados facilitan el ensamblaje y garantizan una conexión segura y firme entre los componentes ferroviarios.

### Recomendaciones de Uso:

Es importante seleccionar la Varilla de Conexión No 1 con la longitud y el diámetro adecuados según las especificaciones del proyecto y los requisitos de diseño de la vía férrea. Se deben tener en cuenta factores como la carga de tráfico, la velocidad del tren y las condiciones ambientales para garantizar una conexión óptima y segura.

Las **Varillas Verticales No 1** se recomiendan para aplicaciones de servicio pesado, destacando por su larga vida útil y bajo mantenimiento. Su diseño incluye un casquillo excéntrico y un pasador pivotante de acero tratado térmicamente en cada clip, garantizando un funcionamiento suave en cualquier aguja de cambio, ya sea operada manualmente o con máquina.

Aislada / No Aislada  
Marca

Aislada, No Aislada  
Cydgsa

### Variaciones

RAIL DEPOT



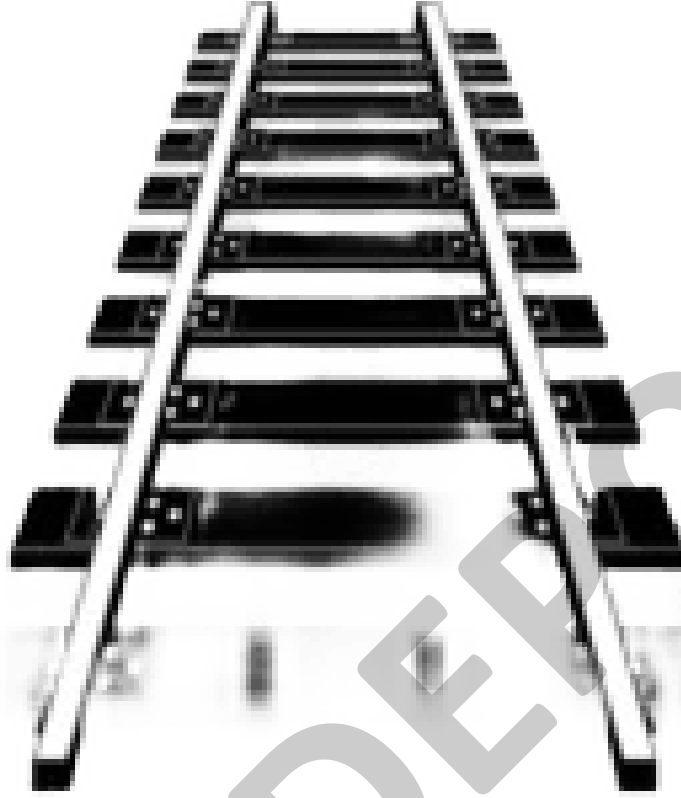

## **RIELES**

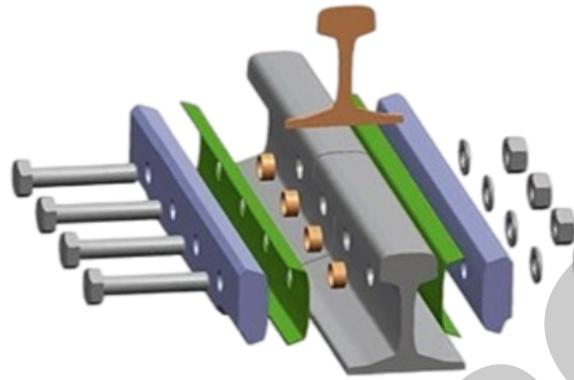

## **RIEL PLUG**

RAIL DEPOT

## RIEL PLUG



El **Riel Plug**, también conocido como **tapón de riel o bujón de riel**, es un componente esencial en la infraestructura ferroviaria, diseñado para mantener la integridad y seguridad de las vías férreas.

Este dispositivo se utiliza para rellenar o sellar los orificios de los rieles, donde típicamente se insertan los pernos de fijación o se realizan conexiones.

Fabricado con materiales de alta calidad, el **Riel Plug** juega un papel crucial en la prevención de la acumulación de residuos y en la protección contra la corrosión interna del riel, contribuyendo así a la durabilidad y al mantenimiento eficiente de la vía.

### Descripción:

El **Riel Plug**, también conocido como **tapón de riel o bujón de riel**, es un componente esencial en la infraestructura ferroviaria, diseñado para mantener la integridad y seguridad de las vías férreas.

Este dispositivo se utiliza para rellenar o sellar los orificios de los rieles, donde típicamente se insertan los pernos de fijación o se realizan conexiones.

Fabricado con materiales de alta calidad, el **Riel Plug** juega un papel crucial en la prevención de la acumulación de residuos y en la protección contra la corrosión interna del riel, contribuyendo así a la durabilidad y al mantenimiento eficiente de la vía.

### Características Principales:

- **Material:** Comúnmente fabricado en acero, plástico o goma, materiales que ofrecen durabilidad y resistencia a las condiciones exteriores adversas.
- **Funcionalidad:** Diseñado para sellar orificios en los rieles, evitando la acumulación de residuos y la corrosión.
- **Compatibilidad:** Disponible en varios tamaños y formas para ajustarse a diferentes tipos y tamaños de rieles.
- **Instalación:** Fácil de instalar, requiere herramientas mínimas y puede ser insertado manualmente o con ayuda de un martillo suave.

### Beneficios:

- **Protección Contra la Corrosión:** Al sellar los orificios, previene la entrada de agua y otros elementos que pueden causar oxidación interna.
- **Prevención de Residuos:** Evita que residuos y pequeños objetos obstruyan los orificios, manteniendo la integridad estructural del riel.
- **Fácil Mantenimiento:** Facilita el mantenimiento de las vías férreas al reducir la necesidad de limpieza frecuente de los orificios.
- **Durabilidad:** Al ser fabricado con materiales resistentes, ofrece una solución a largo plazo para el cuidado de las vías.

### Recomendaciones de Uso:

El Riel Plug debe ser seleccionado en función del tipo y tamaño del riel para asegurar un ajuste adecuado. La instalación debe ser realizada con cuidado para no dañar el riel o el propio tapón. Es recomendable revisar periódicamente su estado y reemplazarlos si se observa desgaste o daño.

RAIL DEPOT

RAIL DEPOT

## **RIEL USADO**

RAIL DEPOT



## RIEL 136 LBS RE - USADO- LARGO VARIABLE

El Riel 136 RE Lbs/Yd USADO cumple con el perfil estándar según las especificaciones de AREMA, Volumen 1, Capítulo 4, Sección 2.

Este riel se fabrica con un estricto control de calentamiento para garantizar la consistencia de su dureza. El proceso de calentamiento incluye una cuidadosa regulación del enfriamiento, lo que resulta en una microestructura de acero bien controlada. El Riel 136 RE Lbs/Yd se utiliza principalmente en ferrocarriles y minas.

### Descripción:

El Riel 136 RE Lbs/yd USADO cumple con el perfil estándar según las especificaciones de AREMA, Volumen 1, Capítulo 4, Sección 2.

El Riel 136 RE Lbs/yd se utiliza principalmente en ferrocarriles y minas.

### Características clave:

- Cumple con el perfil estándar según AREMA
- Disponible en longitudes de 39 pies - 80 pies
- Control estricto del proceso de calentamiento para garantizar la consistencia de la dureza
- Adecuado para aplicaciones en ferrocarriles y minas

### Especificaciones Técnicas:

- Perfil: 136RE
- Hongo: 74.61mm
- Altura: 185.74mm
- Base: 152.4mm
- Alma: 17.46mm
- Peso Nominal: 67.41kg/m
- Material: 900A/1100
- Longitud: 12-25m
- Momento de Inercia: 94.21 pulg<sup>4</sup>
- Módulo de Sección Cabeza: 23.73 pulg<sup>3</sup>
- Módulo de Sección en la Base: 28.18 pulg<sup>3</sup>
- Límites de desgaste para poder ser utilizado en la Vía Principal:
  1. Desgaste Vertical 3/8"
  2. Desgaste Horizontal 3/8", lado del calibre

### Opciones:

- Largo: 39"; 40"
- Dureza: variable
- Tipo de Riel: Usado

### Beneficios:

1. **Costo Efectivo:** Al ser usado, el riel 136 libras RE ofrece una alternativa más económica en comparación con los rieles nuevos, lo que lo hace atractivo para proyectos ferroviarios con presupuestos ajustados.
2. **Probada Durabilidad:** A pesar de ser usado, este riel ha demostrado su durabilidad y

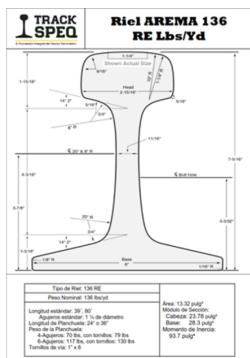

resistencia a lo largo del tiempo, lo que lo convierte en una opción confiable para aplicaciones ferroviarias que requieren una base sólida y estable.

3. **Sostenibilidad:** Al reutilizar rieles usados, se reduce la necesidad de fabricar nuevos rieles, lo que ayuda a minimizar el impacto ambiental y promueve prácticas más sostenibles en la industria ferroviaria.

### Recomendaciones de Uso:

Antes de su instalación, se recomienda realizar una inspección detallada del riel usado para detectar cualquier daño, deformación o desgaste que pueda afectar su rendimiento o seguridad. Durante el transporte y la manipulación, es importante manipular el riel con cuidado para evitar daños adicionales y garantizar su integridad estructural.

La instalación del riel usado debe ser realizada por personal calificado y experimentado, siguiendo los procedimientos y estándares adecuados para garantizar una colocación segura y precisa. A pesar de ser usado, se recomienda realizar un mantenimiento regular del riel para garantizar su rendimiento y durabilidad a largo plazo. Esto puede incluir inspecciones periódicas, lubricación de juntas y reparaciones según sea necesario.

|           |          |
|-----------|----------|
| Largo     | 39", 40" |
| Condición | Usado    |

### Variaciones





## RIEL 115 LBS RE - USADO- LARGO VARIABLE

El Riel 115 RE Lbs/Yd USADO cumple con el perfil estándar según las especificaciones de AREMA, Volumen 1, Capítulo 4, Sección 2.

Este riel se fabrica con un estricto control de calentamiento para garantizar la consistencia de su dureza. El proceso de calentamiento incluye una cuidadosa regulación del enfriamiento, lo que resulta en una microestructura de acero bien controlada. El Riel 115 RE Lbs/Yd se utiliza principalmente en ferrocarriles y minas.

### Descripción:

El Riel 115 RE Lbs/Yd USADO cumple con el perfil estándar según las especificaciones de AREMA, Volumen 1, Capítulo 4, Sección 2.

El Riel 115 RE Lbs/Yd se utiliza principalmente en ferrocarriles y minas.

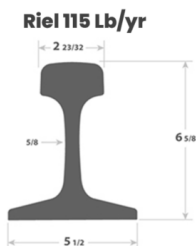
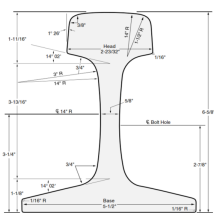

### Características clave:

- Dureza estándar Brinell de al menos 310 HB
- Cumple con el perfil estándar según AREMA
- Disponible en longitudes de 39 pies (11.88m) o 80 pies (24.32m) bajo pedido especial
- Control estricto del proceso de calentamiento para garantizar la consistencia de la dureza
- Adecuado para aplicaciones en ferrocarriles y minas

### Especificaciones Técnicas:

- Perfil: 115Re
- Cabeza: 69.06mm
- Altura: 168.3mm
- Base: 139.7mm
- Alma: 15.88mm
- Peso Nominal: 56.9kg/m
- Longitud: 12-25m
- Momento de Inercia: 65.5pulg<sup>4</sup>
- Módulo de Sección Cabeza: 18pulg<sup>3</sup>
- Módulo de Sección en la Base: 21.9pulg<sup>3</sup>
- Límites de desgaste para poder ser utilizado en la Vía Principal:
  1. Desgaste Vertical 5/16"
  2. Desgaste Horizontal 3/8", lado del calibre

### Opciones:

- Largo: 39', 40' y 80'
- Dureza: variable
- Tipo de Riel: Usado

### Beneficios:

1. **Económico:** El riel usado suele ser más económico en comparación con el riel nuevo, lo que lo hace atractivo para proyectos con presupuestos limitados o para aquellos que buscan reducir costos sin comprometer la calidad.

2. **Disponibilidad:** La disponibilidad de rieles usados puede ser mayor que la de los rieles nuevos, lo que facilita la adquisición de materiales para proyectos ferroviarios en áreas donde los suministros nuevos pueden ser escasos o costosos.
3. **Sostenibilidad:** Al reutilizar rieles usados, se promueve la sostenibilidad al reducir la necesidad de fabricar nuevos materiales y minimizar el desperdicio asociado con la eliminación de rieles retirados.

### Recomendaciones de Uso:

Antes de su instalación, se recomienda realizar una inspección completa del riel usado para detectar posibles defectos, desgaste excesivo o daños que puedan afectar su integridad estructural o su rendimiento. Aunque el riel usado puede haber sido previamente inspeccionado y acondicionado, es importante realizar un mantenimiento regular una vez instalado para garantizar su seguridad y durabilidad a largo plazo.

Es fundamental asegurarse de que el riel usado cumpla con los estándares y regulaciones aplicables establecidos por las autoridades ferroviarias para garantizar su idoneidad y seguridad en la aplicación deseada.

|           |          |
|-----------|----------|
| Largo     | 39", 40" |
| Condición | Usado    |

### Variaciones



## RIEL 112 LBS RE - USADO- LARGO VARIABLE

El Riel 112 RE Lbs USADO cumple con el perfil estándar según las especificaciones de AREMA, Volumen 1, Capítulo 4, Sección 2.

Este riel se fabrica con un estricto control de calentamiento para garantizar la consistencia de su dureza. El proceso de calentamiento incluye una cuidadosa regulación del enfriamiento, lo que resulta en una microestructura de acero bien controlada. El Riel 112 RE Lbs/Yd se utiliza principalmente en ferrocarriles y minas.

### Descripción:

El Riel 112 RE Lbs USADO cumple con el perfil estándar según las especificaciones de AREMA, Volumen 1, Capítulo 4, Sección 2. Este riel se fabrica con un estricto control de calentamiento para garantizar la consistencia de su dureza. El proceso de calentamiento incluye una cuidadosa regulación del enfriamiento, lo que resulta en una microestructura de acero bien controlada.

El Riel 112 RE Lbs se utiliza principalmente en ferrocarriles y minas.

### Características clave:

- Cumple con el perfil estándar según AREMA
- Disponible en longitudes de 39 pies o 40 pies
- Control estricto del proceso de calentamiento para garantizar la consistencia de la dureza
- Adecuado para aplicaciones en ferrocarriles y minas

### Especificaciones Técnicas:

- Perfil: 112 RE
- Límites de desgaste para poder ser utilizado en la Vía Principal:
  1. Desgaste Vertical 5/16"
  2. Desgaste Horizontal 3/8", lado del calibre

### Opciones:

- Largo: 39"; 40"
- Dureza: variable
- Tipo de Riel: Usado

### Beneficios:

1. **Cumplimiento de Estándares:** Fabricado según las especificaciones de AREMA, este riel garantiza la calidad y la conformidad con los estándares reconocidos en la industria ferroviaria.
2. **Control de Calentamiento Riguroso:** El proceso de fabricación incluye un estricto control de calentamiento para garantizar la consistencia de la dureza del riel. Esto se logra mediante una cuidadosa regulación del enfriamiento, lo que resulta en una microestructura de acero bien controlada. Esto contribuye a la durabilidad y resistencia del riel.
3. **Aplicaciones Versátiles:** El riel 112 libras RE se utiliza principalmente en ferrocarriles y en aplicaciones mineras. Su diseño robusto y su resistencia lo hacen adecuado para una variedad de entornos y condiciones operativas.

## Recomendaciones de Uso:

1. **Inspección detallada:** Antes de la instalación, se recomienda realizar una inspección detallada del riel usado para verificar su integridad estructural y detectar posibles defectos o daños.
2. **Mantenimiento Regular:** Para garantizar un rendimiento óptimo y prolongar la vida útil del riel, es importante realizar un mantenimiento regular, que puede incluir inspecciones periódicas, lubricación adecuada y reparaciones según sea necesario.
3. **Seguimiento de Normativas:** Es fundamental seguir las normativas y directrices establecidas por las autoridades ferroviarias correspondientes para garantizar la seguridad y la eficiencia del sistema ferroviario donde se utilice el riel 112 libras RE.

Largo  
Condición

39", 40"  
Usado

## Variaciones

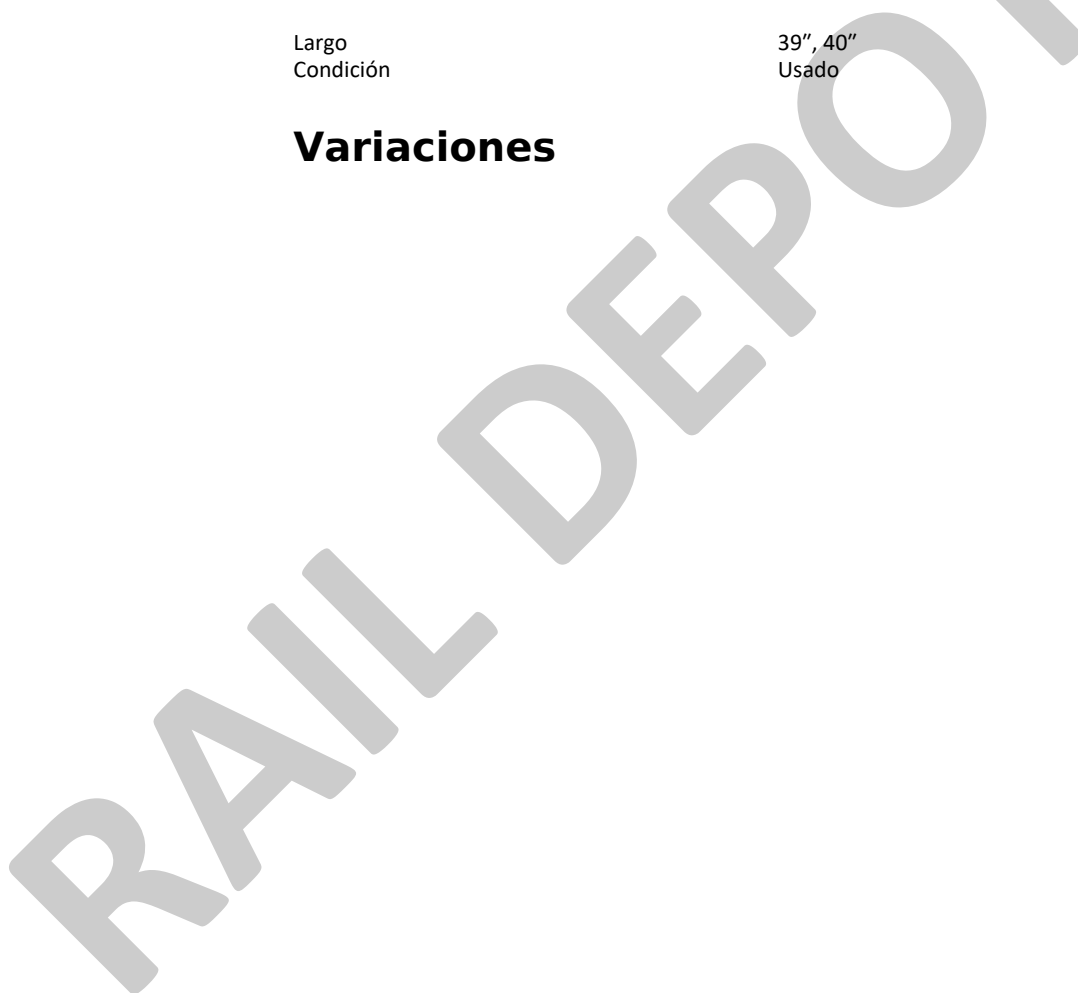



## RIEL 100 LBS RE - USADO- LARGO VARIABLE

El Riel 100 RE Lbs/Yd USADO cumple con el perfil estándar según las especificaciones de AREMA, Volumen 1, Capítulo 4, Sección 2.

Este riel se fabrica con un estricto control de calentamiento para garantizar la consistencia de su dureza. El proceso de calentamiento incluye una cuidadosa regulación del enfriamiento, lo que resulta en una microestructura de acero bien controlada. El Riel 100 RE Lbs se utiliza principalmente en ferrocarriles y minas.

### Descripción:

El Riel 100 Lbs RE USADO cumple con el perfil estándar según las especificaciones de AREMA, Volumen 1, Capítulo 4, Sección 2. El Riel 100 Lbs RE se utiliza principalmente en ferrocarriles y minas.

Este riel se fabrica con un estricto control de calentamiento para garantizar la consistencia de su dureza. El proceso de calentamiento incluye una cuidadosa regulación del enfriamiento, lo que resulta en una microestructura de acero bien controlada.

### Características clave:

- Cumple con el perfil estándar según AREMA
- Disponible en longitudes de **39 pies** o **40 pies**
- Control estricto del proceso de calentamiento para garantizar la consistencia de la dureza
- Adecuado para aplicaciones en ferrocarriles y minas

### Especificaciones Técnicas:

- Perfil: 100 Re
- Estándar: AREMA, ASTM
- Grado: R260, R320 o 350HT
- Altura del riel: 152.4milímetro
- Ancho inferior: 136.5milímetro
- Grosor del Alma: 14.3milímetro
- Ancho de la cabeza: 68.2milímetro
- Largura: 12m
- Peso: 50.35 kg/m
- Material: 900A/1100
- Límites de desgaste para poder ser utilizado en la Vía Principal:
  1. Desgaste Vertical 1/4"
  2. Desgaste Horizontal 3/8", lado del calibre

### Opciones:

- Largo: 39"; 40"
- Dureza: variable
- Tipo de Riel: Usado

### Beneficios:

1. **Costo Efectivo:** Al ser un riel usado, el riel 100 libras RE ofrece una opción más económica en comparación con los rieles nuevos. Esto puede resultar beneficioso

para proyectos ferroviarios con presupuestos limitados o para aquellos que buscan reducir costos sin comprometer la calidad.

2. **Disponibilidad Variada:** Dado que se trata de rieles usados, la disponibilidad de este tipo de rieles puede ser variable en términos de longitud y cantidad. Esto proporciona flexibilidad para adaptarse a diferentes requerimientos de proyectos ferroviarios, ya sea para reparaciones, expansiones o nuevas construcciones.
3. **Contribución a la Sostenibilidad:** Al reutilizar rieles usados en lugar de fabricar nuevos, se reduce la demanda de recursos naturales y se minimiza el impacto ambiental asociado con la producción de materiales ferroviarios.

### Recomendaciones de Uso:

Antes de la instalación, se recomienda realizar una inspección exhaustiva del riel usado para detectar cualquier daño, desgaste o deformación que pueda afectar su rendimiento. Esto incluye verificar la rectitud, integridad de las soldaduras y posibles defectos estructurales. Debido a su peso y longitud, la manipulación del riel usado debe llevarse a cabo con precaución y utilizando el equipo de manejo adecuado. Se deben seguir los procedimientos de seguridad establecidos para evitar lesiones personales y daños al riel durante el transporte y la instalación.

Se recomienda que la instalación del riel 100 libras RE sea realizada por personal capacitado y con experiencia en trabajos ferroviarios. Es importante seguir las especificaciones y procedimientos de instalación.

|           |          |
|-----------|----------|
| Largo     | 39", 40" |
| Condición | Usado    |

### Variaciones

RAIL DEPOT



**Riel 115 Lb/yr**

**RIEL 115**

RAIL DEPOT



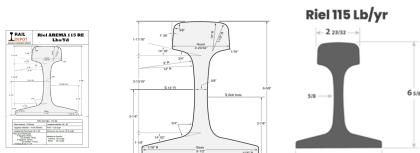

## RIEL 115 LBS RE STD - NUEVO- LARGO VARIABLE

El Riel 115 RE Lbs/Yd con Dureza Estándar Brinell de al menos 310 HB cumple con el perfil estándar según las especificaciones de AREMA, Volumen 1, Capítulo 4, Sección 2.

Si se solicita, también está disponible en longitudes de 80 pies (24.32m) bajo pedido especial.

Este riel se fabrica con un estricto control de calentamiento para garantizar la consistencia de su dureza. El proceso de calentamiento incluye una cuidadosa regulación del enfriamiento, lo que resulta en una microestructura de acero bien controlada. El Riel 115 RE Lbs/Yd se utiliza principalmente en ferrocarriles y minas.

### Descripción:

El Riel 115 RE Lbs/Yd NUEVO con Dureza Estándar Brinell de al menos 310 HB cumple con el perfil estándar según las especificaciones de AREMA, Volumen 1, Capítulo 4, Sección 2.

Este riel se fabrica con un estricto control de calentamiento para garantizar la consistencia de su dureza. El proceso de calentamiento incluye una cuidadosa regulación del enfriamiento, lo que resulta en una microestructura de acero bien controlada.

El Riel 115 RE Lbs/Yd se utiliza principalmente en ferrocarriles y minas.

### Características clave:

- Dureza estándar Brinell de al menos 310 HB
- Cumple con el perfil estándar según AREMA
- Disponible en longitudes de 39 pies (11.88m) o 80 pies (24.32m) bajo pedido especial
- Control estricto del proceso de calentamiento para garantizar la consistencia de la dureza
- Adecuado para aplicaciones en ferrocarriles y minas

### Especificaciones Técnicas:

- Perfil: 115Re
- Cabeza: 69.06mm
- Altura: 168.3mm
- Base: 139.07mm
- Alma: 15.88mm
- Peso Nominal: 56.9kg/m
- Longitud: 12-25m
- Momento de Inercia: 65.5pulg<sup>4</sup>
- Módulo de Sección Cabeza: 18pulg<sup>3</sup>
- Módulo de Sección en la Base: 21.9pulg<sup>3</sup>

### Opciones:

- Largo: 39"; 40"; 80"
- Dureza: Estándar
- Taladrado / Ciego
- Condición: Nuevo

## Beneficios:

1. **Integridad Estructural:** Al ser nuevo, el riel 115 libras RE STD ofrece una integridad estructural superior, lo que garantiza su resistencia y durabilidad en diversas condiciones operativas.
2. **Confiabilidad:** Fabricado con materiales de alta calidad y según estándares rigurosos, este riel proporciona un rendimiento confiable y consistente, contribuyendo a la seguridad y eficiencia del sistema ferroviario.
3. **Versatilidad:** Su diseño estándar lo hace adecuado para una amplia gama de aplicaciones ferroviarias, incluyendo líneas principales, vías secundarias y proyectos de construcción de vías nuevas o de modernización.

## Recomendaciones de Uso:

Se recomienda que la instalación del riel 115 libras RE STD nuevo sea realizada por personal calificado y experimentado, siguiendo las especificaciones y procedimientos adecuados para garantizar una colocación precisa y segura. Aunque es nuevo, se recomienda realizar un mantenimiento regular para detectar y abordar cualquier problema potencial, como corrosión, desgaste u otros daños, antes de que afecten negativamente su rendimiento.

Es fundamental asegurarse de que el riel nuevo cumpla con todas las normativas y regulaciones aplicables establecidas por las autoridades ferroviarias para garantizar su idoneidad y seguridad en la operación ferroviaria.

|                   |                  |
|-------------------|------------------|
| Largo             | 39", 40", 80"    |
| Taladrado / Ciego | Taladrado, Ciego |
| Condición         | Nuevo            |

## Variaciones



## RIEL 115 LBS RE HH - NUEVO - LARGO VARIABLE

El Riel 115 RE Lbs/Yd con RE HH Lbs/Yd (Hongo Endurecido) cumple con las especificaciones de AREMA y está disponible en longitudes estándar de 39 pies (11.88m) y, bajo pedido, en longitudes de 80 pies (24.32m).

Este riel presenta una Dureza (HH) Brinell de al menos 370 HB y está fabricado con un estricto control de calentamiento para garantizar su dureza. El proceso de calentamiento incluye una cuidadosa regulación del enfriamiento, lo que resulta en una microestructura de acero bien controlada.

El Riel 115 RE HH Lbs/Yd es ideal para su uso en aplicaciones ferroviarias y mineras.

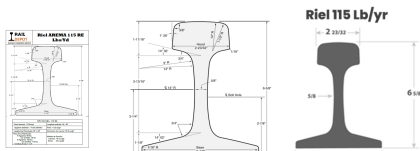

### Descripción:

El Riel 115 RE Lbs/Yd RE NUEVO HH Lbs/Yd (Hongo Endurecido) cumple con las especificaciones de AREMA .

Este riel presenta una Dureza (HH) Brinell de al menos 370 HB y está fabricado con un estricto control de calentamiento para garantizar su dureza. El proceso de calentamiento incluye una cuidadosa regulación del enfriamiento, lo que resulta en una microestructura de acero bien controlada.

El Riel 115 RE HH Lbs/Yd es ideal para su uso en aplicaciones ferroviarias y mineras.

### Características clave:

- Dureza (HH) Brinell de al menos 370 HB
- Cumple con el perfil estándar según AREMA
- Disponible en longitudes estándar y bajo pedido especial
- Control estricto del proceso de calentamiento para garantizar la consistencia de la dureza
- Adecuado para aplicaciones en ferrocarriles y minas

### Especificaciones Técnicas:

- Perfil: 115RE
- Cabeza: 69.06mm
- Altura: 168.3mm
- Base: 139.7mm
- Alma: 15.88mm
- Peso Nominal: 56.9kg/m
- Longitud: 12-25m
- Momento de Inercia: 65.5pulg<sup>4</sup>
- Módulo de Sección Cabeza: 18pulg<sup>3</sup>
- Módulo de Sección en la Base: 21.9pulg<sup>3</sup>

### Opciones:

- Largo: 39"; 40"; 80"
- Dureza: HH (Hongo Endurecido)
- Taladrado / Ciego
- Condición: Nuevo

## Beneficios:

1. **Durabilidad:** Al ser nuevo, el riel 115 libras RE HH ofrece una durabilidad excepcional y una vida útil prolongada, lo que reduce la necesidad de reemplazo frecuente y los costos asociados.
2. **Rendimiento Confiable:** Fabricado con materiales de alta calidad y según estándares rigurosos, este riel proporciona un rendimiento confiable en diversas condiciones operativas, incluidas cargas pesadas, cambios de temperatura y condiciones climáticas adversas.
3. **Seguridad Mejorada:** Su integridad estructural y su diseño robusto contribuyen a una mayor seguridad en la operación ferroviaria al minimizar el riesgo de deformación, fisuras o fallas prematuras que puedan poner en peligro la operación del sistema.

## Recomendaciones de Uso:

Se recomienda que la instalación del riel 115 libras RE HH nuevo sea realizada por personal calificado y experimentado, siguiendo las especificaciones y procedimientos adecuados para garantizar una colocación precisa y segura. A pesar de su durabilidad, se aconseja realizar un mantenimiento preventivo regular para detectar y abordar cualquier problema potencial, como corrosión, desgaste u otros daños, antes de que afecten negativamente su rendimiento.

Es fundamental asegurarse de que el riel nuevo cumpla con todas las normativas y regulaciones aplicables establecidas por las autoridades ferroviarias para garantizar su idoneidad y seguridad en la operación ferroviaria.

Largo  
Taladrado / Ciego  
Condición

39", 40", 80"  
Taladrado, Ciego  
Nuevo

## Variaciones



## RIEL 115 LBS RE - IH - NUEVO - LARGO VARIABLE

El Riel 115 RE Lbs/Yd con Dureza Intermedia (IH) Brinell de al menos 325 HB cumple con el perfil estándar según las especificaciones de AREMA, Volumen 1, Capítulo 4, Sección 2.

Si se solicita, también está disponible en longitudes de **80 pies (24.32m)** bajo pedido especial.

Este riel se fabrica con un estricto control de calentamiento para garantizar la consistencia de su dureza.

El proceso de calentamiento incluye una cuidadosa regulación del enfriamiento, lo que resulta en una microestructura de acero bien controlada. El Riel 115 RE Lbs/Yd se utiliza principalmente en ferrocarriles y minas.

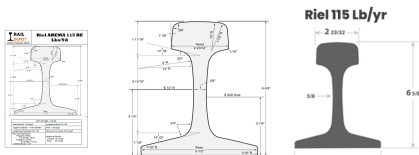

### Descripción:

El Riel 115 RE Lbs/Yd NUEVO con Dureza Intermedia (IH) Brinell de al menos 325 HB cumple con el perfil estándar según las especificaciones de AREMA, Volumen 1, Capítulo 4, Sección 2.

Si se solicita, también está disponible en longitudes de **80 pies (24.32m)** bajo pedido especial.

Este riel se fabrica con un estricto control de calentamiento para garantizar la consistencia de su dureza. El proceso de calentamiento incluye una cuidadosa regulación del enfriamiento, lo que resulta en una microestructura de acero bien controlada. El Riel 115 RE Lbs/Yd se utiliza principalmente en ferrocarriles y minas.

### Características clave:

- Dureza intermedia Brinell de al menos 325 HB
- Cumple con el perfil estándar según AREMA
- Disponible en longitudes de 39 pies (11.88m) o 80 pies (24.32m) bajo pedido especial
- Control estricto del proceso de calentamiento para garantizar la consistencia de la dureza
- Adecuado para aplicaciones en ferrocarriles y minas

### Especificaciones Técnicas:

- Perfil: 115Re
- Cabeza: 69.06mm
- Altura: 168.3mm
- Base: 139.07mm
- Alma: 15.88mm
- Peso Nominal: 56.9kg/m
- Longitud: 12-25m
- Momento de Inercia: 65.5pulg<sup>4</sup>
- Módulo de Sección Cabeza: 18pulg<sup>3</sup>
- Módulo de Sección en la Base: 21.9pulg<sup>3</sup>

## Opciones:

- **Largo:** 39"; 40"; 80"
- **Dureza:** Intermedia
- **Taladrado / Ciego**
- **Condición:** Nuevo

## Beneficios:

1. **Alta Resistencia:** La dureza intermedia Brinell de al menos 325 HB indica una alta resistencia del riel a la deformación y al desgaste, lo que resulta en una mayor durabilidad y vida útil del riel.
2. **Cumplimiento de Estándares:** Fabricado de acuerdo con las especificaciones de AREMA, este riel cumple con los estándares reconocidos internacionalmente en la industria ferroviaria. Esto garantiza su calidad y compatibilidad con otros componentes ferroviarios.
3. **Versatilidad de Aplicación:** El riel 115 libras RE con dureza intermedia es adecuado para una variedad de aplicaciones ferroviarias, incluyendo vías principales, secundarias y de carga. Su resistencia y durabilidad lo hacen apto para soportar cargas pesadas y condiciones operativas exigentes.

## Recomendaciones de Uso:

Se recomienda que la instalación del riel sea realizada por personal capacitado y experimentado para garantizar un montaje adecuado y seguro. Para prolongar la vida útil del riel y garantizar un rendimiento óptimo, se debe realizar un mantenimiento regular, que puede incluir inspecciones periódicas, lubricación adecuada y reparaciones según sea necesario. Es fundamental cumplir con las normativas y regulaciones establecidas por las autoridades ferroviarias correspondientes en cuanto al uso, inspección y mantenimiento del riel 115 libras RE con dureza intermedia. Esto contribuirá a la seguridad y eficiencia del sistema ferroviario.

|                   |                  |
|-------------------|------------------|
| Condición         | Nuevo            |
| Largo             | 39", 40", 80"    |
| Taladrado / Ciego | Taladrado, Ciego |

## Variaciones

RAIL DEPOT



**Riel 136 Lb/yr**

**RIEL 136**

RAIL DEPOT





## RIEL 136 LBS RE STD - NUEVO- LARGO VARIABLE

El Riel 136 RE Lbs/Yd de Dureza Estándar cumple con los estándares de AREMA y está disponible en longitudes estándar de 39 pies (11.88m), con la opción de solicitar longitudes especiales de 80 pies (24.32m).

Con una Dureza Estándar Brinell de al menos 310 HB, este riel está fabricado mediante un estricto control de calentamiento que garantiza su dureza y una microestructura de acero controlada. Este riel es ideal para su implementación en líneas ferroviarias con alta densidad de tráfico y cargas por eje.

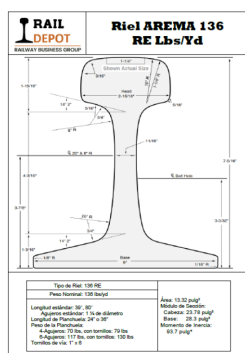

### Descripción:

El Riel 136 RE Lbs/Yd NUEVO de Dureza Estándar cumple con los estándares de AREMA y está disponible en longitudes estándar de 39 pies (11.88m), con la opción de solicitar longitudes especiales de 80 pies (24.32m).

Con una Dureza Estándar Brinell de al menos 310 HB, este riel está fabricado mediante un estricto control de calentamiento que garantiza su dureza y una microestructura de acero controlada. Este riel es ideal para su implementación en líneas ferroviarias con alta densidad de tráfico y cargas por eje.

### Características clave:

- Dureza Estándar Brinell de al menos 310 HB
- Cumple con el perfil estándar según AREMA
- Disponible en longitudes estándar y bajo pedido especial
- Fabricado con estricto control de calentamiento para garantizar la consistencia de la dureza
- Ideal para líneas ferroviarias con alta densidad de tráfico y cargas por eje

### Especificaciones Técnicas:

- Perfil: 136RE
- Hongo: 74.61mm
- Altura: 185.74mm
- Base: 152.4mm
- Alma: 17.46mm
- Peso Nominal: 67.41kg/m
- Material: 900A/1100
- Longitud: 12-25m
- Momento de Inercia: 94.21 pulg<sup>4</sup>
- Módulo de Sección Cabeza: 23.73 pulg<sup>3</sup>
- Módulo de Sección en la Base: 28.18 pulg<sup>3</sup>

### Opciones:

- Largo: 39"; 40"; 80
- Dureza: Estándar
- Taladrado / Ciego
- Condición: Nuevo

## Beneficios:

1. **Alta Resistencia:** Fabricado con materiales de alta calidad y diseñado para cumplir con los estándares de la Asociación de Ingenieros de Vías Férreas de América (AREMA), el riel 136 libras RE STD nuevo ofrece una resistencia excepcional a las cargas pesadas y al desgaste, garantizando un rendimiento duradero en condiciones operativas exigentes.
2. **Durabilidad:** La construcción robusta y la calidad superior del material garantizan una vida útil prolongada y un rendimiento confiable del riel a lo largo del tiempo, lo que reduce la necesidad de reemplazos frecuentes y minimiza los costos de mantenimiento a largo plazo.
3. **Versatilidad:** Este riel es adecuado para una variedad de aplicaciones ferroviarias, incluyendo líneas principales, ramales industriales y vías de carga, proporcionando una base sólida y estable para la operación segura y eficiente de trenes y equipos ferroviarios.
4. **Compatibilidad:** Diseñado para ser compatible con otros componentes ferroviarios estándar, el riel 136 libras RE STD nuevo se integra fácilmente en sistemas ferroviarios existentes, lo que facilita su instalación y mantenimiento.

## Recomendaciones de Uso:

Se recomienda que la instalación del riel 136 libras RE STD nuevo sea realizada por personal calificado y experimentado, siguiendo los procedimientos y estándares de instalación adecuados para garantizar la seguridad y el rendimiento óptimo del sistema ferroviario. Es importante realizar inspecciones periódicas del riel para detectar cualquier signo de desgaste, corrosión u otros daños que puedan afectar su integridad estructural y su funcionamiento. Las inspecciones regulares ayudarán a identificar y abordar cualquier problema potencial antes de que se convierta en un problema más grave.

Es importante cumplir con todas las normativas y regulaciones aplicables relacionadas con la instalación, mantenimiento y operación de rieles ferroviarios para garantizar la seguridad y el cumplimiento normativo en todo momento.

|                   |                  |
|-------------------|------------------|
| Condición         | Nuevo            |
| Largo             | 39", 40", 80"    |
| Taladrado / Ciego | Taladrado, Ciego |

## Variaciones



## RIEL 136 LBS RE IH - NUEVO- LARGO VARIABLE

El Riel 136 RE Lbs/Yd con Dureza Intermedia (IH) cumple con los estándares de AREMA y está disponible en longitudes estándar de 39 pies (11.88m), con la opción de solicitar longitudes especiales de 80 pies (24.32m).

Con una Dureza Intermedia (IH) Brinell de al menos 325 HB, este riel se fabrica mediante un estricto control de calentamiento que garantiza su dureza y una microestructura de acero controlada. Es ideal para su implementación en líneas ferroviarias con alta densidad de tráfico y cargas por eje.

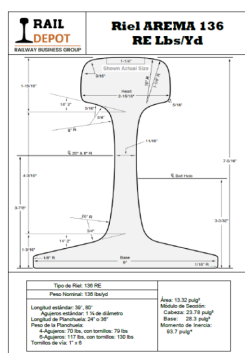

### Descripción:

El Riel 136 RE Lbs/Yd con Dureza Intermedia (IH) cumple con los estándares de AREMA y está disponible en longitudes estándar de 39, 40 y 80 pies.

Con una Dureza Intermedia (IH) Brinell de al menos 325 HB, este riel se fabrica mediante un estricto control de calentamiento que garantiza su dureza y una microestructura de acero controlada. Es ideal para su implementación en líneas ferroviarias con alta densidad de tráfico y cargas por eje.

### Características clave:

- Dureza Intermedia (IH) Brinell de al menos 325 HB
- Cumple con el perfil estándar según AREMA
- Disponible en longitudes estándar y bajo pedido especial
- Fabricado con estricto control de calentamiento para garantizar la consistencia de la dureza
- Ideal para líneas ferroviarias con alta densidad de tráfico y cargas por eje

### Especificaciones Técnicas:

- Perfil: 136RE
- Hongo: 74.61mm
- Altura: 185.74mm
- Base: 152.4mm
- Alma: 17.46mm
- Peso Nominal: 67.41kg/m
- Material: 900A/1100
- Longitud: 12-25m
- Momento de Inercia: 94.21 pulg<sup>4</sup>
- Módulo de Sección Cabeza: 23.73 pulg<sup>3</sup>
- Módulo de Sección en la Base: 28.18 pulg<sup>3</sup>

### Opciones:

- Largo: 39"; 40"; 80"
- Dureza: Intermedia
- Taladrado / Ciego
- Condición: Nuevo

### Beneficios:

1. **Alta Resistencia:** Fabricado con materiales de alta calidad y diseñado para cumplir

con los estándares de la Asociación de Ingenieros de Vías Férreas de América (AREMA), el riel 136 libras RE IH nuevo ofrece una resistencia excepcional a las cargas pesadas y al desgaste, garantizando un rendimiento duradero en condiciones operativas exigentes.

2. **Durabilidad:** La construcción robusta y la calidad superior del material garantizan una vida útil prolongada y un rendimiento confiable del riel a lo largo del tiempo, lo que reduce la necesidad de reemplazos frecuentes y minimiza los costos de mantenimiento a largo plazo.
3. **Versatilidad:** Este riel es adecuado para una variedad de aplicaciones ferroviarias, incluyendo líneas principales, ramales industriales y vías de carga, proporcionando una base sólida y estable para la operación segura y eficiente de trenes y equipos ferroviarios.
4. **Compatibilidad:** Diseñado para ser compatible con otros componentes ferroviarios estándar, el riel 136 libras RE IH nuevo se integra fácilmente en sistemas ferroviarios existentes, lo que facilita su instalación y mantenimiento.

### Recomendaciones de Uso:

Se recomienda que la instalación del riel 136 libras RE IH nuevo sea realizada por personal calificado y experimentado, siguiendo los procedimientos y estándares de instalación adecuados para garantizar la seguridad y el rendimiento óptimo del sistema ferroviario. Es importante realizar inspecciones periódicas del riel para detectar cualquier signo de desgaste, corrosión u otros daños que puedan afectar su integridad estructural y su funcionamiento. Las inspecciones regulares ayudarán a identificar y abordar cualquier problema potencial antes de que se convierta en un problema más grave.

Se recomienda llevar a cabo un programa de mantenimiento preventivo para garantizar la limpieza y lubricación adecuadas del riel, lo que ayudará a prolongar su vida útil y a mantener su rendimiento óptimo a lo largo del tiempo. Es importante cumplir con todas las normativas y regulaciones aplicables relacionadas con la instalación, mantenimiento y operación de rieles ferroviarios para garantizar la seguridad y el cumplimiento normativo en todo momento.

|                   |                  |
|-------------------|------------------|
| Largo             | 39", 40", 80"    |
| Condición         | Nuevo            |
| Taladrado / Ciego | Taladrado, Ciego |

### Variaciones



## RIEL 136 LBS RE HH- NUEVO- LARGO VARIABLE

El Riel 136 RE Lbs/Yd con RE HH Lbs/Yd (Hongo Endurecido) se fabrica de acuerdo a los estándares de AREMA y está disponible en longitudes estándar de 39 pies (11.88m), con la opción de solicitar longitudes especiales de 80 pies (24.32m).

Con una Dureza (HH) (Hongo Endurecido) Brinell de al menos 370 HB, este riel se somete a un estricto control de calentamiento para garantizar su durabilidad y una microestructura de acero controlada. Es ideal para su implementación en líneas ferroviarias con alta densidad de tráfico y cargas por eje.

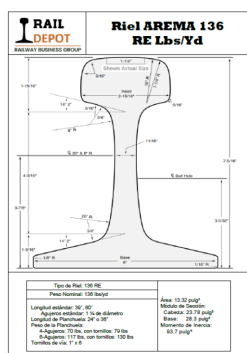

### Descripción:

El Riel 136 RE Lbs/Yd con RE HH Lbs/Yd (Hongo Endurecido) se fabrica de acuerdo a los estándares de AREMA y está disponible en longitudes estándar de 39, 40 y 80 pies.

Con una Dureza (HH) (Hongo Endurecido) Brinell de al menos 370 HB, este riel se somete a un estricto control de calentamiento para garantizar su durabilidad y una microestructura de acero controlada. Es ideal para su implementación en líneas ferroviarias con alta densidad de tráfico y cargas por eje.

### Características clave:

- Dureza (HH) (Hongo Endurecido) Brinell de al menos 370 HB
- Cumple con el perfil estándar según AREMA
- Disponible en longitudes estándar y bajo pedido especial
- Fabricado con estricto control de calentamiento para garantizar la consistencia de la dureza
- Ideal para líneas ferroviarias con alta densidad de tráfico y cargas por eje

### Especificaciones Técnicas:

- Perfil: 136RE
- Hongo: 74.61mm
- Altura: 185.74mm
- Base: 152.4mm
- Alma: 17.46mm
- Peso Nominal: 67.41kg/m
- Material: 900A/1100
- Longitud: 12-25m
- Momento de Inercia: 94.21 pulg<sup>4</sup>
- Módulo de Sección Cabeza: 23.73 pulg<sup>3</sup>
- Módulo de Sección en la Base: 28.18 pulg<sup>3</sup>

### Opciones:

- Largo: 39"; 40"; 80"
- Dureza: Hongo Endurecido
- Taladrado /Ciego
- Condición: Nuevo

### Beneficios:

1. **Calidad Superior:** Fabricado con materiales de alta calidad y utilizando procesos de

- producción avanzados, el riel 136 libras RE HH nuevo garantiza una excelente resistencia, durabilidad y vida útil prolongada en condiciones operativas exigentes.
2. **Rendimiento Confiable:** Diseñado para cumplir con los estándares de la Asociación de Ingenieros de Vías Férreas de América (AREMA), este riel ofrece un rendimiento confiable y consistente, asegurando una operación ferroviaria segura y eficiente.
  3. **Versatilidad:** Gracias a su diseño robusto y su capacidad para soportar cargas pesadas, el riel 136 libras RE HH nuevo es adecuado para una variedad de aplicaciones ferroviarias, incluyendo líneas principales, ramales industriales y vías de carga.
  4. **Bajo Mantenimiento:** Con una construcción resistente y duradera, este riel requiere un mantenimiento mínimo durante su vida útil, lo que ayuda a reducir los costos operativos y a mantener la eficiencia del sistema ferroviario

### Recomendaciones de Uso:

Se recomienda que la instalación del riel 136 libras RE HH nuevo sea realizada por personal calificado y experimentado, siguiendo los procedimientos y estándares de instalación adecuados. Es importante realizar inspecciones regulares del riel para detectar cualquier signo de desgaste, corrosión u otros daños que puedan afectar su rendimiento. Las inspecciones periódicas ayudarán a garantizar la seguridad y el funcionamiento óptimo del sistema ferroviario.

Mantener las juntas y los accesorios del riel adecuadamente lubricados ayudará a reducir la fricción y el desgaste, prolongando así la vida útil del riel.

|                   |                  |
|-------------------|------------------|
| Largo             | 39", 40", 80"    |
| Condición         | Nuevo            |
| Taladrado / Ciego | Taladrado, Ciego |

### Variaciones

RAIL DEPOT



## **RIEL DE TRANSICIÓN**





## RIEL DE TRANSICIÓN DE 115RE A 100RE

Los rieles de transición 115RE a 100RE son componentes esenciales diseñados para garantizar una conexión segura y eficiente entre rieles de diferentes secciones, eliminando la necesidad de placas de compromiso.

Estos rieles son fabricados cuidadosamente, utilizando dos secciones de riel distintas especialmente forjadas para lograr una unión robusta y duradera entre las dos secciones de riel.

### Descripción:

Los rieles de transición 115RE a 100RE son componentes esenciales diseñados para garantizar una conexión segura y eficiente entre rieles de diferentes secciones, eliminando la necesidad de placas de compromiso.

Estos rieles son fabricados cuidadosamente, utilizando dos secciones de riel distintas especialmente forjadas para lograr una unión robusta y duradera entre las dos secciones de riel.

### Características Principales:

1. **Conectividad sin Compromisos:** Los rieles de transición están diseñados para eliminar la necesidad de placas de compromiso, proporcionando una conexión directa y segura entre rieles de diferentes secciones.
2. **Forjado Especializado:** El forjado del riel ocurre en el extremo de una de las secciones de los dos rieles, lo que garantiza una unión sólida y resistente.
3. **Ideal para Rieles de Soldadura Continua (CWR):** Estos rieles son especialmente adecuados para instalaciones que involucran rieles de soldadura continua, brindando una solución eficaz para la transición entre secciones de riel.
4. **Especificaciones Personalizadas:** Al solicitar estos rieles, se deben especificar varios detalles importantes, como la mano, la longitud, las secciones de riel a unir y cualquier tratamiento especial que deba aplicarse.

### Recomendaciones para Solicitar:

Al hacer un pedido de rieles de transición 115RE a 100RE, es crucial proporcionar información detallada para garantizar que los componentes cumplan con los requisitos específicos de la instalación. Los detalles a especificar incluyen:

- **Mano:** Indicar la orientación o dirección de los rieles.
- **Longitud:** Especificar la longitud requerida de los rieles de transición.
- **Secciones de Riel:** Identificar las secciones de riel específicas que se unirán mediante estos componentes.
- **Tratamiento Especial:** Si es necesario algún tratamiento especial, debe especificarse claramente.

Estos rieles de transición son esenciales en entornos ferroviarios donde la conectividad segura y sin complicaciones entre diferentes secciones de riel es fundamental para el rendimiento y la seguridad general del sistema. Al elegir y especificar estos rieles con precisión, se contribuye a la eficiencia y durabilidad a largo plazo de la infraestructura ferroviaria.

RAIL DEPOT



## RIEL DE TRANSICIÓN 26' DE 136 A 115 LBS

Presentamos nuestro **Riel de Transición especializado, con una longitud de 26'**, diseñado para proporcionar una transición suave entre rieles de 136 Lbs a 115 Lbs.

**Rieles de transición 115RE a 135RE** se utilizan para asegurar una segura y eficiente conexión entre rieles de diferente sección, buscando eliminar las planchuelas de compromiso. Estos son fabricados de dos secciones de riel distinta especialmente forjados para unir las dos secciones de riel. El forjado del riel ocurre en el extremo de una de las secciones de los dos rieles. Son ideales para instalaciones con rieles de soldadura continua (CWR). Al solicitar estos rieles se debe de especificar la mano, la longitud, las secciones de riel a unir y el tratamiento especial a aplicar.

### Descripción:

Presentamos nuestro **Riel de Transición especializado, con una longitud de 26'**, diseñado para proporcionar una transición suave entre rieles de **136 Lbs a 115 Lbs**.

Este riel es esencial para sistemas ferroviarios que combinan diferentes tipos y pesos de rieles, garantizando una operación segura y eficiente. Su diseño meticuloso asegura una integración perfecta, reduciendo el desgaste y prolongando la vida útil de la infraestructura ferroviaria.

**Rieles de transición 115RE a 135RE** se utilizan para asegurar una segura y eficiente conexión entre rieles de diferente sección, buscando eliminar las planchuelas de compromiso. Estos son fabricados de dos secciones de riel distinta especialmente forjados para unir las dos secciones de riel. El forjado del riel ocurre en el extremo de una de las secciones de los dos rieles. Son ideales para instalaciones con rieles de soldadura continua (CWR). Al solicitar estos rieles se debe de especificar la mano, la longitud, las secciones de riel a unir y el tratamiento especial a aplicar.

### Características Principales:

- **Longitud:** 26' (aproximadamente 7.92 metros), lo que le permite cubrir distancias adecuadas y facilitar la transición entre diferentes tipos de rieles.
- **Transición:** De 136 Lbs a 115 Lbs, diseñado para conectar y adaptarse a ambos tipos de rieles sin problemas.
- **Funcionalidad:** Permite la interoperabilidad entre diferentes secciones de vías, haciendo que el tráfico ferroviario sea más fluido y seguro.
- **Aplicaciones:** Esencial en lugares donde se encuentran rieles de diferentes pesos, como en estaciones, intersecciones o zonas de renovación.

### Beneficios:

- **Seguridad Mejorada:** Al proporcionar una transición suave entre rieles de diferentes pesos, se reduce el riesgo de desalineación y otros problemas relacionados.
- **Durabilidad:** Fabricado con materiales de alta calidad, este riel de transición está diseñado para resistir el desgaste y las tensiones del tráfico ferroviario diario.
- **Instalación Eficiente:** Su diseño específico facilita su colocación y asegura una integración perfecta con los rieles adyacentes.

### Recomendaciones de Uso:

Para garantizar una transición efectiva y duradera, es esencial que la instalación de este riel de transición sea llevada a cabo por expertos en el campo ferroviario. Se deben seguir

estrictamente las directrices de seguridad y operación al trabajar con este componente.

RAIL DEPOT

RAIL DEPOT



## **DURMIENTES Y FIJACIÓN**

RAIL DEPOT

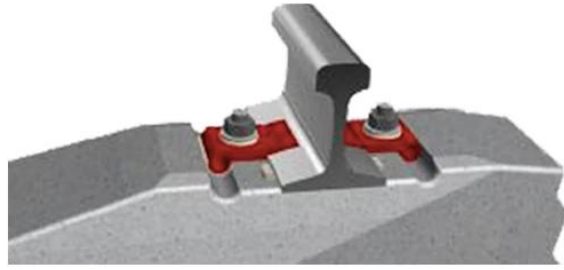

## FIJACION

RAIL DEPOT

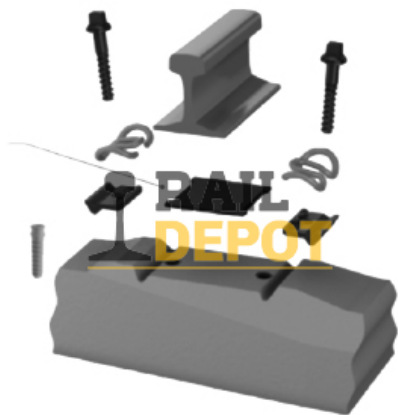

## FIJACIÓN W-14R RIEL 136 LBS

El **Sistema de Fijación Vossloh W-14R** ha sido diseñado para ofrecer una solución avanzada y eficiente en sistemas de vía balastrada, tanto para rieles convencionales como para configuraciones de alta velocidad, especialmente diseñado para **rieles de 136 lbs**. Este sistema destaca por sus componentes coordinados, que mejoran tanto el confort de viaje como el ciclo de vida de la vía.

La flexibilidad del lecho de balasto es maximizada por este sistema, distribuyendo uniformemente las fuerzas generadas por los trenes a través de la subestructura. Componentes especiales garantizan una elasticidad ideal y protegen el lecho de la vía. El **sistema W-14R** contribuye a la rentabilidad al ofrecer un ciclo de vida prolongado y la posibilidad de preensamblar componentes en los durmientes de concreto, simplificando y acelerando la instalación en la vía.

### Descripción:

El **Sistema de Fijación Vossloh W-14R** ha sido diseñado para ofrecer una solución avanzada y eficiente en sistemas de vía balastrada, tanto para rieles convencionales como para configuraciones de alta velocidad, especialmente diseñado para **rieles de 136 lbs**. Este sistema destaca por sus componentes coordinados, que mejoran tanto el confort de viaje como el ciclo de vida de la vía.

La flexibilidad del lecho de balasto es maximizada por este sistema, distribuyendo uniformemente las fuerzas generadas por los trenes a través de la subestructura. Componentes especiales garantizan una elasticidad ideal y protegen el lecho de la vía. El **sistema W-14R** contribuye a la rentabilidad al ofrecer un ciclo de vida prolongado y la posibilidad de preensamblar componentes en los durmientes de concreto, simplificando y acelerando la instalación en la vía.

Las adaptaciones personalizadas del sistema responden a las demandas específicas del subsuelo, contribuyendo a la larga vida útil del sistema y de la vía. Minimiza roturas de riel causadas por aceleraciones y frenados frecuentes, aumentando la seguridad y el confort de viaje.

En configuraciones de transporte pesado, **el Sistema W-14R alivia la carga sobre el carril y protege el lecho de la vía**. Para enfrentar condiciones ambientales desafiantes, los sujetadores de tensión, los tornillos de durmiente y los tornillos de cabeza en T se pueden recubrir con Vossloh protect, proporcionando una protección óptima contra la corrosión.

### Características Técnicas:

- **Campo de Aplicación:** Riel Convencional y Trenes de Alta Velocidad
- **Carga por Eje:** ≤ 26 toneladas
- **Velocidad:** ≤ 250 km/h
- **Radio de la Curva:** ≥ 150 metros
- **Ajuste de Altura:** Opcional
- **Ajuste de Separación de Rieles:** ± 10 mm

Este sistema destaca como una elección económica y duradera, siendo utilizado con éxito por constructores de vía en todo el mundo.

### Beneficios:

- **Seguridad:** La fijación W-14R proporciona una sujeción robusta y confiable para los





rieles de 136 libras, lo que contribuye a mantener la estabilidad y seguridad de la vía ferroviaria.

- **Reducción de vibraciones:** Al asegurar firmemente el riel al durmiente, esta fijación ayuda a minimizar las vibraciones y el ruido generados por el paso de los trenes, mejorando así la comodidad de los pasajeros y reduciendo la transmisión de vibraciones a las estructuras circundantes.
- **Durabilidad:** Fabricada con materiales resistentes y diseñada para soportar las condiciones operativas adversas de las vías ferroviarias, la fijación W-14R ofrece una larga vida útil y requiere un mantenimiento mínimo.
- **Compatibilidad:** Diseñada específicamente para rieles de 136 libras, esta fijación asegura un ajuste preciso y una instalación sencilla en este tipo de rieles, garantizando un rendimiento óptimo y una sujeción adecuada.
- **Cumplimiento normativo:** La fijación W-14R cumple con los estándares y regulaciones de la industria ferroviaria, garantizando su calidad, seguridad y conformidad con las normativas aplicables.

### **Recomendaciones de uso:**

Asegúrese de que la instalación del Sistema de Fijación Vossloh W-14R sea realizada por personal capacitado y experimentado, siguiendo las instrucciones y recomendaciones del fabricante para garantizar una instalación correcta y segura. Realice un mantenimiento regular del sistema para asegurar su óptimo funcionamiento a lo largo del tiempo. Inspeccione periódicamente los componentes para detectar signos de desgaste o daños y reemplace las piezas según sea necesario.

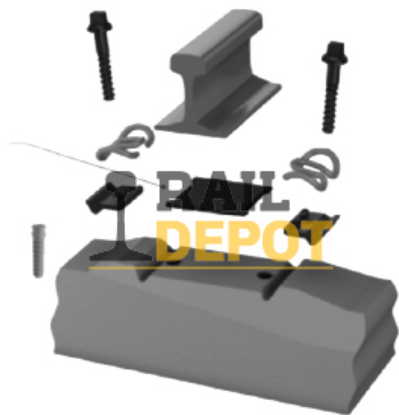

## FIJACIÓN W-14R RIEL 115 LBS

El **Sistema de Fijación Vossloh W-14R** ha sido diseñado para ofrecer una solución avanzada y eficiente en sistemas de vía balastrada, tanto para rieles convencionales como para configuraciones de alta velocidad, especialmente diseñado para **rieles de 115 lbs**. Este sistema destaca por sus componentes coordinados, que mejoran tanto el confort de viaje como el ciclo de vida de la vía.

La flexibilidad del lecho de balasto es maximizada por este sistema, distribuyendo uniformemente las fuerzas generadas por los trenes a través de la subestructura. Componentes especiales garantizan una elasticidad ideal y protegen el lecho de la vía. El **sistema W-14R** contribuye a la rentabilidad al ofrecer un ciclo de vida prolongado y la posibilidad de preensamblar componentes en los durmientes de concreto, simplificando y acelerando la instalación en la vía.

### Descripción:

El **Sistema de Fijación Vossloh W-14R** ha sido diseñado para ofrecer una solución avanzada y eficiente en sistemas de vía balastrada, tanto para rieles convencionales como para configuraciones de alta velocidad, especialmente diseñado para **rieles de 115 lbs**. Este sistema destaca por sus componentes coordinados, que mejoran tanto el confort de viaje como el ciclo de vida de la vía.

La flexibilidad del lecho de balasto es maximizada por este sistema, distribuyendo uniformemente las fuerzas generadas por los trenes a través de la subestructura. Componentes especiales garantizan una elasticidad ideal y protegen el lecho de la vía. El **sistema W-14R** contribuye a la rentabilidad al ofrecer un ciclo de vida prolongado y la posibilidad de preensamblar componentes en los durmientes de concreto, simplificando y acelerando la instalación en la vía.

Las adaptaciones personalizadas del sistema responden a las demandas específicas del subsuelo, contribuyendo a la larga vida útil del sistema y de la vía. Minimiza roturas de riel causadas por aceleraciones y frenados frecuentes, aumentando la seguridad y el confort de viaje.

En configuraciones de transporte pesado, **el Sistema W-14R alivia la carga sobre el carril y protege el lecho de la vía**. Para enfrentar condiciones ambientales desafiantes, los sujetadores de tensión, los tornillos de durmiente y los tornillos de cabeza en T se pueden recubrir con Vossloh protect, proporcionando una protección óptima contra la corrosión.

### Características Técnicas:

- **Campo de Aplicación:** Riel Convencional y Trenes de Alta Velocidad
- **Carga por Eje:** ≤ 26 toneladas
- **Velocidad:** ≤ 250 km/h
- **Radio de la Curva:** ≥ 150 metros
- **Ajuste de Altura:** Opcional
- **Ajuste de Separación de Rieles:** ± 10 mm

Este sistema destaca como una elección económica y duradera, siendo utilizado con éxito por constructores de vía en todo el mundo.

### Beneficios:

- **Seguridad:** La fijación W-14R proporciona una sujeción segura y confiable del riel de



- 115 libras, lo que contribuye a la estabilidad y seguridad de la vía ferroviaria.
- **Reducción de vibraciones:** Al mantener el riel firmemente fijado al durmiente, la fijación W-14R ayuda a minimizar las vibraciones y el ruido generados por el paso de los trenes, mejorando así la comodidad de los pasajeros y reduciendo la transmisión de vibraciones a las estructuras circundantes.
  - **Durabilidad:** Fabricada con materiales resistentes y diseñada para soportar las condiciones operativas adversas de las vías ferroviarias, la fijación W-14R ofrece una larga vida útil y requiere un mantenimiento mínimo.
  - **Compatibilidad:** Diseñada específicamente para rieles de 115 libras, la fijación W-14R asegura un ajuste preciso y una instalación sencilla en este tipo de rieles, garantizando un rendimiento óptimo y una sujeción adecuada.
  - **Cumplimiento normativo:** La fijación W-14R cumple con los estándares y regulaciones de la industria ferroviaria, lo que garantiza su calidad, seguridad y conformidad con las normativas aplicables.

### **Recomendaciones de uso:**

Asegúrese de que la instalación y el uso de la fijación W-14R cumplan con todas las normativas y estándares aplicables en el sector ferroviario para garantizar la seguridad y el cumplimiento normativo



## FIJACIÓN RNY RIEL 115 LBS

El Sistema de Fijación Elástica RNY ha sido diseñado para su aplicación en durmientes de concreto, ofreciendo una solución eficaz y duradera para la sujeción de rieles de 115 lbs. Cada durmiente requiere de los siguientes elementos para una instalación completa:

### Elementos Necesarios por Durmiente:

- 4 Grapas Elásticas Reforzadas RNY
- 4 Pernos de Anclaje SL con Tuerca y Rondana
- 4 Rondanas Aislantes
- 2 Almohadillas de Elastómero Termoplástico, Tipo U-2
- 2 Cojinetes Semicilíndricos Amortiguadores

### Descripción:

El Sistema de Fijación Elástica RNY ha sido diseñado para su aplicación en durmientes de concreto, ofreciendo una solución eficaz y duradera para la sujeción de rieles de 115 lbs. Cada durmiente requiere de los siguientes elementos para una instalación completa:

### Elementos Necesarios por Durmiente:

- 4 Grapas Elásticas Reforzadas RNY
- 4 Pernos de Anclaje SL con Tuerca y Rondana
- 4 Rondanas Aislantes
- 2 Almohadillas de Elastómero Termoplástico, Tipo U-2
- 2 Cojinetes Semicilíndricos Amortiguadores

Este sistema proporciona una fijación segura y elástica, asegurando la estabilidad del riel sobre el durmiente de concreto. La combinación de grapas, pernos de anclaje y elementos amortiguadores garantiza un rendimiento óptimo, absorbiendo vibraciones y manteniendo la integridad estructural de la vía a lo largo del tiempo.

### Beneficios:

- **Reducción de vibraciones:** El sistema de fijación elástica RNY está diseñado para absorber y amortiguar las vibraciones generadas por el paso de los trenes, lo que ayuda a reducir la transmisión de vibraciones al suelo y a las estructuras adyacentes.
- **Mayor confort:** Al minimizar las vibraciones y el ruido, el sistema de fijación elástica RNY mejora la comodidad de los pasajeros y del personal ferroviario que viaja y trabaja en el tren.
- **Protección de la infraestructura:** Al reducir la carga dinámica sobre la vía y los componentes de la infraestructura ferroviaria, el sistema de fijación elástica RNY contribuye a prolongar la vida útil de los activos y a minimizar la necesidad de mantenimiento y reparaciones costosas.
- **Adaptabilidad:** El diseño modular y ajustable del sistema de fijación elástica RNY permite su instalación en una variedad de tipos de vía y condiciones operativas, lo que lo hace adecuado para aplicaciones ferroviarias diversas y cambiantes.
- **Cumplimiento normativo:** El sistema de fijación elástica RNY cumple con los estándares y regulaciones internacionales aplicables en la industria ferroviaria, lo que garantiza su seguridad y confiabilidad en su uso.

### **Recomendaciones de Uso:**

Se recomienda seguir las instrucciones de instalación proporcionadas por el fabricante y asegurarse de cumplir con las normativas y estándares de seguridad ferroviaria. Además, es fundamental llevar a cabo inspecciones periódicas para garantizar el correcto funcionamiento y desempeño del sistema.

RAIL DEPOT

RAIL DEPOT



## **DURMIENTES DE ACERO**

RAIL DEPOT



## JUEGO DURMIENTES ACERO - NO. 9 - RBM NARSTCO

El **Juego de Durmientes de Acero para Herraje de Cambio No. 9 RBM NARSTCO** proporciona una solución eficiente y rentable para aplicaciones de vías, herrajes de cambio y patios en ferrocarriles de Clase I, ferrocarriles de línea corta y plantas ferroviarias industriales.

Este juego completo de durmientes de acero, **Riel 115 LB, con fijación e-clip**, está especialmente diseñado para facilitar el montaje, la instalación y el mantenimiento, al tiempo que garantiza una vida útil prolongada y un rendimiento excepcional en diversas condiciones ferroviarias.

### Descripción:

El **Juego de Durmientes de Acero para Herraje de Cambio No. 9 RBM NARSTCO** proporciona una solución eficiente y rentable para aplicaciones de vías, herrajes de cambio y patios en ferrocarriles de Clase I, ferrocarriles de línea corta y plantas ferroviarias industriales.

Este juego completo de durmientes de acero, **Riel 115 LB, con fijación e-clip**, está especialmente diseñado para facilitar el montaje, la instalación y el mantenimiento, al tiempo que garantiza una vida útil prolongada y un rendimiento excepcional en diversas condiciones ferroviarias.

### Ventajas Clave:

- **Montaje e Instalación Simplificados:** Ofrece un proceso más sencillo y rápido de ensamblaje e instalación en comparación con las alternativas convencionales de durmientes, lo que resulta en un tiempo de implementación reducido y una mayor eficiencia operativa.
- **Mantenimiento Mínimo:** Requiere un mantenimiento reducido gracias a su diseño robusto y duradero, lo que resulta en costos operativos más bajos y una mayor eficiencia a lo largo del ciclo de vida.
- **Sostenibilidad y Respeto al Medio Ambiente:** Fabricado con materiales reciclables al 100%, este juego de durmientes de acero NARSTCO es respetuoso con el medio ambiente y ofrece una solución sostenible para una variedad de aplicaciones ferroviarias.

### Características Destacadas:

- Facilita el mantenimiento del ancho de vía y la transposición a lo largo de las curvas, garantizando un funcionamiento suave y eficiente en diversas condiciones de vía.
- Se puede intercalar con durmientes de madera para fortalecer la estructura de la vía, ofreciendo una solución versátil y adaptable a una variedad de necesidades de infraestructura ferroviaria.
- El diseño optimizado permite una menor profundidad del balasto para lograr capacidades de carga equivalentes, lo que resulta en una instalación más eficiente y rentable.

### Beneficios:

- **Durabilidad:** Los durmientes de acero fabricados por RBM NARSTCO son conocidos



por su durabilidad y resistencia a la corrosión, lo que los hace ideales para entornos ferroviarios exigentes y de alto tráfico.

- **Ligereza:** Aunque son más livianos que los durmientes de concreto, los durmientes de acero ofrecen una resistencia comparable, lo que facilita su manipulación e instalación en el sitio.
- **Adaptabilidad:** Este juego de durmientes de acero No. 9 está diseñado para adaptarse a una variedad de aplicaciones ferroviarias, lo que lo hace versátil y adecuado para diferentes necesidades de infraestructura ferroviaria.
- **Compatibilidad:** Los durmientes de acero de RBM NARSTCO están diseñados para ser compatibles con diferentes sistemas de sujeción y rieles, lo que garantiza una instalación fácil y segura en diversas configuraciones de vía.
- **Bajo mantenimiento:** Gracias a su construcción robusta y resistente, los durmientes de acero requieren un mantenimiento mínimo a lo largo de su vida útil, lo que reduce los costos operativos y de mantenimiento a largo plazo.

### Recomendaciones de Uso:

Se recomienda utilizar el **Juego de Durmientes de Acero para Herraje de Cambio No. 9 RBM NARSTCO** de acuerdo con las normas y directrices de seguridad pertinentes para garantizar una instalación segura y eficaz en diversas aplicaciones ferroviarias. Además, se deben seguir los protocolos de mantenimiento adecuados para asegurar un rendimiento óptimo y una vida útil prolongada.

material

Acero



## JUEGO DURMIENTES ACERO - NO. 8 - RBM NARSTCO

El **Juego de Durmientes de Acero para Herraje de Cambio No. 8 Rbm Narstco** ofrece una solución eficiente y rentable para aplicaciones de vías, herrajes de cambio y patios en ferrocarriles de Clase I, ferrocarriles de línea corta y plantas ferroviarias industriales.

Suministrado como un conjunto completo de durmientes de acero M8, para **Riel 115 LB, con fijación e-clip**, este juego ha sido meticulosamente diseñado para facilitar el montaje, la instalación y el mantenimiento, al tiempo que garantiza un ciclo de vida prolongado y un rendimiento excepcional en una variedad de entornos ferroviarios.

### Descripción:

El **Juego de Durmientes de Acero para Herraje de Cambio No. 8 Rbm Narstco** ofrece una solución eficiente y rentable para aplicaciones de vías, herrajes de cambio y patios en ferrocarriles de Clase I, ferrocarriles de línea corta y plantas ferroviarias industriales.

Suministrado como un conjunto completo de durmientes de acero M8, para **Riel 115 LB, con fijación e-clip**, este juego ha sido meticulosamente diseñado para facilitar el montaje, la instalación y el mantenimiento, al tiempo que garantiza un ciclo de vida prolongado y un rendimiento excepcional en una variedad de entornos ferroviarios.

### Ventajas Clave:

- **Eficiencia de Montaje e Instalación:** Ofrece un proceso más sencillo y rápido de ensamblaje e instalación en comparación con las alternativas de durmientes convencionales, lo que resulta en un tiempo de implementación reducido y una mayor eficiencia operativa.
- **Mantenimiento Simplificado:** Requiere un mantenimiento mínimo gracias a su diseño robusto y duradero, lo que resulta en costos operativos más bajos y una mayor eficiencia a lo largo del ciclo de vida.
- **Sostenibilidad y Respeto al Medio Ambiente:** Fabricado con materiales reciclables al 100%, este juego de durmientes de acero Narstco es respetuoso con el medio ambiente y ofrece una solución sostenible para una variedad de aplicaciones ferroviarias.

### Características Destacadas:

- Facilita el mantenimiento del ancho de vía y la transposición a lo largo de las curvas, garantizando un funcionamiento suave y eficiente en diversas condiciones de vía.
- Se puede intercalar con durmientes de madera para fortalecer la estructura de la vía, ofreciendo una solución versátil y adaptable a una variedad de necesidades de infraestructura ferroviaria.
- El diseño optimizado permite una menor profundidad del balasto para lograr capacidades de carga equivalentes, lo que resulta en una instalación más eficiente y rentable.

### Beneficios:

- **Durabilidad:** Los durmientes de acero fabricados por RBM NARSTCO son conocidos por su durabilidad y resistencia a la corrosión, lo que los hace ideales para entornos ferroviarios exigentes y de alto tráfico.
- **Ligereza:** Aunque son más livianos que los durmientes de concreto, los durmientes de acero ofrecen una resistencia comparable, lo que facilita su manipulación e

instalación en el sitio.

- **Adaptabilidad:** Este juego de durmientes de acero No. 8 está diseñado para adaptarse a una variedad de aplicaciones ferroviarias, lo que lo hace versátil y adecuado para diferentes necesidades de infraestructura ferroviaria.
- **Compatibilidad:** Los durmientes de acero de RBM NARSTCO están diseñados para ser compatibles con diferentes sistemas de sujeción y rieles, lo que garantiza una instalación fácil y segura en diversas configuraciones de vía.
- **Bajo mantenimiento:** Gracias a su construcción robusta y resistente, los durmientes de acero requieren un mantenimiento mínimo a lo largo de su vida útil, lo que reduce los costos operativos y de mantenimiento a largo plazo.

### **Recomendaciones de Uso:**

Se recomienda utilizar el **Juego de Durmientes de Acero para Herraje de Cambio No. 8 Rbm Narstco** de acuerdo con las normas y directrices de seguridad pertinentes para garantizar una instalación segura y eficaz en diversas aplicaciones ferroviarias. Además, se deben seguir los protocolos de mantenimiento adecuados para asegurar un rendimiento óptimo y una vida útil prolongada.

material

Acero

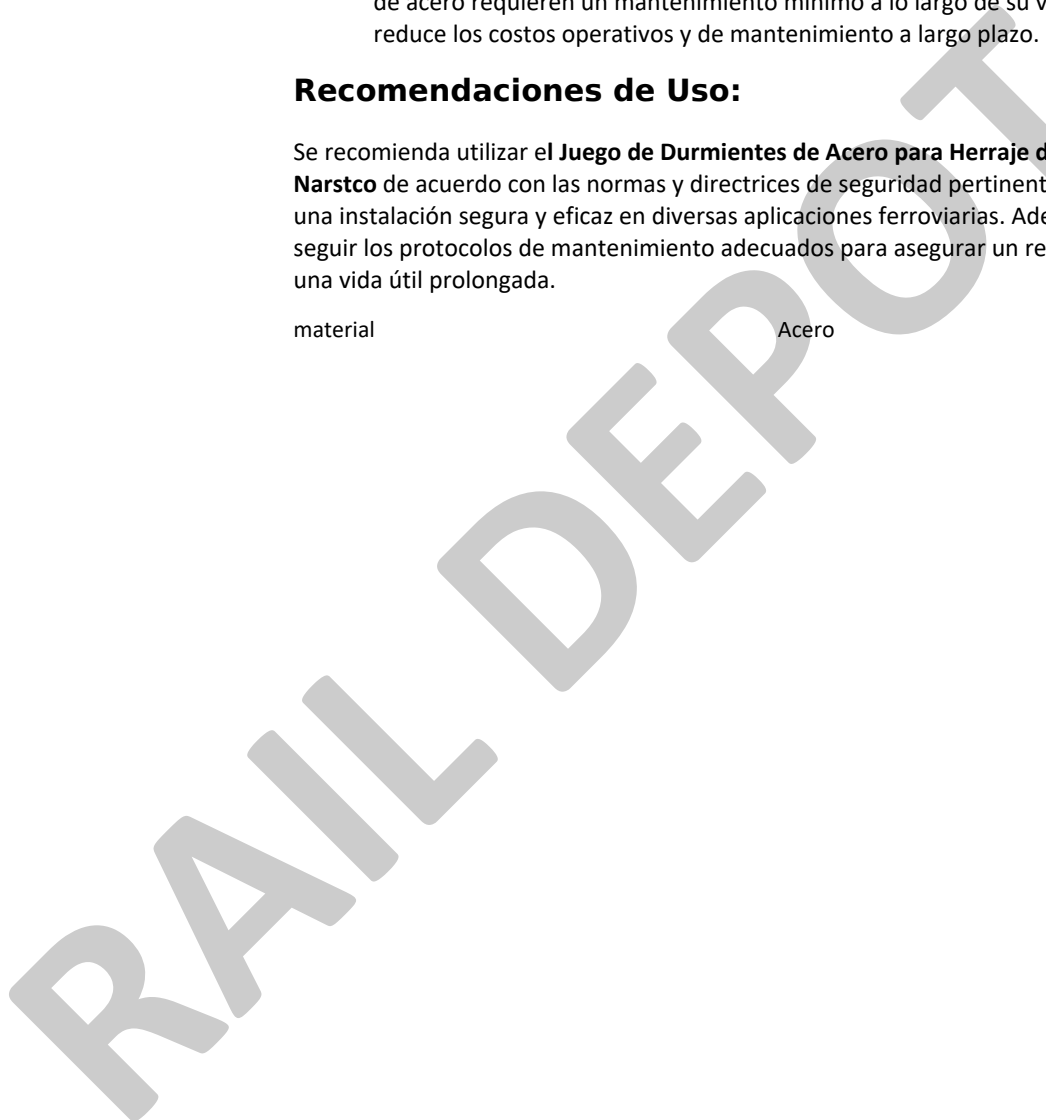



## JUEGO DURMIENTES ACERO - NO. 10 - RBM NARSTCO

El **Juego de Durmientes de Acero para Herraje de Cambio No. 10 RBM NARSTCO** ofrece una solución eficiente y rentable para aplicaciones de vías, herrajes de cambio y patios en ferrocarriles de Clase I, ferrocarriles de línea corta y plantas ferroviarias industriales.

Suministrado como un conjunto completo de **durmientes de acero M10, Riel 115 LB, Con fijación e-clip**, este juego ha sido meticulosamente diseñado para facilitar el montaje, la instalación y el mantenimiento, al tiempo que garantiza una vida útil prolongada y un rendimiento excepcional en diversas condiciones ferroviarias.

### Descripción:

El **Juego de Durmientes de Acero para Herraje de Cambio No. 10 RBM NARSTCO** ofrece una solución eficiente y rentable para aplicaciones de vías, herrajes de cambio y patios en ferrocarriles de Clase I, ferrocarriles de línea corta y plantas ferroviarias industriales.

Suministrado como un conjunto completo de **durmientes de acero M10, Riel 115 LB, Con fijación e-clip**, este juego ha sido meticulosamente diseñado para facilitar el montaje, la instalación y el mantenimiento, al tiempo que garantiza una vida útil prolongada y un rendimiento excepcional en diversas condiciones ferroviarias.

### Ventajas Clave:

- **Montaje e Instalación Simplificados:** Ofrece un proceso más sencillo y rápido de ensamblaje e instalación en comparación con las alternativas convencionales de durmientes, lo que resulta en un tiempo de implementación reducido y una mayor eficiencia operativa.
- **Mantenimiento Mínimo:** Requiere un mantenimiento reducido gracias a su diseño robusto y duradero, lo que resulta en costos operativos más bajos y una mayor eficiencia a lo largo del ciclo de vida.
- **Sostenibilidad y Respeto al Medio Ambiente:** Fabricado con materiales reciclables al 100%, este juego de durmientes de acero Narstco es respetuoso con el medio ambiente y ofrece una solución sostenible para una variedad de aplicaciones ferroviarias.

### Características Destacadas:

- Facilita el mantenimiento del ancho de vía y la transposición a lo largo de las curvas, garantizando un funcionamiento suave y eficiente en diversas condiciones de vía.
- Se puede intercalar con durmientes de madera para fortalecer la estructura de la vía, ofreciendo una solución versátil y adaptable a una variedad de necesidades de infraestructura ferroviaria.
- El diseño optimizado permite una menor profundidad del balasto para lograr capacidades de carga equivalentes, lo que resulta en una instalación más eficiente y rentable.

### Beneficios:

- **Durabilidad:** Los durmientes de acero fabricados por RBM NARSTCO son conocidos por su durabilidad y resistencia a la corrosión, lo que los hace ideales para entornos ferroviarios exigentes y de alto tráfico.
- **Ligereza:** Aunque son más livianos que los durmientes de concreto, los durmientes de acero ofrecen una resistencia comparable, lo que facilita su manipulación e

instalación en el sitio.

- **Adaptabilidad:** Este juego de durmientes de acero No. 10 está diseñado para adaptarse a una variedad de aplicaciones ferroviarias, lo que lo hace versátil y adecuado para diferentes necesidades de infraestructura ferroviaria.
- **Compatibilidad:** Los durmientes de acero de RBM NARSTCO están diseñados para ser compatibles con diferentes sistemas de sujeción y rieles, lo que garantiza una instalación fácil y segura en diversas configuraciones de vía.
- **Bajo mantenimiento:** Gracias a su construcción robusta y resistente, los durmientes de acero requieren un mantenimiento mínimo a lo largo de su vida útil, lo que reduce los costos operativos y de mantenimiento a largo plazo.

### **Recomendaciones de Uso:**

Se recomienda utilizar el **Juego de Durmientes de Acero para Herraje de Cambio No. 10 RBM NARSTCO** de acuerdo con las normas y directrices de seguridad pertinentes para garantizar una instalación segura y eficaz en diversas aplicaciones ferroviarias. Además, se deben seguir los protocolos de mantenimiento adecuados para asegurar un rendimiento óptimo y una vida útil prolongada.

material

Acero

## DURMIENTE DE ACERO - M8 - FIJACIÓN E CLIP



El **Durmiente de Acero M8** ha sido meticulosamente diseñado para ofrecer estabilidad y durabilidad en la infraestructura ferroviaria, interactuando de manera eficiente con el balastro de la vía. Esta solución de bajo mantenimiento requiere menos balastro para la instalación, siendo ligera y fácil de transportar.

### Descripción:

El **Durmiente de Acero M8** ha sido meticulosamente diseñado para ofrecer estabilidad y durabilidad en la infraestructura ferroviaria, interactuando de manera eficiente con el balastro de la vía. Esta solución de bajo mantenimiento requiere menos balastro para la instalación, siendo ligera y fácil de transportar.

### Características Principales:

- **Durabilidad Extendida:** Diseñado para superar los 50 años de vida útil, proporciona una base robusta y estable para diversas aplicaciones ferroviarias.
- **Mantenimiento Mínimo:** Su construcción de alta calidad garantiza un mantenimiento reducido, resultando en costos operativos más bajos y mayor eficiencia a lo largo del tiempo.
- **Reemplazo Sencillo de Componentes:** Facilita el cambio de componentes como fijaciones sin necesidad de retirar el durmiente del riel, simplificando procedimientos de mantenimiento y reparación.
- **Versatilidad de Uso:** Recomendado para Vías Clase 1, con velocidades sugeridas de 15 millas/hora para trenes de pasajeros y 10 millas/hora para trenes de carga. Ideal para Ramal Ligero, Rieles Planos en Patios de Almacenamiento y Patios Industriales.

### Opciones:

- Riel 115RE o 136RE

### Recomendaciones de Uso:

Se aconseja utilizar el Durmiente de Acero M8 conforme a las normativas de seguridad pertinentes para asegurar una instalación segura y eficaz en proyectos ferroviarios diversos. Asimismo, se deben seguir los protocolos de mantenimiento adecuados para garantizar un rendimiento óptimo y una vida útil prolongada.

|                |                  |
|----------------|------------------|
| material       | Acero            |
| Perfil de Riel | 115 Lbs, 136 Lbs |
| Marca          | Narstco          |

### Variaciones

## DURMIENTE DE ACERO - M10 - FIJACIÓN E CLIP



El **Durmiente de Acero No Aislado para M10 con fijación E clip** es una solución resistente y de bajo mantenimiento diseñada para proporcionar estabilidad y durabilidad en la infraestructura ferroviaria. Estos durmientes han sido meticulosamente diseñados para interactuar con el balasto de la vía, asegurando una base sólida y confiable para los rieles.

Al requerir menos balasto para la instalación y ser ligeros y fáciles de transportar, los durmientes de acero M10 ofrecen una opción eficiente y duradera para proyectos ferroviarios diversos.

### Descripción:

El **Durmiente de Acero para M10 con fijación E clip** es una solución resistente y de bajo mantenimiento diseñada para proporcionar estabilidad y durabilidad en la infraestructura ferroviaria. Estos durmientes han sido meticulosamente diseñados para interactuar con el balasto de la vía, asegurando una base sólida y confiable para los rieles.

Al requerir menos balasto para la instalación y ser ligeros y fáciles de transportar, los durmientes de acero M10 ofrecen una opción eficiente y duradera para proyectos ferroviarios diversos.

### Características Principales:

- **Durabilidad Garantizada:** Diseñados para una vida útil prolongada, típicamente de más de 50 años, los durmientes de acero M10 proporcionan una base resistente y estable para una variedad de aplicaciones ferroviarias.
- **Mantenimiento Reducido:** Requieren un mantenimiento mínimo debido a su construcción robusta y de alta calidad, lo que resulta en costos operativos más bajos y una mayor eficiencia a lo largo del tiempo.
- **Fácil Reemplazo de Componentes:** Los durmientes de acero M10 permiten un reemplazo sencillo de componentes, como fijaciones, sin necesidad de retirar el durmiente del riel, facilitando los procedimientos de mantenimiento y reparación.
- **Versatilidad de Uso:** Recomendados para una variedad de aplicaciones, incluyendo vías de Clase 2, con velocidad recomendada de 30 millas/hora para trenes de pasajeros y 25 millas/hora para trenes de carga, uso en vía principal, vías de patios, apartaderos/vías de paso, intercalado con durmientes de madera, vías industriales y durmientes empotrados en concreto.

### Opciones:

- Riel 115RE o 136RE

### Recomendaciones de Uso:

Se recomienda el uso del **Durmiente de Acero No Aislado para M10 con fijación E clip** de acuerdo con las normas y directrices de seguridad pertinentes para garantizar una instalación segura y eficaz en proyectos ferroviarios diversos.

Además, se deben seguir los protocolos de mantenimiento adecuados para asegurar un rendimiento óptimo y una vida útil prolongada.

Perfil de Riel

115 Lbs, 136 Lbs

## Variaciones

RAIL DEPOT



## DURMIENTE DE ACERO - H12 - FIJACIÓN E CLIP



El **Durmiente de Acero H12** ha sido diseñado para ofrecer estabilidad y durabilidad excepcionales en la infraestructura ferroviaria. Al interactuar eficientemente con el balasto de la vía, este durmiente proporciona una base sólida y confiable para los rieles, siendo una solución de bajo mantenimiento que requiere menos balasto para la instalación.

### Descripción:

El **Durmiente de Acero H12** ha sido diseñado para ofrecer estabilidad y durabilidad excepcionales en la infraestructura ferroviaria. Al interactuar eficientemente con el balasto de la vía, este durmiente proporciona una base sólida y confiable para los rieles, siendo una solución de bajo mantenimiento que requiere menos balasto para la instalación.

### Características Principales:

- **Durabilidad Extendida:** Diseñado para superar los 50 años de vida útil, el Durmiente de Acero H12 proporciona una base resistente y estable para una variedad de aplicaciones ferroviarias.
- **Mantenimiento Mínimo:** Gracias a su construcción robusta y de alta calidad, requiere un mantenimiento mínimo, lo que se traduce en costos operativos más bajos y mayor eficiencia a lo largo del tiempo.
- **Reemplazo Sencillo de Componentes:** Los componentes, como fijaciones, se reemplazan fácilmente sin tener que retirar el durmiente del riel, facilitando procedimientos de mantenimiento y reparación.
- **Versatilidad de Uso:** Recomendado para Vías Clase 4 y 5, con velocidad recomendada sin límites específicos. Ideal para su aplicación en túneles, puentes de cubierta de balasto y herrajes de cambio premium.

### Opciones

- Riel 115RE o 136RE

### Recomendaciones de Uso:

Se recomienda utilizar el Durmiente de Acero H12 según las normativas y directrices de seguridad correspondientes para garantizar una instalación segura y eficaz en diversos proyectos ferroviarios. Además, es crucial seguir los protocolos de mantenimiento adecuados para asegurar un rendimiento óptimo y una vida útil prolongada.

|                |                  |
|----------------|------------------|
| material       | Acero            |
| Perfil de Riel | 115 Lbs, 136 Lbs |

### Variaciones

## DURMIENTE DE ACERO - H10 - FIJACIÓN E CLIP



El **Durmiente de Acero H10** ha sido diseñado meticulosamente para proporcionar estabilidad y durabilidad en la infraestructura ferroviaria, interactuando eficientemente con el balastro de la vía. Esta solución de bajo mantenimiento destaca por requerir menos balastro para la instalación, además de ser ligera y fácil de transportar.

### Descripción:

El **Durmiente de Acero H10** ha sido diseñado meticulosamente para proporcionar estabilidad y durabilidad en la infraestructura ferroviaria, interactuando eficientemente con el balastro de la vía. Esta solución de bajo mantenimiento destaca por requerir menos balastro para la instalación, además de ser ligera y fácil de transportar.

### Características Principales:

- **Durabilidad Extendida:** Diseñado para superar los 50 años de vida útil, ofrece una base sólida y estable para diversas aplicaciones ferroviarias.
- **Mantenimiento Mínimo:** Su construcción de alta calidad garantiza un mantenimiento reducido, generando costos operativos más bajos y mayor eficiencia a lo largo del tiempo.
- **Reemplazo Sencillo de Componentes:** Facilita el cambio de componentes como fijaciones sin necesidad de retirar el durmiente del riel, simplificando procedimientos de mantenimiento y reparación.
- **Versatilidad de Uso:** Recomendado para Vías Clase 3, con velocidades sugeridas de 60 millas/hora para trenes de pasajeros y 40 millas/hora para trenes de carga. Ideal para Vías Principales, Vías de Punta en Patios, Juegos de Durmientes para Herrajes de Cambio, Pasos a Nivel y Túneles.

### Opciones

- Riel 115RE o 136RE

### Recomendaciones de Uso:

Se aconseja utilizar el Durmiente de Acero H10 conforme a las normativas de seguridad para asegurar una instalación segura y eficaz en proyectos ferroviarios diversos. Además, se deben seguir los protocolos de mantenimiento adecuados para garantizar un rendimiento óptimo y una vida útil prolongada.

material  
Perfil de Riel

Acero  
115 Lbs, 136 Lbs

### Variaciones

RAIL DEPOT



## **DURMIENTES DE CONCRETO**

RAIL DEPOT

## DURMIENTE CONCRETO 136 LBS W-14R

El **Durmiente de Concreto 136 libras** es un componente esencial y resistente diseñado específicamente para proporcionar una base sólida y duradera en la infraestructura ferroviaria.

Fabricado con concreto de alta calidad y diseñado con precisión, este durmiente de 136 libras está optimizado para soportar cargas pesadas y resistir las exigencias del tráfico ferroviario continuo en diversos entornos ferroviarios. Se suministran con preparación para fijación **W-14R**

### Descripción:

El **Durmiente de Concreto 136 libras** es un componente esencial y resistente diseñado específicamente para proporcionar una base sólida y duradera en la infraestructura ferroviaria.

Fabricado con concreto de alta calidad y diseñado con precisión, este durmiente de 136 libras está optimizado para soportar cargas pesadas y resistir las exigencias del tráfico ferroviario continuo en diversos entornos ferroviarios. Se suministran con preparación para fijación **W-14R**

Su construcción robusta y duradera asegura una larga vida útil y un rendimiento confiable en una amplia gama de aplicaciones ferroviarias.

### Características Principales:

- **Material de Alta Calidad:** Construido con concreto robusto y duradero que garantiza una base estable y resistente para la infraestructura ferroviaria.
- **Diseño Especializado:** Diseñado específicamente para cumplir con los estándares de calidad de, asegurando un rendimiento óptimo en aplicaciones ferroviarias exigentes.
- **Capacidad de Carga:** Capaz de soportar cargas pesadas y resistir las tensiones del tráfico ferroviario diario, proporcionando estabilidad y durabilidad a largo plazo.
- **Fiabilidad Asegurada:** Cumple con los estándares de calidad más estrictos para garantizar un rendimiento confiable y constante en entornos ferroviarios desafiantes.

### Beneficios:

- **Durabilidad Extendida:** Su construcción robusta garantiza una larga vida útil y un rendimiento confiable incluso en condiciones ferroviarias exigentes.
- **Estabilidad Reforzada:** Proporciona una base sólida y estable para la infraestructura ferroviaria, asegurando la integridad estructural y la seguridad en todo momento.
- **Mantenimiento Reducido:** Gracias a su resistencia y durabilidad, requiere un mantenimiento mínimo, lo que resulta en costos operativos más bajos y una mayor eficiencia.

### Recomendaciones de Uso:

Se recomienda la instalación de los durmientes de concreto de 136 libras por personal con experiencia en construcción y mantenimiento de vías férreas. Además, se deben seguir todas las normas y directrices de seguridad pertinentes para garantizar una instalación segura y eficaz de acuerdo con los estándares de calidad.



RAIL DEPOT

## DURMIENTE CONCRETO 136 LBS RNY

El **Durmiente de Concreto 136 libras** es un componente esencial y resistente diseñado para proporcionar una base sólida y duradera en la infraestructura ferroviaria.

Construido con concreto de alta calidad y diseñado con precisión, este durmiente de 136 libras ha sido creado para soportar cargas pesadas y resistir las demandas del tráfico ferroviario continuo en entornos ferroviarios exigentes. Su diseño robusto y duradero garantiza una vida útil prolongada y un rendimiento confiable en una variedad de aplicaciones ferroviarias.

### Descripción:

El **Durmiente de Concreto 136 libras** es un componente esencial y resistente diseñado para proporcionar una base sólida y duradera en la infraestructura ferroviaria.

Construido con concreto de alta calidad y diseñado con precisión, este durmiente de 136 libras ha sido creado para soportar cargas pesadas y resistir las demandas del tráfico ferroviario continuo en entornos ferroviarios exigentes. Su diseño robusto y duradero garantiza una vida útil prolongada y un rendimiento confiable en una variedad de aplicaciones ferroviarias.

### Características Principales:

- **Material de Alta Calidad:** Construido con concreto de alta resistencia, proporcionando una base sólida y estable para la infraestructura ferroviaria.
- **Diseño Robusto:** Diseñado para soportar cargas pesadas y resistir las tensiones del tráfico ferroviario diario, proporcionando estabilidad y durabilidad a largo plazo.
- **Versatilidad de Uso:** Adecuado para una variedad de aplicaciones ferroviarias, incluyendo vías principales, vías secundarias y proyectos de infraestructura ferroviaria diversa.
- **Fiabilidad Asegurada:** Cumple con los estándares de calidad para garantizar un rendimiento confiable y consistente en entornos ferroviarios desafiantes.

### Beneficios:

- **Durabilidad Extendida:** Su construcción resistente y duradera asegura una vida útil prolongada y un rendimiento fiable a lo largo del tiempo en entornos ferroviarios exigentes.
- **Estabilidad Mejorada:** Proporciona una base sólida y estable para la infraestructura ferroviaria, asegurando la seguridad y la integridad estructural en condiciones de alta exigencia.
- **Mantenimiento Reducido:** Gracias a su resistencia y durabilidad, requiere un mantenimiento mínimo, lo que resulta en costos operativos más bajos y una mayor eficiencia.

### Recomendaciones de Uso:

Se recomienda la instalación de los durmientes de concreto de 136 libras por parte de personal con experiencia en construcción y mantenimiento de vías férreas. Además, se deben seguir todas las normas y directrices de seguridad pertinentes para garantizar una instalación segura y eficaz.



RAIL DEPOT



## DURMIENTE CONCRETO 115 LBS W-14R

El **Durmiente de Concreto 115 libras** es un componente fundamental y robusto diseñado específicamente para garantizar una base firme y duradera en la infraestructura ferroviaria.

Fabricado con concreto de alta calidad y diseñado con precisión, este durmiente de 115 libras está optimizado para soportar cargas pesadas y resistir las exigencias del tráfico ferroviario continuo en diversos entornos ferroviarios. Se suministran con preparación para fijación **W-14R**

### Descripción:

El **Durmiente de Concreto 115 libras** es un componente fundamental y robusto diseñado específicamente para garantizar una base firme y duradera en la infraestructura ferroviaria.

Fabricado con concreto de alta calidad y diseñado con precisión, este durmiente de 115 libras está optimizado para soportar cargas pesadas y resistir las exigencias del tráfico ferroviario continuo en diversos entornos ferroviarios. Se suministran con preparación para fijación **W-14R**

Su construcción resistente y duradera asegura una larga vida útil y un rendimiento confiable en una amplia gama de aplicaciones ferroviarias.

### Características Principales:

- **Material de Alta Calidad:** Construido con concreto robusto y duradero que garantiza una base estable y resistente para la infraestructura ferroviaria.
- **Diseño Especializado:** Diseñado específicamente para cumplir con los estándares de calidad, asegurando un rendimiento óptimo en aplicaciones ferroviarias.
- **Capacidad de Carga:** Capaz de soportar cargas pesadas y resistir las tensiones del tráfico ferroviario diario, proporcionando estabilidad y durabilidad a largo plazo.
- **Fiabilidad Asegurada:** Cumple con los estándares de calidad más estrictos para garantizar un rendimiento confiable y constante en entornos ferroviarios exigentes.

### Beneficios:

- **Durabilidad Extendida:** Su construcción robusta garantiza una larga vida útil y un rendimiento fiable incluso en condiciones ferroviarias desafiantes.
- **Estabilidad Reforzada:** Proporciona una base sólida y estable para la infraestructura ferroviaria, asegurando la integridad estructural y la seguridad en todo momento.
- **Mantenimiento Reducido:** Gracias a su resistencia y durabilidad, requiere un mantenimiento mínimo, lo que resulta en costos operativos más bajos y una mayor eficiencia.

### Recomendaciones de Uso:

Se recomienda la instalación de los durmientes de concreto de 115 libras por personal con experiencia en construcción y mantenimiento de vías férreas. Además, se deben seguir todas las normas y directrices de seguridad pertinentes para garantizar una instalación segura y eficaz de acuerdo con los estándares de calidad.

material

Concreto



RAIL DEPOT

## DURMIENTE CONCRETO 115 LBS RNY

El **Durmiente de Concreto 115 libras** es un componente esencial y resistente diseñado para proporcionar una base sólida y duradera en la infraestructura ferroviaria.

Construido con concreto de alta calidad y diseñado con precisión, este durmiente de 115 libras ha sido creado para soportar cargas pesadas y resistir las demandas del tráfico ferroviario continuo. Su diseño robusto y duradero garantiza una vida útil prolongada y un rendimiento confiable en una variedad de entornos ferroviarios exigentes.

### Descripción:

El **Durmiente de Concreto 115 libras** es un componente esencial y resistente diseñado para proporcionar una base sólida y duradera en la infraestructura ferroviaria.

Construido con concreto de alta calidad y diseñado con precisión, este durmiente de 115 libras ha sido creado para soportar cargas pesadas y resistir las demandas del tráfico ferroviario continuo. Su diseño robusto y duradero garantiza una vida útil prolongada y un rendimiento confiable en una variedad de entornos ferroviarios exigentes.

### Características Principales:

- **Material de Alta Calidad:** Construido con concreto duradero y de alta resistencia, proporcionando una base sólida y estable para la infraestructura ferroviaria.
- **Diseño Robusto:** Diseñado para soportar cargas pesadas y resistir las tensiones del tráfico ferroviario diario, asegurando estabilidad y durabilidad a largo plazo.
- **Versatilidad de Uso:** Adecuado para una variedad de aplicaciones ferroviarias, incluyendo vías principales, vías secundarias y proyectos de infraestructura ferroviaria diversa.
- **Fiabilidad Asegurada:** Cumple con los estándares de calidad para garantizar un rendimiento confiable y consistente en entornos ferroviarios exigentes.

### Beneficios:

- **Durabilidad Extendida:** Su construcción resistente y duradera asegura una vida útil prolongada y un rendimiento fiable a lo largo del tiempo.
- **Estabilidad Mejorada:** Proporciona una base sólida y estable para la infraestructura ferroviaria, asegurando la seguridad y la integridad estructural.
- **Mantenimiento Reducido:** Gracias a su resistencia y durabilidad, requiere un mantenimiento mínimo, lo que resulta en costos operativos más bajos y una mayor eficiencia.

### Recomendaciones de Uso:

Se recomienda la instalación de los durmientes de concreto de 115 libras por parte de personal con experiencia en construcción y mantenimiento de vías férreas. Además, se deben seguir todas las normas y directrices de seguridad pertinentes para garantizar una instalación segura y eficaz.

material  
Marca

Concreto  
Rocla



RAIL DEPOT



## **DURMIENTES DE MADERA**

RAIL DEPOT



## JUEGOS DURMIENTES PINO AREMA

### Juego de Durmientes de Madera de Pino Completos AREMA

Este juego de durmientes de madera, está compuesto por una variedad de durmientes de Pino que cumplen con las dimensiones y especificaciones requeridas para garantizar una infraestructura ferroviaria sólida y duradera.

### Descripción:

El Juego de Durmientes de Madera de Pino Completos AREMA, está compuesto por una variedad de durmientes de Pino que cumplen con las dimensiones y especificaciones requeridas para garantizar una infraestructura ferroviaria sólida y duradera.

### Detalles del Juego Completos Herrajes N° 8:

#### Durmientes de Pino de 7" x 9":

- 15 unidades de 7" x 9" x 9'
- 9 unidades de 7" x 9" x 10'
- 6 unidades de 7" x 9" x 11'
- 5 unidades de 7" x 9" x 12'
- 5 unidades de 7" x 9" x 13'
- 5 unidades de 7" x 9" x 14'
- 5 unidades de 7" x 9" x 15'
- 6 unidades de 7" x 9" x 16'

**Total de Durmientes: 56 unidades**

### Detalles del Juego Completos Herrajes N° 10:

#### Durmientes de Pino de 7" x 9":

- 20 unidades de 7" x 9" x 9'
- 11 unidades de 7" x 9" x 10'
- 7 unidades de 7" x 9" x 11'
- 6 unidades de 7" x 9" x 12'
- 7 unidades de 7" x 9" x 13'
- 6 unidades de 7" x 9" x 14'
- 6 unidades de 7" x 9" x 15'
- 7 unidades de 7" x 9" x 16'

**Total de Durmientes: 70 unidades**

### Opciones:

- Herrajes de cambio: No. 8 / No. 10

Estos durmientes de Pino han sido cuidadosamente seleccionados para garantizar la estabilidad, durabilidad y resistencia necesarias en las operaciones ferroviarias, de acuerdo con los estándares de calidad especificados por AREMA para una infraestructura ferroviaria segura y eficiente.

### Beneficios:

- **Economía:** Los durmientes de pino suelen ser más económicos en comparación con

otras opciones de madera, lo que los hace atractivos en términos de costo para proyectos ferroviarios.

- **Disponibilidad:** El pino es una madera comúnmente disponible en muchas regiones, lo que facilita su adquisición y transporte a los sitios de construcción ferroviaria.
- **Facilidad de tratamiento:** El pino responde bien al tratamiento preservativo, lo que puede mejorar su resistencia a la pudrición, los insectos y otros agentes deteriorantes, prolongando así su vida útil.
- **Peso ligero:** El pino es relativamente ligero en comparación con otras maderas duras, lo que facilita su manipulación, transporte e instalación en el sitio.
- **Aceptabilidad normativa:** Los durmientes de pino que cumplen con las especificaciones de AREMA son ampliamente aceptados y utilizados en la industria ferroviaria, lo que garantiza su compatibilidad y seguridad en aplicaciones ferroviarias.

### Recomendaciones de Uso:

Se recomienda que la instalación de estos durmientes sea realizada por personal cualificado y experimentado en la construcción y mantenimiento de vías férreas. Esto garantiza que se sigan adecuadamente las especificaciones y procedimientos de instalación.

material  
Herrajes de Cambio

Madera  
N° 8, N° 10

### Variaciones



## JUEGOS DURMIENTES ENCINO FXE

El Juego de Durmientes de Madera de Encino FXE (Ferromex), está compuesto por una variedad de durmientes de encino que cumplen con las dimensiones y especificaciones necesarias para garantizar una infraestructura ferroviaria sólida y duradera.

Estos durmientes de encino han sido seleccionados cuidadosamente para asegurar la estabilidad, durabilidad y resistencia requeridas en las operaciones ferroviarias, cumpliendo con los estándares de calidad establecidos por FXE (Ferromex) para una infraestructura ferroviaria segura y eficiente.

### Descripción:

El Juego de Durmientes de Madera de Encino FXE (Ferromex), está compuesto por una variedad de durmientes de encino que cumplen con las dimensiones y especificaciones necesarias para garantizar una infraestructura ferroviaria sólida y duradera.

### Detalles del Juego - Herrajes N° 9:

#### Durmientes de Encino de 7" x 9":

- 21 unidades de 7" x 9" x 10'
- 20 unidades de 7" x 9" x 11'
- 6 unidades de 7" x 9" x 12'
- 6 unidades de 7" x 9" x 12'
- 5 unidades de 7" x 9" x 14'
- 5 unidades de 7" x 9" x 15'
- 6 unidades de 7" x 9" x 16'
- 6 unidades de 7" x 9" x 17'

**Total de Durmientes: 75 unidades**

### Detalles del Juego de Herraje N°11:

#### Durmientes de Encino de 7" x 9":

- 24 unidades de 7" x 9" x 10'
- 20 unidades de 7" x 9" x 11'
- 8 unidades de 7" x 9" x 12'
- 7 unidades de 7" x 9" x 13'
- 7 unidades de 7" x 9" x 14'
- 7 unidades de 7" x 9" x 15'
- 8 unidades de 7" x 9" x 16'
- 7 unidades de 7" x 9" x 17'

**Total de Durmientes: 88 unidades**

### Detalles del Juego para el Herrajes N° 15:

#### Durmientes de Encino de 7" x 15":

- 21 unidades de 7" x 15" x 10'
- 20 unidades de 7" x 15" x 11'
- 6 unidades de 7" x 15" x 12'
- 6 unidades de 7" x 15" x 12'
- 5 unidades de 7" x 15" x 14'



- 5 unidades de 7" x 15" x 15'
- 6 unidades de 7" x 15" x 16'
- 6 unidades de 7" x 15" x 17'

**Total de Durmientes: 75 unidades**

### Opciones:

- Herrajes de cambio: No. 9/ No. 11/ No. 15/ No. 20

Estos durmientes de encino han sido seleccionados cuidadosamente para asegurar la estabilidad, durabilidad y resistencia requeridas en las operaciones ferroviarias, cumpliendo con los estándares de calidad establecidos por **FXE (Ferromex)** para una infraestructura ferroviaria segura y eficiente.

### Beneficios :

Se recomienda encarecidamente que la instalación de estos durmientes sea realizada por personal cualificado y experimentado en la construcción y mantenimiento de vías férreas. Es esencial llevar a cabo un programa de mantenimiento regular para preservar la integridad y el rendimiento de los durmientes a lo largo del tiempo. Esto puede incluir inspecciones periódicas, reparaciones necesarias y tratamientos de preservación para proteger la madera contra la degradación y el deterioro.

### Recomendaciones de Uso:

- **Tratamiento de la madera:** Aunque el encino es naturalmente resistente a la pudrición y los insectos, se puede aplicar un tratamiento preservativo para madera para mejorar aún más su durabilidad y protección contra los elementos.
- **Instalación adecuada:** Sigue las recomendaciones del fabricante para la instalación adecuada de los durmientes de encino, incluido el espaciado correcto entre ellos y la fijación adecuada a la vía.
- **Inspección regular:** Realiza inspecciones periódicas de los durmientes de encino para detectar signos de daño, pudrición, grietas u otros problemas que puedan comprometer su integridad estructural. Reemplaza los durmientes dañados según sea necesario.
- **Drenaje:** Asegúrate de que los durmientes de encino estén instalados en un entorno con un buen drenaje para evitar la acumulación de agua que pueda causar pudrición prematura.

Herraje de Cambio  
material

Herrajes N° 9, Herrajes N°11, Herrajes N°15,  
Herrajes N°20  
Madera

### Variaciones



## JUEGOS DURMIENTES ENCINO CONRAIL

### Juego de Durmientes de Madera Completos Conrail

Este juego de durmientes de madera, está compuesto por una variedad de durmientes de encino que cumplen con las dimensiones y especificaciones requeridas para garantizar una infraestructura ferroviaria sólida y duradera además de ser impregnados y emplacados para garantizar una mayor resistencia y durabilidad.

Estos durmientes de encino han sido cuidadosamente seleccionados para garantizar la estabilidad, durabilidad y resistencia necesarias en las operaciones ferroviarias, de acuerdo con los estándares de calidad especificados por **Conrail** para una infraestructura ferroviaria segura y eficiente.

### Descripción:

El **Juego de Durmientes de Madera Completos Conrail**, está compuesto por una variedad de durmientes de encino que cumplen con las dimensiones y especificaciones requeridas para garantizar una infraestructura ferroviaria sólida y duradera.

### Detalles del Juego Completos Herrajes N° 10:

#### Durmientes de Encino de 7" x 9":

- 20 unidades de 7" x 9" x 9'
- 11 unidades de 7" x 9" x 10'
- 7 unidades de 7" x 9" x 11'
- 6 unidades de 7" x 9" x 12'
- 7 unidades de 7" x 9" x 13'
- 6 unidades de 7" x 9" x 14'
- 6 unidades de 7" x 9" x 15'
- 7 unidades de 7" x 9" x 16'

**Total de Durmientes: 70 unidades**

### Opciones:

- Herrajes de cambio: No. 10

Estos durmientes de encino han sido cuidadosamente seleccionados e impregnados y emplacados para garantizar la estabilidad, durabilidad y resistencia necesarias en las operaciones ferroviarias, de acuerdo con los estándares de calidad especificados por **Conrail** para una infraestructura ferroviaria segura y eficiente.

### Beneficios:

- **Tradicción y fiabilidad:** Los durmientes de madera son una opción clásica y probada en la industria ferroviaria, y el juego de durmientes de madera completos de Conrail continúa esta tradición de fiabilidad y rendimiento.
- **Absorción de vibraciones:** Los durmientes de madera tienen la capacidad de absorber vibraciones y reducir el ruido, lo que contribuye a una experiencia de viaje más suave y cómoda para los pasajeros y ayuda a prolongar la vida útil de la infraestructura ferroviaria.
- **Sostenibilidad:** La madera es un recurso renovable y biodegradable, lo que convierte a los durmientes de madera en una opción respetuosa con el medio ambiente en

comparación con otros materiales como el hormigón o el acero.

- **Flexibilidad:** Los durmientes de madera son relativamente flexibles, lo que les permite adaptarse a pequeñas variaciones en la superficie del terreno y proporcionar estabilidad a la vía ferroviaria.
- **Costo:** En comparación con otros tipos de durmientes, los durmientes de madera suelen ser más económicos en términos de costo inicial y mantenimiento, lo que los convierte en una opción atractiva desde el punto de vista económico.

### Recomendaciones de Uso:

Se recomienda que la instalación de estos durmientes sea realizada por personal calificado y experimentado en la construcción y mantenimiento de vías férreas. Esto garantiza que se sigan correctamente las especificaciones y procedimientos de instalación. Es importante llevar a cabo un programa de mantenimiento regular para garantizar la integridad y el rendimiento de los durmientes a lo largo del tiempo. Esto puede incluir inspecciones periódicas, reparaciones necesarias y tratamientos de preservación para proteger la madera contra la degradación y el deterioro.

material  
Herrajes de Cambio

Madera  
N° 8, N° 10, N° 15

### Variaciones



## JUEGOS DURMIENTES ENCINO BNSF UP

El Juego de Durmientes de Madera de Encino BNSF UP, está compuesto por una variedad de durmientes de encino que cumplen con las dimensiones y especificaciones necesarias para garantizar una infraestructura ferroviaria sólida y duradera además de ser impregnados y emplacados para garantizar una mayor resistencia y durabilidad.

Estos durmientes de encino han sido seleccionados cuidadosamente para asegurar la estabilidad, durabilidad y resistencia requeridas en las operaciones ferroviarias, cumpliendo con los estándares de calidad establecidos por BNSF para una infraestructura ferroviaria segura y eficiente.

### Descripción:

El Juego de Durmientes de Madera de Encino BNSF UP, está compuesto por una variedad de durmientes de encino que cumplen con las dimensiones y especificaciones necesarias para garantizar una infraestructura ferroviaria sólida y duradera.

### Detalles del Juego - Herrajes N°9:

#### Durmientes de Encino de 7" x 9":

- 21 unidades de 7" x 9" x 10'
- 20 unidades de 7" x 9" x 11'
- 6 unidades de 7" x 9" x 12'
- 6 unidades de 7" x 9" x 12'
- 5 unidades de 7" x 9" x 14'
- 5 unidades de 7" x 9" x 15'
- 6 unidades de 7" x 9" x 16'
- 6 unidades de 7" x 9" x 17'

**Total de Durmientes: 75 unidades**

### Detalles del Juego de Herraje N°11:

#### Durmientes de Encino de 7" x 9":

- 24 unidades de 7" x 9" x 10'
- 20 unidades de 7" x 9" x 11'
- 8 unidades de 7" x 9" x 12'
- 7 unidades de 7" x 9" x 13'
- 7 unidades de 7" x 9" x 14'
- 7 unidades de 7" x 9" x 15'
- 8 unidades de 7" x 9" x 16'
- 7 unidades de 7" x 9" x 17'

**Total de Durmientes: 88 unidades**

### Detalles del Juego para el Herrajes N°15:

#### Durmientes de Encino de 7" x 9":

- 30 unidades de 7" x 9" x 10'
- 25 unidades de 7" x 9" x 11'
- 11 unidades de 7" x 9" x 12'
- 9 unidades de 7" x 9" x 12'

- 9 unidades de 7" x 9" x 14'
- 12 unidades de 7" x 9" x 15'
- 9 unidades de 7" x 9" x 16'
- 9 unidades de 7" x 9" x 17'

**Total de Durmientes: 114 unidades**

## **Detalles del Juego para el Herraes N°20:**

**Durmientes de Encino de 7" x 9":**

- 56 unidades de 7" x 9" x 10'-0"
- 17 unidades de 7" x 9" x 11'-0"
- 14 unidades de 7" x 9" x 12'-0"
- 13 unidades de 7" x 9" x 13'-0"
- 12 unidades de 7" x 9" x 14'-0"
- 12 unidades de 7" x 9" x 15'-0"
- 13 unidades de 7" x 9" x 16'-0"
- 12 unidades de 7" x 9" x 17'-0"
- 1 unidad de 8" x 10" x 10'-0"
- 2 unidades de 7" x 10" x 14'-0"

**Total de durmientes 152**

### **Opciones:**

- **Herraes de cambio:** No. 9/ No. 11/ No. 15/ No. 20

Estos durmientes de encino han sido seleccionados e impregnados y emplacados cuidadosamente para asegurar la estabilidad, durabilidad y resistencia requeridas en las operaciones ferroviarias, cumpliendo con los estándares de calidad establecidos por BNSF para una infraestructura ferroviaria segura y eficiente.

### **Recomendaciones de Uso:**

Se recomienda que la instalación de estos durmientes sea realizada por personal calificado y experimentado en la construcción y mantenimiento de vías férreas. Esto garantiza que se sigan correctamente las especificaciones y procedimientos de instalación para lograr una infraestructura ferroviaria segura y eficiente. Es importante llevar a cabo un programa de mantenimiento regular para garantizar la integridad y el rendimiento de los durmientes a lo largo del tiempo.

Herraje de Cambio  
material

Herraes N° 9, Herraes N°11, Herraes N°15,  
Herraes N°20  
Madera

## **Variaciones**



## JUEGOS DURMIENTES ENCINO AREMA

### Juego de Durmientes de Madera Completos AREMA

Este juego de durmientes de madera, está compuesto por una variedad de durmientes de encino que cumplen con las dimensiones y especificaciones requeridas para garantizar una infraestructura ferroviaria sólida y duradera.

Estos durmientes de encino han sido cuidadosamente seleccionados para garantizar la estabilidad, durabilidad y resistencia necesarias en las operaciones ferroviarias, de acuerdo con los estándares de calidad especificados por **AREMA** para una infraestructura ferroviaria segura y eficiente.

### Descripción:

El **Juego de Durmientes de Madera Completos AREMA**, está compuesto por una variedad de durmientes de encino que cumplen con las dimensiones y especificaciones requeridas para garantizar una infraestructura ferroviaria sólida y duradera.

### Detalles del Juego Completos Herrajes N° 8:

#### Durmientes de Encino de 7" x 9":

- 15 unidades de 7" x 9" x 9'
- 9 unidades de 7" x 9" x 10'
- 6 unidades de 7" x 9" x 11'
- 5 unidades de 7" x 9" x 12'
- 5 unidades de 7" x 9" x 13'
- 5 unidades de 7" x 9" x 14'
- 5 unidades de 7" x 9" x 15'
- 6 unidades de 7" x 9" x 16'

**Total de Durmientes: 56 unidades**

### Detalles del Juego Completos Herrajes N°10:

#### Durmientes de Encino de 7" x 9":

- 20 unidades de 7" x 9" x 9'
- 11 unidades de 7" x 9" x 10'
- 7 unidades de 7" x 9" x 11'
- 6 unidades de 7" x 9" x 12'
- 7 unidades de 7" x 9" x 13'
- 6 unidades de 7" x 9" x 14'
- 6 unidades de 7" x 9" x 15'
- 7 unidades de 7" x 9" x 16'

**Total de Durmientes: 70 unidades**

### Opciones:

- Herrajes de cambio: No. 8/ No. 10

Estos durmientes de encino han sido cuidadosamente seleccionados para garantizar la estabilidad, durabilidad y resistencia necesarias en las operaciones ferroviarias, de acuerdo con los estándares de calidad especificados por **AREMA** para una infraestructura ferroviaria

segura y eficiente.

### **Recomendaciones de Uso:**

Se recomienda que la instalación de estos durmientes sea realizada por personal calificado y experimentado en la construcción y mantenimiento de vías férreas. Esto garantiza que se sigan correctamente las especificaciones y procedimientos de instalación para lograr una infraestructura ferroviaria segura y eficiente. Es importante llevar a cabo un programa de mantenimiento regular para garantizar la integridad y el rendimiento de los durmientes a lo largo del tiempo. Esto puede incluir inspecciones periódicas, reparaciones necesarias y tratamientos de preservación para proteger la madera contra la degradación y el deterioro.

material  
Herrajes de Cambio

Madera  
N° 8, N° 10

### **Variaciones**

RAIL DEPOT

## DURMIENTE DE PINO 7" X 8" LARGO VARIABLE



Te presentamos el **Durmiente De Pino de alta calidad**, ideal para la infraestructura ferroviaria y otras aplicaciones de construcción.

Fabricado con madera de pino seleccionada, este durmiente es impregnado para aumentar su resistencia a la intemperie y el desgaste, combina la robustez natural de la madera con dimensiones precisas para garantizar un ajuste perfecto y una durabilidad excepcional. Su versatilidad en longitud, que va desde los 8' hasta los 17', permite adaptarse a diversas necesidades y proyectos.

### Descripción:

Te presentamos el **Durmiente De Pino de alta calidad**, ideal para la infraestructura ferroviaria y otras aplicaciones de construcción.

Fabricado con madera de pino seleccionada, este durmiente combina la robustez natural de la madera con dimensiones precisas para garantizar un ajuste perfecto y una durabilidad excepcional. Su versatilidad en longitud, que va desde los 8' hasta los 17', permite adaptarse a diversas necesidades y proyectos.

### Características Principales:

- **Material:** Madera de pino de alta calidad, conocida por su resistencia y durabilidad.
- **Dimensiones:** Ancho de 7", altura de 8", y longitudes que varían entre 8' y 17', ofreciendo adaptabilidad para múltiples aplicaciones.
- **Aplicaciones:** Diseñado principalmente para infraestructura ferroviaria, pero también es adecuado para paisajismo, construcción y otros proyectos que requieran madera robusta y duradera.
- **Tratamiento:** A menudo, estos durmientes pueden estar tratados para resistir la putrefacción, plagas y otros factores ambientales, prolongando su vida útil.
- **Impregnado:** Para aumentar su resistencia a la intemperie y el desgaste.

### Beneficios:

- **Durabilidad:** El pino es una madera resistente que, cuando se utiliza en durmientes, proporciona una base sólida y fiable durante muchos años.
- **Versatilidad:** Gracias a la variedad de longitudes disponibles, este durmiente se adapta a una amplia gama de proyectos y necesidades.
- **Estética Natural:** Además de su función estructural, el durmiente de pino aporta una belleza natural a cualquier proyecto, enriqueciendo el ambiente con su textura y tonalidad.
- **Fácil Instalación:** Su diseño preciso permite una instalación sencilla, reduciendo el tiempo y el esfuerzo necesarios.

### Opciones:

- Largo (Pies): 8' / 8'6" / 9' / 9'6" / 10' / 10'6" / 11' / 11'6" / 12' / 12'6" / 13' / 13'6" / 14' / 14'6" / 15' / 15'6" / 16' / 16'6" / 17'

### Recomendaciones de Uso:

Aunque el pino es resistente, se recomienda inspeccionar y mantener regularmente los durmientes para garantizar su integridad y prolongar su vida útil. Si se utiliza en ambientes



húmedos o en contacto directo con el suelo, considerar tratamientos adicionales para proteger la madera de la humedad y las plagas.

Largo (Pies)

8', 8'6", 9', 9'6", 10', 10'6", 11', 11'6", 12', 12'6",  
13', 13'6", 14', 14'6", 15", 15'6", 16', 16'6", 17"

material

Madera

## Variaciones

RAIL DEPOT

## DURMIENTE DE ENCINO 7"X 8" LARGO VARIABLE



Te presentamos el **Durmiente De Encino de alta calidad**, ideal para la infraestructura ferroviaria y otras aplicaciones de construcción.

Fabricado con madera de Encino seleccionada, este durmiente es impregnado y emplacado, combina la robustez natural de la madera con dimensiones precisas para garantizar un ajuste perfecto y una durabilidad excepcional. Su versatilidad en longitud, que va desde los 8' hasta los 17', permite adaptarse a diversas necesidades y proyectos.

### Descripción:

Te presentamos el **Durmiente De Encino de alta calidad**, ideal para la infraestructura ferroviaria y otras aplicaciones de construcción.

Fabricado con madera de Encino seleccionada, este durmiente combina la robustez natural de la madera con dimensiones precisas para garantizar un ajuste perfecto y una durabilidad excepcional. Su versatilidad en longitud, que va desde los 8' hasta los 17', permite adaptarse a diversas necesidades y proyectos.

### Características Principales:

- **Material:** Madera de Encino de alta calidad, conocida por su resistencia y durabilidad.
- **Dimensiones:** Ancho de 7", altura de 8", y longitudes que varían entre 8' y 17', ofreciendo adaptabilidad para múltiples aplicaciones.
- **Aplicaciones:** Diseñado principalmente para infraestructura ferroviaria, pero también es adecuado para paisajismo, construcción y otros proyectos que requieran madera robusta y duradera.
- **Tratamiento:** A menudo, estos durmientes pueden estar tratados para resistir la putrefacción, plagas y otros factores ambientales, prolongando su vida útil.
- **Impregnado y emplacado:** Para garantizar una mayor resistencia y durabilidad.

### Beneficios:

- **Durabilidad:** El Encino es una madera resistente que, cuando se utiliza en durmientes, proporciona una base sólida y fiable durante muchos años.
- **Versatilidad:** Gracias a la variedad de longitudes disponibles, este durmiente se adapta a una amplia gama de proyectos y necesidades.
- **Estética Natural:** Además de su función estructural, el durmiente de Encino aporta una belleza natural a cualquier proyecto, enriqueciendo el ambiente con su textura y tonalidad.
- **Fácil Instalación:** Su diseño preciso permite una instalación sencilla, reduciendo el tiempo y el esfuerzo necesarios.

### Opciones:

- Largo (Pies): 8' / 8'6" / 9' / 9'6" / 10' / 10'6" / 11' / 11'6" / 12' / 12'6" / 13' / 13'6" / 14' / 14'6" / 15' / 15'6" / 16' / 16'6" / 17'

### Recomendaciones de Uso:

Aunque el Encino es resistente, se recomienda inspeccionar y mantener regularmente los durmientes para garantizar su integridad y prolongar su vida útil. Si se utiliza en ambientes



húmedos o en contacto directo con el suelo, considerar tratamientos adicionales para proteger la madera de la humedad y las plagas.

Largo (Pies)

8', 8'6", 9', 9'6", 10', 10'6", 11', 11'6", 12', 12'6",  
13', 13'6", 14', 14'6", 15", 15'6", 16', 16'6", 17"

material

Madera

## Variaciones

RAIL DEPOT

## DURMIENTE DE ENCINO 7" X 9" LARGO VARIABLE



Te presentamos el **Durmiente De Encino de alta calidad**, ideal para la infraestructura ferroviaria y otras aplicaciones de construcción.

Fabricado con madera de Encino seleccionada, este durmiente es impregnado y emplacado, combina la robustez natural de la madera con dimensiones precisas para garantizar un ajuste perfecto y una durabilidad excepcional. Su versatilidad en longitud, que va desde los 8' hasta los 17', permite adaptarse a diversas necesidades y proyectos.

### Descripción:

Te presentamos el **Durmiente De Encino de alta calidad**, ideal para la infraestructura ferroviaria y otras aplicaciones de construcción.

Fabricado con madera de Encino seleccionada, este durmiente combina la robustez natural de la madera con dimensiones precisas para garantizar un ajuste perfecto y una durabilidad excepcional. Su versatilidad en longitud, que va desde los 8' hasta los 17', permite adaptarse a diversas necesidades y proyectos.

### Características Principales:

- **Material:** Madera de Encino de alta calidad, conocida por su resistencia y durabilidad.
- **Dimensiones:** Ancho de 7", altura de 9", y longitudes que varían entre 8' y 17', ofreciendo adaptabilidad para múltiples aplicaciones.
- **Aplicaciones:** Diseñado principalmente para infraestructura ferroviaria, pero también es adecuado para paisajismo, construcción y otros proyectos que requieran madera robusta y duradera.
- **Tratamiento:** A menudo, estos durmientes pueden estar tratados para resistir la putrefacción, plagas y otros factores ambientales, prolongando su vida útil.
- **Impregnado y emplacado:** Para garantizar una mayor resistencia y durabilidad.

### Beneficios:

- **Durabilidad:** El Encino es una madera resistente que, cuando se utiliza en durmientes, proporciona una base sólida y fiable durante muchos años.
- **Versatilidad:** Gracias a la variedad de longitudes disponibles, este durmiente se adapta a una amplia gama de proyectos y necesidades.
- **Estética Natural:** Además de su función estructural, el durmiente de Encino aporta una belleza natural a cualquier proyecto, enriqueciendo el ambiente con su textura y tonalidad.
- **Fácil Instalación:** Su diseño preciso permite una instalación sencilla, reduciendo el tiempo y el esfuerzo necesarios.

### Opciones:

- Largo (Pies): 8' / 9' / 10' / 11' / 12' / 13' / 14' / 15' / 16' / 17'

### Recomendaciones de Uso:

Aunque el Encino es resistente, se recomienda inspeccionar y mantener regularmente los durmientes para garantizar su integridad y prolongar su vida útil. Si se utiliza en ambientes húmedos o en contacto directo con el suelo, considerar tratamientos adicionales para

proteger la madera de la humedad y las plagas.

Largo (Pies)  
material

8', 9', 10', 11', 12', 13', 14', 15", 16', 17"  
Madera

## Variaciones

RAIL DEPOT

RAIL DEPOT



**SAPOS**

RAIL DEPOT



## SAPO SMSG 8 AREMA

El **Sapo SMSG 8 AREMA** es un componente crítico en la infraestructura ferroviaria, diseñado para ser utilizado en intersecciones de vías y cambios de dirección.

Este sapo, conforme a las especificaciones de la **American Railway Engineering and Maintenance-of-Way Association (AREMA)**, es fundamental para asegurar una transición suave y segura de los trenes de una vía a otra.

### Descripción:

El **Sapo SMSG 8 AREMA** es un componente crítico en la infraestructura ferroviaria, diseñado para ser utilizado en intersecciones de vías y cambios de dirección. Este sapo, conforme a las especificaciones de la **American Railway Engineering and Maintenance-of-Way Association (AREMA)** para rieles de 115 y 136 libras/yd, es fundamental para asegurar una transición suave y segura de los trenes de una vía a otra.

### Características Principales:

- **Cumplimiento de AREMA:** Fabricado según los estrictos estándares de **AREMA** para garantizar su calidad y confiabilidad.
- **Tamaño:** Las dimensiones indican su longitud y capacidad para adaptarse a la geometría específica de la vía.
- **Capacidad de Peso:** Diseñado para rieles de 115 libras, lo que indica su idoneidad para vías que soportan cargas pesadas.
- **Material Duradero:** Construido con materiales de alta calidad para resistir el desgaste, la presión y las condiciones climáticas adversas.
- **Longitud Adicional:** Se refiere en situación que la aplicación sea de remplazo de sapo donde con extremos soldados se requiere sapos con una extensión adicional de un 1 pie en mano y/o patas para poder librar la soldadura al ser instalado

### Beneficios:

- **Transiciones Suaves:** Facilita el cambio seguro y eficiente de los trenes de una vía a otra, minimizando el riesgo de descarrilamiento.
- **Durabilidad y Resistencia:** Capaz de soportar el uso intensivo y las condiciones extremas comunes en entornos ferroviarios.
- **Mantenimiento Reducido:** Su construcción robusta y el cumplimiento de los estándares de AREMA garantizan una larga vida útil con mantenimiento mínimo.
- **Seguridad Mejorada:** Contribuye significativamente a la seguridad general del tráfico ferroviario.

### Opciones:

- Perfil de Riel: 115 RE / 136 RE
- Longitud Adicional en Mano o Patas
- Taladrado / Ciego

### Recomendaciones de Uso:

La instalación y el mantenimiento del **Sapo SMSG AREMA** deben ser realizados por profesionales capacitados en infraestructura ferroviaria.

Es crucial realizar inspecciones regulares y mantenimiento preventivo para asegurar su funcionamiento óptimo y prolongar su vida útil. Además, es importante asegurarse de que el sapo sea compatible con las especificaciones y necesidades específicas de la vía en la que



se instalará.

Perfil de Riel  
Longitud Adicional  
Taladrado / Ciego

115 Lbs/yd, 136 Lbs/yd  
No, Sí, En Manos, Sí, En Patas  
Taladrado, Ciego

## Variaciones

RAIL DEPOT



## SAPO SMSG 10 AREMA

El **Sapo Sapo SMSG 10 AREMA** es un componente crítico en la infraestructura ferroviaria, diseñado para ser utilizado en intersecciones de vías y cambios de dirección.

Este sapo, conforme a las especificaciones de la **American Railway Engineering and Maintenance-of-Way Association (AREMA)**, es fundamental para asegurar una transición suave y segura de los trenes de una vía a otra.

### Descripción:

El **Sapo SMSG 10 AREMA** es un componente crítico en la infraestructura ferroviaria, diseñado para ser utilizado en intersecciones de vías y cambios de dirección. Este sapo, conforme a las especificaciones de la **American Railway Engineering and Maintenance-of-Way Association (AREMA)** para rieles de 115 y 136 libras/yd, es fundamental para asegurar una transición suave y segura de los trenes de una vía a otra.

### Características Principales:

- **Cumplimiento de AREMA:** Fabricado según los estrictos estándares de **AREMA** para garantizar su calidad y confiabilidad.
- **Tamaño:** Las dimensiones indican su longitud y capacidad para adaptarse a la geometría específica de la vía.
- **Capacidad de Peso:** Diseñado para rieles de 115 libras, lo que indica su idoneidad para vías que soportan cargas pesadas.
- **Material Duradero:** Construido con materiales de alta calidad para resistir el desgaste, la presión y las condiciones climáticas adversas.
- **Longitud Adicional:** Se refiere en situación que la aplicación sea de remplazo de sapo donde con extremos soldados se requiere sapos con una extensión adicional de un 1 pie en mano y/o patas para poder librar la soldadura al ser instalado

### Beneficios:

- **Transiciones Suaves:** Facilita el cambio seguro y eficiente de los trenes de una vía a otra, minimizando el riesgo de descarrilamiento.
- **Durabilidad y Resistencia:** Capaz de soportar el uso intensivo y las condiciones extremas comunes en entornos ferroviarios.
- **Mantenimiento Reducido:** Su construcción robusta y el cumplimiento de los estándares de AREMA garantizan una larga vida útil con mantenimiento mínimo.
- **Seguridad Mejorada:** Contribuye significativamente a la seguridad general del tráfico ferroviario.

### Opciones:

- Perfil de Riel: 115 RE / 136 RE
- Longitud Adicional en Mano o Patas
- Taladrado / Ciego

### Recomendaciones de Uso:

La instalación y el mantenimiento del **Sapo SMSG 10 AREMA** deben ser realizados por profesionales capacitados en infraestructura ferroviaria.

Es crucial realizar inspecciones regulares y mantenimiento preventivo para asegurar su funcionamiento óptimo y prolongar su vida útil. Además, es importante asegurarse de que el sapo sea compatible con las especificaciones y necesidades específicas de la vía en la que

se instalará.

Perfil de Riel  
Longitud Adicional  
Taladrado / Ciego

115 Lbs/yd, 136 Lbs/yd  
No, Sí, En Manos, Sí, En Patas  
Taladrado, Ciego

## Variaciones

RAIL DEPOT

## SAPO RBM 9 BNSF UP



El **Sapo Inserto Manganeso #9**, diseñado para rieles de 115 lbs/yd en la sección "RE", destaca por su robustez y fiabilidad. Este sapo, fabricado según las exigentes especificaciones de **A.R.E.M.A. y el plano No. 623-89**, incorpora un inserto de acero manganeso que sigue las recomendaciones del plano No. 621-89.

Presenta una **pared gruesa de 2" (50.8 mm) y una superficie de rodamiento de 1.375" (34.9 mm)**.

La composición de la fundición del inserto de acero manganeso se ajusta a los estándares iniciales (M-2), con la sanidad de la fundición según el plano 1012-92. El endurecimiento del inserto de acero manganeso del sapo se realiza mediante golpeteo, alcanzando una dureza mínima de 321 HB (inciso M2.7).

Los empaques de garganta, alas y entre patas están fundidos en acero medio carbono, y la tornillería de grado 5 de alta resistencia asegura una fijación segura. Los taladros para los extremos de boca y talón de los rieles de sapo inserto presentan tres barrenos en cada uno, diseñados para adaptarse a planchuelas de 24" de longitud de 115 lbs/yd en la sección "RE".

### Descripción:

El **Sapo Inserto Manganeso #9**, diseñado para rieles de 115 lbs/yd en la sección "RE", destaca por su robustez y fiabilidad. Este sapo, fabricado según las exigentes especificaciones de **BNSF UP y el plano No. 623-89**, incorpora un inserto de acero manganeso que sigue las recomendaciones del plano No. 621-89.

Presenta una **pared gruesa de 2" (50.8 mm) y una superficie de rodamiento de 1.375" (34.9 mm)**.

La composición de la fundición del inserto de acero manganeso se ajusta a los estándares iniciales (M-2), con la sanidad de la fundición según el plano 1012-92.

El endurecimiento del inserto de acero manganeso del sapo se realiza mediante golpeteo, alcanzando una dureza mínima de 321 HB (inciso M2.7).

Los empaques de garganta, alas y entre patas están fundidos en acero medio carbono, y la tornillería de grado 5 de alta resistencia asegura una fijación segura. Los taladros para los extremos de boca y talón de los rieles de sapo inserto presentan tres barrenos en cada uno, diseñados para adaptarse a planchuelas de 24" de longitud de 115 lbs/yd en la sección "RE".

### Características Principales:

- Diseño resistente según especificaciones **BNSF UP**
- Inserto de acero manganeso para mayor durabilidad.
- Pared gruesa de 2" y superficie de rodamiento de 1.375".
- Composición de fundición conforme a estándares (M-2).
- Endurecimiento por golpeteo con dureza mínima de 321 HB.
- Tornillería de grado 5 de alta resistencia.

### Especificaciones Técnicas:

- Longitud: 16'-0".
- Peso: 115 y 136 RE lb-yd.
- Longitud Adicional: Se refiere en situación que la aplicación sea de remplazo de sapo

donde con extremos soldados se requiere sapos con una extensión adicional de un 1 pie en mano y/o patas para poder librar la soldadura al ser instalado

### Opciones:

- Perfil de Riel: 115 RE / 136 RE
- Longitud Adicional en Mano o Patas
- Taladrado / Ciego

### Beneficios:

1. **Diseño Robusto:** El Sapo RBM 9 está diseñado con materiales resistentes y duraderos, capaces de soportar cargas pesadas y resistir condiciones ambientales adversas, asegurando una operación confiable y de larga duración en diversas ubicaciones ferroviarias.
2. **Compatibilidad con Estándares:** Cumple con los estándares y especificaciones establecidos por BNSF y UP para garantizar la compatibilidad y la adecuación en sus redes ferroviarias, asegurando un rendimiento consistente y uniforme en todas las operaciones de cambio de vías.
3. **Facilita Cambios de Vías:** Proporciona una guía precisa y estable para los rieles durante el proceso de cambio de vías, facilitando una transición fluida y segura de los trenes entre diferentes rutas ferroviarias, incluyendo cruces, intersecciones y desvíos.
4. **Contribuye a la Seguridad Operativa:** Al mantener la alineación adecuada de los rieles durante el movimiento de los trenes, este sapo contribuye significativamente a mejorar la seguridad operativa del sistema ferroviario al reducir el riesgo de descarrilamiento y otros incidentes relacionados con el cambio de vías.

### Recomendaciones de Uso:

Se recomienda que la instalación del Sapo RBM 9 sea realizada por personal ferroviario capacitado y experimentado, siguiendo estrictamente los procedimientos y estándares de instalación establecidos por BNSF, UP y las autoridades ferroviarias correspondientes.

Es esencial realizar inspecciones y mantenimiento periódicos del sapo para detectar cualquier signo de desgaste, corrosión u otros daños que puedan afectar su integridad estructural y su funcionamiento. El mantenimiento regular contribuirá a garantizar un rendimiento óptimo y una vida útil prolongada del Sapo RBM 9.

Se debe asegurar el cumplimiento de las normativas y regulaciones ferroviarias aplicables al uso del Sapo RBM 9, incluyendo las especificaciones técnicas, estándares de seguridad y requisitos de mantenimiento establecidos por BNSF, UP y las autoridades competentes.

|                    |                                |
|--------------------|--------------------------------|
| Perfil de Riel     | 115 Lbs/yd, 136 Lbs/yd         |
| Longitud Adicional | No, Sí, En Manos, Sí, En Patas |
| Taladrado / Ciego  | Taladrado, Ciego               |

### Variaciones

## SAPO RBM 8 AREMA



El **Sapo #8 de Acero al Manganeso** es un componente esencial en el sistema ferroviario, conocido como "cruce común", facilitando el desplazamiento de las ruedas entre vías. Forma parte fundamental del herraje de cambio de vía, ocupando el espacio donde dos rieles se cruzan, destacando por su nariz y rieles de ala.

Con una **longitud de 8'-11" y 13'-0"**, este sapo de acero al manganeso se destaca en líneas principales pesadas y/o de alta velocidad, especialmente en áreas con tráfico significativo en ambos lados del cruce. Su robusta construcción se logra mediante una fundición del cuerpo de acero al manganeso, instalada entre cuatro rieles especialmente fabricados a partir de rieles en T estándar. La fijación con pernos tratados térmicamente asegura una conexión resistente y duradera.

### Descripción:

El **Sapo #8 de Acero al Manganeso** es un componente esencial en el sistema ferroviario, conocido como "cruce común", facilitando el desplazamiento de las ruedas entre vías. Forma parte fundamental del herraje de cambio de vía, ocupando el espacio donde dos rieles se cruzan, destacando por su nariz y rieles de ala.

Con una **longitud de 8'-11" y 13'-0"**, este sapo de acero al manganeso se destaca en líneas principales pesadas y/o de alta velocidad, especialmente en áreas con tráfico significativo en ambos lados del cruce. Su robusta construcción se logra mediante una fundición del cuerpo de acero al manganeso, instalada entre cuatro rieles especialmente fabricados a partir de rieles en T estándar. La fijación con pernos tratados térmicamente asegura una conexión resistente y duradera.

Estos sapos de acero al manganeso cuentan con una sección de inserción sustancial y un centro de acero al manganeso de paredes más pesadas, diseñados para soportar entornos de servicio más severo. Fabricados según los estándares de **AREMA**, cumplen o superan todos los requisitos para resistir impactos y desgaste en cruces ferroviarios.

### Características Principales:

- **Longitud: 8'-11" y 13'-0"**.
- Construcción robusta de acero al manganeso.
- Sección de inserción sustancial.
- Centro de acero al manganeso de paredes más pesadas.
- Diseñado para servicio pesado y/o de alta velocidad.
- Cumple con estándares **AREMA**.

### Especificaciones Técnicas:

- Endurecimiento por profundidad explosiva (**EDH**) para superar los 352 BHN.
- Placas del sapo disponibles con sujetadores estándar o elásticos.
- Configuraciones de durmientes múltiples.
- Alta solidez en todos los diseños de **RBM** y algunos diseños sólidos.
- Probado radiográficamente cuando se especifica.
- Longitud Adicional; Se refiere en situación que la aplicación sea de remplazo de sapo donde con extremos soldados se requiere sapos con una extensión adicional de un 1 pie en mano y/o patas para poder librar la soldadura al ser instalado.

## Opciones:

- Perfil de Riel: 115 RE / 136 RE
- Longitud: 8" - 11" / 13'0"
- Longitud Adicional en Mano o Patas
- Taladrado / Ciego

## Beneficios:

1. **Cumplimiento con Estándares Ferroviarios:** Fabricado de acuerdo con las normativas y estándares establecidos por AREMA, el Sapo RBM 8 garantiza la compatibilidad y adecuación para su uso en sistemas ferroviarios que siguen estas especificaciones, asegurando la uniformidad y la calidad en las operaciones ferroviarias.
2. **Facilita el Cambio de Vías:** Proporciona una guía precisa y estable para los rieles durante el proceso de cambio de vías, lo que facilita una transición fluida y segura de los trenes entre diferentes rutas ferroviarias, incluyendo cruces, intersecciones y desvíos.
3. **Durabilidad y Resistencia:** Construido con materiales de alta resistencia y durabilidad, el Sapo RBM 8 ofrece una excelente capacidad para soportar cargas ferroviarias pesadas y resistir condiciones ambientales adversas, garantizando una larga vida útil y un rendimiento confiable en diversas condiciones operativas.
4. **Seguridad Operativa:** Al mantener la alineación adecuada de los rieles durante el movimiento de los trenes, este sapo contribuye significativamente a mejorar la seguridad operativa del sistema ferroviario al reducir el riesgo de descarrilamiento y otros incidentes relacionados con el cambio de vías.

## Recomendaciones de Uso:

Se recomienda que la instalación del Sapo RBM 8 sea realizada por personal ferroviario capacitado y experimentado, siguiendo estrictamente los procedimientos y estándares de instalación establecidos por AREMA y las autoridades ferroviarias correspondientes.

Es esencial realizar inspecciones y mantenimiento periódicos del sapo para detectar cualquier signo de desgaste, corrosión u otros daños que puedan afectar su integridad estructural y su funcionamiento. El mantenimiento regular contribuirá a garantizar un rendimiento óptimo y una vida útil prolongada del Sapo RBM 8.

Se debe asegurar el cumplimiento de las normativas y regulaciones ferroviarias aplicables al uso del Sapo RBM 8, incluyendo las especificaciones técnicas, estándares de seguridad y requisitos de mantenimiento establecidos por las autoridades competentes y las empresas ferroviarias correspondientes.

|                    |                                |
|--------------------|--------------------------------|
| Perfil de Riel     | 115 Lbs/yd, 136 Lbs/yd         |
| Longitud           | 8'-11" , 13'-0"                |
| Longitud Adicional | No, Sí, En Manos, Sí, En Patas |
| Taladrado / Ciego  | Taladrado, Ciego               |

## Variaciones

## SAPO RBM 20 BNSF UP



El **Sapo #20 de Acero al Manganeso** es una pieza clave en el sistema ferroviario, conocido también como "cruce común", que facilita el desplazamiento de las ruedas de una vía a otra. Integrante esencial del herraje de cambio de vía, ocupa el espacio donde dos rieles se cruzan, destacando por su nariz y rieles de ala.

Estos sapos de acero al manganeso están provistos de una sección de inserción sustancial y cuentan con un centro de acero al manganeso de paredes más pesadas, adaptándose a entornos de servicio más severo. Fabricados según los estándares de **BNSF UP**, están diseñados para cumplir o superar todos los requisitos necesarios para resistir impactos y desgaste en cruces ferroviarios.

### Descripción:

El **Sapo #20 de Acero al Manganeso** es una pieza clave en el sistema ferroviario, conocido también como "cruce común", que facilita el desplazamiento de las ruedas de una vía a otra. Integrante esencial del herraje de cambio de vía, ocupa el espacio donde dos rieles se cruzan, destacando por su nariz y rieles de ala.

Con una **longitud de 35'-11"**, este sapo de acero al manganeso está diseñado para el servicio en líneas principales pesadas y/o de alta velocidad, especialmente en áreas donde el tráfico es sustancial en ambos lados del sapo. Su construcción robusta se logra mediante una fundición del cuerpo de acero al manganeso, instalada entre cuatro rieles fabricados a medida a partir de rieles en T estándar. La fijación con pernos tratados térmicamente garantiza una conexión resistente y duradera.

Estos sapos de acero al manganeso están provistos de una sección de inserción sustancial y cuentan con un centro de acero al manganeso de paredes más pesadas, adaptándose a entornos de servicio más severo.

Fabricados según los estándares de **BNSF UP**, están diseñados para cumplir o superar todos los requisitos necesarios para resistir impactos y desgaste en cruces ferroviarios.

### Características Principales:

- **Longitud: 35'-11"**,
- Construcción robusta de acero al manganeso.
- Sección de inserción sustancial.
- Centro de acero al manganeso de paredes más pesadas.
- Diseñado para servicio pesado y/o de alta velocidad.
- Cumple con estándares AREMA.

### Especificaciones Técnicas:

- Endurecimiento por profundidad explosiva (EDH) para superar los 352 BHN.
- Placas del sapo disponibles con sujetadores estándar o elásticos.
- Configuraciones de durmientes múltiples.
- Alta solidez en todos los diseños de RBM y algunos diseños sólidos.
- Probado radiográficamente cuando se especifica.
- Longitud Adicional - Se refiere en situación que la aplicación sea de remplazo de sapo donde con extremos soldados se requiere sapos con una extensión adicional de un 1 pie en mano y/o patas para poder librar la soldadura al ser instalado.



## Opciones:

- Perfil de Riel: 115 RE / 136 RE
- Longitud Adicional en Mano o Patas
- Taladrado / Ciego

## Beneficios:

1. **Cumplimiento con Estándares Ferroviarios:** El Sapo RBM 20 cumple con los estrictos estándares técnicos y de calidad establecidos por BNSF y UP, asegurando su compatibilidad y adecuación para su uso en las líneas ferroviarias operadas por estas empresas.
2. **Facilita el Cambio de Vías:** Proporciona una guía precisa y estable para los rieles durante el proceso de cambio de vías, lo que facilita una transición fluida y segura de los trenes entre diferentes rutas ferroviarias, incluyendo cruces, intersecciones y desvíos.
3. **Durabilidad y Resistencia:** Fabricado con materiales de alta resistencia y durabilidad, el Sapo RBM 20 ofrece una excelente capacidad para soportar cargas ferroviarias pesadas y resistir condiciones ambientales adversas, asegurando una larga vida útil y un rendimiento confiable en diversas condiciones operativas.
4. **Seguridad Operativa:** Al mantener la alineación adecuada de los rieles durante el movimiento de los trenes, este sapo contribuye significativamente a mejorar la seguridad operativa del sistema ferroviario al reducir el riesgo de descarrilamiento y otros incidentes relacionados con el cambio de vías.

## Recomendaciones de Uso:

Se recomienda que la instalación del Sapo RBM 20 sea realizada por personal ferroviario capacitado y experimentado, siguiendo estrictamente los procedimientos y estándares de instalación establecidos por BNSF, UP y las autoridades ferroviarias correspondientes.

Se debe asegurar el cumplimiento de las normativas y regulaciones ferroviarias aplicables al uso del Sapo RBM 20, incluyendo las especificaciones técnicas, estándares de seguridad y requisitos de mantenimiento establecidos por las autoridades competentes y las empresas ferroviarias correspondientes.

Perfil de Riel  
Longitud Adicional  
Taladrado / Ciego

115 Lbs/yd, 136 Lbs/yd  
No, Sí, En Manos, Sí, En Patas  
Taladrado, Ciego

## Variaciones

## SAPO RBM 15 BNSF UP



El **Sapo RBM 15 X 32'-6 5/8" BNSF UP** es una pieza esencial en el sistema ferroviario, facilitando la transición de ruedas de una vía a otra, conocido comúnmente como "cruce común". Formando parte crucial del herraje de cambio de vía, este sapo ocupa la zona donde dos rieles se cruzan, destacándose por su nariz y rieles de ala.

Estos sapos de acero al manganeso están equipados con una sección de inserción sustancial y un centro de acero al manganeso con paredes más pesadas, adaptándose a entornos de servicio más severo. Fabricados según los estándares de **BNSF UP**, están diseñados para cumplir o superar todos los requisitos necesarios para resistir impactos y desgaste en cruces ferroviarios.

### Descripción:

El **Sapo RBM 15 X 32'-6 5/8" BNSF UP** es una pieza esencial en el sistema ferroviario, facilitando la transición de ruedas de una vía a otra, conocido comúnmente como "cruce común". Formando parte crucial del herraje de cambio de vía, este sapo ocupa la zona donde dos rieles se cruzan, destacándose por su nariz y rieles de ala.

Con una **longitud de 32'-6-5/8"**, este sapo de acero al manganeso está diseñado para el servicio en líneas principales pesadas y/o de alta velocidad, especialmente en áreas donde el tráfico es significativo en ambos lados del sapo. Su construcción robusta se logra mediante una fundición del cuerpo de acero al manganeso, instalada entre cuatro rieles fabricados a medida a partir de rieles en T estándar. La fijación con pernos tratados térmicamente asegura una unión resistente.

Estos sapos de acero al manganeso están equipados con una sección de inserción sustancial y un centro de acero al manganeso con paredes más pesadas, adaptándose a entornos de servicio más severo. Fabricados según los estándares de **BNSF UP**, están diseñados para cumplir o superar todos los requisitos necesarios para resistir impactos y desgaste en cruces ferroviarios.

### Características Principales:

- Longitud: 32'-6-5/8".
- Construcción robusta de acero al manganeso.
- Sección de inserción sustancial.
- Centro de acero al manganeso de paredes más pesadas.
- Diseñado para servicio pesado y/o de alta velocidad.
- Cumple con estándares AREMA.

### Especificaciones Técnicas:

- Endurecimiento por profundidad explosiva (EDH) para superar los 352 BHN.
- Placas del sapo disponibles con sujetadores estándar o elásticos.
- Configuraciones de durmientes múltiples.
- Alta solidez en todos los diseños de RBM y algunos diseños sólidos.
- Probado radiográficamente cuando se especifica.
- Longitud Adicional - Se refiere en situación que la aplicación sea de remplazo de sapo donde con extremos soldados se requiere sapos con una extensión adicional de un 1 pie en mano y/o patas para poder librar la soldadura al ser instalado.

## Opciones:

- Perfil de Riel: 115 RE / 136 RE
- Longitud Adicional en Mano o Patas
- Taladrado / Ciego

## Beneficios:

1. **Compatibilidad con Estándares Ferroviarios:** El sapo RBM 15 X 32'-6 5/8" cumple con los estándares y especificaciones técnicas establecidos por BNSF y UP, asegurando su compatibilidad y uso adecuado en las líneas ferroviarias operadas por estas empresas.
2. **Facilita el Cambio de Vías:** Este sapo proporciona una guía precisa y estable para los rieles durante el cambio de vías, lo que permite una transición suave y segura de los trenes entre diferentes rutas ferroviarias, incluyendo cruces, intersecciones y desvíos.
3. **Durabilidad y Resistencia:** Fabricado con materiales de alta calidad y resistencia, el sapo RBM 15 X 32'-6 5/8" ofrece una excelente capacidad para soportar cargas ferroviarias pesadas y resistir condiciones ambientales adversas, garantizando una larga vida útil y un rendimiento confiable en diversas condiciones operativas.
4. **Seguridad Operativa:** Al mantener la alineación adecuada de los rieles durante el movimiento de los trenes, este sapo contribuye a mejorar la seguridad operativa del sistema ferroviario al reducir el riesgo de descarrilamiento y otros incidentes relacionados con el cambio de vías.

## Recomendaciones de Uso:

Se recomienda que la instalación del sapo RBM 15 X 32'-6 5/8" sea realizada por personal ferroviario capacitado y experimentado, siguiendo los procedimientos y estándares de instalación establecidos por BNSF, UP y las autoridades ferroviarias correspondientes.

Es importante realizar inspecciones y mantenimiento periódicos del sapo para detectar cualquier signo de desgaste, corrosión u otros daños que puedan afectar su integridad estructural y su funcionamiento. El mantenimiento regular contribuirá a garantizar un rendimiento óptimo y una vida útil prolongada del sapo.

Se debe cumplir con todas las normativas y regulaciones aplicables relacionadas con la instalación, mantenimiento y operación del sapo RBM 15 X 32'-6 5/8" para garantizar la seguridad y el cumplimiento normativo en todo momento, de acuerdo con las políticas y directrices de BNSF, UP y las autoridades ferroviarias pertinente

|                    |                                |
|--------------------|--------------------------------|
| Perfil de Riel     | 115 Lbs/yd, 136 Lbs/yd         |
| Longitud Adicional | No, Sí, En Manos, Sí, En Patas |
| Taladrado / Ciego  | Taladrado, Ciego               |

## Variaciones

## SAPO RBM 11 BNSF UP



El **Sapo RBM 11 BNSF UP** es una pieza esencial en el sistema ferroviario, facilitando la transición de ruedas de una vía a otra, conocido comúnmente como "cruce común". Formando parte crucial del herraje de cambio de vía, este sapo ocupa la zona donde dos rieles se cruzan, destacándose por su nariz y rieles de ala.

Estos sapos de acero al manganeso están equipados con una sección de inserción sustancial y un centro de acero al manganeso con paredes más pesadas, adaptándose a entornos de servicio más severo. Fabricados según los estándares de **BNSF UP**, están diseñados para cumplir o superar todos los requisitos necesarios para resistir impactos y desgaste en cruces ferroviarios.

### Descripción:

El **Sapo RBM 11 BNSF UP** es una pieza esencial en el sistema ferroviario, facilitando la transición de ruedas de una vía a otra, conocido comúnmente como "cruce común". Formando parte crucial del herraje de cambio de vía, este sapo ocupa la zona donde dos rieles se cruzan, destacándose por su nariz y rieles de ala.

Con una **longitud de 32'-6-5/8"**, este sapo de acero al manganeso está diseñado para el servicio en líneas principales pesadas y/o de alta velocidad, especialmente en áreas donde el tráfico es significativo en ambos lados del sapo. Su construcción robusta se logra mediante una fundición del cuerpo de acero al manganeso, instalada entre cuatro rieles fabricados a medida a partir de rieles en T estándar. La fijación con pernos tratados térmicamente asegura una unión resistente.

Estos sapos de acero al manganeso están equipados con una sección de inserción sustancial y un centro de acero al manganeso con paredes más pesadas, adaptándose a entornos de servicio más severo. Fabricados según los estándares de **BNSF UP**, están diseñados para cumplir o superar todos los requisitos necesarios para resistir impactos y desgaste en cruces ferroviarios.

### Características Principales:

- Longitud: 32'-6-5/8".
- Construcción robusta de acero al manganeso.
- Sección de inserción sustancial.
- Centro de acero al manganeso de paredes más pesadas.
- Diseñado para servicio pesado y/o de alta velocidad.
- Cumple con estándares AREMA.

### Especificaciones Técnicas:

- Endurecimiento por profundidad explosiva (EDH) para superar los 352 BHN.
- Placas del sapo disponibles con sujetadores estándar o elásticos.
- Configuraciones de durmientes múltiples.
- Alta solidez en todos los diseños de RBM y algunos diseños sólidos.
- Probado radiográficamente cuando se especifica.
- Longitud Adicional – Se refiere en situación que la aplicación sea de remplazo de sapo donde con extremos soldados se requiere sapos con una extensión adicional de un 1 pie en mano y/o patas para poder librar la soldadura al ser instalado

## Opciones:

- Perfil de Riel: 115 RE / 136 RE
- Longitud Adicional en Mano o Patas
- Taladrado / Ciego

## Beneficios:

1. **Conformidad con Estándares BNSF y UP:** El sapo RBM 11 está diseñado y fabricado para cumplir con las especificaciones técnicas y los estándares de calidad establecidos por BNSF y UP, asegurando su compatibilidad y uso óptimo en las líneas ferroviarias operadas por estas empresas.
2. **Facilita el Cambio de Vías:** Este sapo proporciona una guía precisa y estable para los rieles durante el cambio de vías, lo que permite una transición suave y segura de los trenes entre diferentes rutas ferroviarias, incluyendo cruces, intersecciones y desvíos.
3. **Durabilidad y Resistencia:** Fabricado con materiales de alta resistencia y durabilidad, el sapo RBM 11 ofrece una excelente capacidad para soportar cargas ferroviarias pesadas y resistir condiciones ambientales adversas, garantizando una larga vida útil y un rendimiento confiable en diversas condiciones operativas.
4. **Seguridad Operativa:** Al contribuir a mantener la alineación adecuada de los rieles durante el movimiento de los trenes, el sapo RBM 11 ayuda a mejorar la seguridad operativa del sistema ferroviario al reducir el riesgo de descarrilamiento y otros incidentes relacionados con el cambio de vías.

## Recomendaciones de Uso:

Se recomienda que la instalación del sapo RBM 11 sea realizada por personal ferroviario capacitado y experimentado, siguiendo los procedimientos y estándares de instalación establecidos por BNSF, UP y las autoridades ferroviarias correspondientes. Es importante realizar inspecciones y mantenimiento periódicos del sapo para detectar cualquier signo de desgaste, corrosión u otros daños que puedan afectar su integridad estructural y su funcionamiento. El mantenimiento regular contribuirá a garantizar un rendimiento óptimo y una vida útil prolongada del sapo.

Se debe cumplir con todas las normativas y regulaciones aplicables relacionadas con la instalación, mantenimiento y operación del sapo RBM 11 para garantizar la seguridad y el cumplimiento normativo en todo momento, de acuerdo con las políticas y directrices de BNSF, UP y las autoridades ferroviarias pertinentes.

|                    |                                |
|--------------------|--------------------------------|
| Perfil de Riel     | 115 Lbs/yd, 136 Lbs/yd         |
| Longitud Adicional | No, Sí, En Manos, Sí, En Patas |
| Taladrado / Ciego  | Taladrado, Ciego               |

## Variaciones

## SAPO RBM 10 AREMA



El **Sapo #10 de Acero al Manganeso** es un componente esencial en el sistema ferroviario, conocido como "cruce común", facilitando el desplazamiento de las ruedas entre vías. Forma parte fundamental del herraje de cambio de vía, ocupando el espacio donde dos rieles se cruzan, destacando por su nariz y rieles de ala.

Con una **longitud de 16'-6" y 23'-0"**, este sapo de acero al manganeso se destaca en líneas principales pesadas y/o de alta velocidad, especialmente en áreas con tráfico significativo en ambos lados del cruce. Su robusta construcción se logra mediante una fundición del cuerpo de acero al manganeso, instalada entre cuatro rieles especialmente fabricados a partir de rieles en T estándar. La fijación con pernos tratados térmicamente asegura una conexión resistente y duradera.

Estos sapos de acero al manganeso cuentan con una sección de inserción sustancial y un centro de acero al manganeso de paredes más pesadas, diseñados para soportar entornos de servicio más severo. Fabricados según los estándares de **AREMA**, cumplen o superan todos los requisitos para resistir impactos y desgaste en cruces ferroviarios.

### Descripción:

El **Sapo #10 de Acero al Manganeso** es un componente esencial en el sistema ferroviario, conocido como "cruce común", facilitando el desplazamiento de las ruedas entre vías. Forma parte fundamental del herraje de cambio de vía, ocupando el espacio donde dos rieles se cruzan, destacando por su nariz y rieles de ala.

Con una **longitud de 16'-6" y 23'-0"**, este sapo de acero al manganeso se destaca en líneas principales pesadas y/o de alta velocidad, especialmente en áreas con tráfico significativo en ambos lados del cruce. Su robusta construcción se logra mediante una fundición del cuerpo de acero al manganeso, instalada entre cuatro rieles especialmente fabricados a partir de rieles en T estándar. La fijación con pernos tratados térmicamente asegura una conexión resistente y duradera.

Estos sapos de acero al manganeso cuentan con una sección de inserción sustancial y un centro de acero al manganeso de paredes más pesadas, diseñados para soportar entornos de servicio más severo. Fabricados según los estándares de **AREMA**, cumplen o superan todos los requisitos para resistir impactos y desgaste en cruces ferroviarios.

### Características Principales:

- **Longitud: 16'-6" y 23'-0"**.
- Construcción robusta de acero al manganeso.
- Sección de inserción sustancial.
- Centro de acero al manganeso de paredes más pesadas.
- Diseñado para servicio pesado y/o de alta velocidad.
- Cumple con estándares **AREMA**.

### Especificaciones Técnicas:

- Endurecimiento por profundidad explosiva (**EDH**) para superar los 352 BHN.
- Placas del sapo disponibles con sujetadores estándar o elásticos.
- Configuraciones de durmientes múltiples.
- Alta solidez en todos los diseños de **RBM** y algunos diseños sólidos.

- Probado radiográficamente cuando se especifica.
- Longitud Adicional - Se refiere en situación que la aplicación sea de remplazo de sapo donde con extremos soldados se requiere sapos con una extensión adicional de un 1 pie en mano y/o patas para poder librar la soldadura al ser instalado

### Opciones:

- Perfil de Riel: 115 RE / 136 RE
- Longitud: 16'6" / 23'0"
- Longitud Adicional en Mano o Patas
- Taladrado / Ciego

### Beneficios:

1. **Facilita el Cambio de Vías:** El sapo RBM 10 está diseñado para guiar de manera eficiente los rieles de las vías hacia la dirección deseada durante el cambio de vías, permitiendo una transición suave y segura entre las diferentes rutas ferroviarias.
2. **Durabilidad y Resistencia:** Fabricado con materiales de alta calidad y según rigurosos estándares de ingeniería, el sapo RBM 10 ofrece una excelente resistencia al desgaste, la corrosión y las cargas ferroviarias, asegurando una larga vida útil y un rendimiento confiable en diversas condiciones operativas.
3. **Compatibilidad:** Este sapo está diseñado para ser compatible con los estándares establecidos por AREMA, lo que garantiza su adaptabilidad y uso en una amplia gama de aplicaciones ferroviarias, incluyendo cruces, intersecciones y desvíos.
4. **Seguridad Operativa:** Al proporcionar una guía precisa y estable para los rieles durante el cambio de vías, el sapo RBM 10 contribuye a mejorar la seguridad operativa del sistema ferroviario al minimizar el riesgo de descarrilamiento y otros incidentes relacionados con el cambio de vías.

### Recomendaciones de Uso:

Se recomienda que la instalación del sapo RBM 10 sea realizada por personal ferroviario calificado y experimentado, siguiendo los procedimientos y estándares de instalación establecidos por la autoridad ferroviaria correspondiente. Es importante llevar a cabo inspecciones y mantenimiento regulares del sapo para detectar cualquier signo de desgaste, corrosión u otros daños que puedan afectar su integridad estructural y su funcionamiento. El mantenimiento regular ayudará a garantizar un rendimiento óptimo y una vida útil prolongada del sapo.

|                    |                                |
|--------------------|--------------------------------|
| Perfil de Riel     | 115 Lbs/yd, 136 Lbs/yd         |
| Longitud           | 16'-6", 23'-0",                |
| Longitud Adicional | No, Sí, En Manos, Sí, En Patas |
| Taladrado / Ciego  | Taladrado, Ciego               |

### Variaciones

RAIL DEPOT



# ÍNDICE

## B

Barra de Conexión - Estilo No 25 Ajustable 45  
Barra Estilo No 39 No-Ajustable 43  
Barra Estrella Estándar No. 52 41  
Block Talón de Aguja 14

## C

Contrariel RE AREMA Plan 504-03 32  
Contrariel Vanguard (U69) BNSF UP 30

## D

Durmiente Concreto 115 Lbs RNY 226  
Durmiente Concreto 115 Lbs W-14R 224  
Durmiente Concreto 136 Lbs RNY 222  
Durmiente Concreto 136 Lbs W-14R 220  
Durmiente de Acero - H10 - Fijación E clip 217  
Durmiente de Acero - H12 - Fijación E clip 216  
Durmiente de Acero - M10 - Fijación E clip 214  
Durmiente de Acero - M8 - Fijación E clip 213  
Durmiente de Encino 7" x 9" largo variable 243  
Durmiente de Encino 7"x 8" largo variable 241  
Durmiente de Pino 7" x 8" largo variable 239

## F

Fijación RNY Riel 115 Lbs 203  
Fijación W-14R Riel 115 Lbs 201  
Fijación W-14R Riel 136 Lbs 199

## J

Juego de Herraje de Cambio No 11 BNSF Completo 65  
Juego de Herraje de Cambio No 15 BNSF UP Aislado,136 Lbs. Completo 63  
Juego de Herraje de Cambio No 20 BNSF UP Aislado,136 Lbs. Completo 61  
Juego de Herraje de Cambio No 9 BNSF UP No Aislado, 115 Lbs. Completo 59  
Juego de Herrajes de Cambio No.10 AREMA - FXE 115 Lbs Sapo RBM 16'6" Non EDM 57  
Juego de Herrajes de Cambio No.10 AREMA 115 Lbs Sapo RBM Non EDM 55  
Juego de Herrajes de Cambio No.10 AREMA- FXE Vía Ppal. 53  
Juego de Herrajes de Cambio No.8 AREMA 115 Lbs Sapo RBM Non EDM 51  
Juego de Herrajes de Cambio No.8 SMSG AREMA, 115-LB 49  
Juego de Placas Gemelas para Rieles Guía 123  
Juego de Placas Pandrol para Rieles Guía 127  
Juego Durmientes Acero - No. 10 - RBM NARSTCO 211  
Juego Durmientes Acero - No. 8 - RBM NARSTCO 209  
Juego Durmientes Acero - No. 9 - RBM NARSTCO 207  
Juego Placas de Puntas de Aguja BNSF 136  
Juego Placas de Puntas de Aguja FXE 134  
Juego Placas Puntas de Aguja AREMA 132  
Juego Placas Puntas de Aguja Conrail 130  
Juegos de Placa Escantillón AREMA 109

Juegos de Placa Escantillón BNSF 107  
Juegos de Placa Escantillón Conrail 105  
Juegos de Placa Escantillón FXE 103  
Juegos Durmientes Encino AREMA 237  
Juegos Durmientes Encino BNSF UP 235  
Juegos Durmientes Encino Conrail 233  
Juegos Durmientes Encino FXE 231  
Juegos Durmientes Pino AREMA 229

## **K**

Kit de Soldadura Aluminotérmica 36

## **P**

Placa Contrariel AREMA 70  
Placa Escantillón L23 102  
Placa Escantillón L27 101  
Placa Escantillón L31 100  
Placa Escantillón LR23 99  
Placa Escantillón LR27 98  
Placa Escantillón LR31 97  
Placa Pandrol Para Tirafondo 126  
Placas Contrariel U69 69  
Placas correderas con Silletas ajustables 75  
Placas correderas con Silletas rígidas 73  
Placas de Sapo Pandrol AREMA 91  
Placas de Sapo Pandrol BNSF 89  
Placas de Sapo Pandrol Conrail 87  
Placas de Sapo Pandrol FXE 85  
Placas Escantillón No. 1G - Silletas Ajustables 96  
Placas Escantillón No. 1G - Silletas Rígidas 95  
Placas Gemelas de Sapo AREMA 83  
Placas Gemelas de Sapo BNSF 82  
Placas Gemelas de Sapo Conrail 80  
Placas Gemelas de Sapo FXE 78  
Placas Gemelas L23 122  
Placas Gemelas L27 121  
Placas Gemelas L31 119  
Placas Gemelas LR23 117  
Placas Gemelas LR27 115  
Placas Gemelas LR31 113  
Placas Talón de Aguja Herraje No. 11 142  
Placas Talón de Aguja Herraje No. 15 141  
Placas Talón de Aguja Herraje No. 9 140  
Protector de Aguja de Pastilla 12  
Protector de Aguja Tipo Contrariel 10  
Punta de Aguja AREMA 8  
Punta de Aguja BNSF UP Samson 6

## **R**

Riel 100 Lbs RE - Usado- largo variable 172  
Riel 112 Lbs RE - Usado- largo variable 170  
Riel 115 Lbs RE - IH - Nuevo - largo variable 180  
Riel 115 Lbs RE - Usado- largo variable 168  
Riel 115 Lbs RE HH - Nuevo - largo variable 178

Riel 115 Lbs RE STD - Nuevo- largo variable 176  
Riel 136 Lbs RE - Usado- largo variable 166  
Riel 136 Lbs RE HH- Nuevo- largo variable 188  
Riel 136 Lbs RE IH - Nuevo- largo variable 186  
Riel 136 Lbs RE STD - Nuevo- largo variable 184  
Riel de Apoyo de Agujas de Cambio 4  
Riel de Transición 26' de 136 a 115 Lbs 194  
Riel de Transición de 115RE a 100RE 192  
Riel Plug 162

## **S**

Sapo RBM 10 AREMA 261  
Sapo RBM 11 BNSF UP 259  
Sapo RBM 15 BNSF UP 257  
Sapo RBM 20 BNSF UP 255  
Sapo RBM 8 AREMA 253  
Sapo RBM 9 BNSF UP 251  
Sapo SMSG 10 AREMA 249  
Sapo SMSG 8 AREMA 247  
Silleta Ajustable 147  
Silleta Rígida 145

## **V**

Varilla Conexión No 1 157  
Varilla Conexión No 2 155  
Varilla Conexión No 3 153  
Varilla Conexión No 4 151

## **Á**

Árbol de Cambio Alto Rígido, Modelo 112-D 26  
Árbol de Cambio Alto Semiautomático Modelo 56-B 24  
Árbol de Cambio Bajo 36EH 22  
Árbol de Cambio Bajo Rígido, Modelo 51-A 20  
Árbol de Cambio Bajo Semiautomático, Modelo 22 18

**CATÁLOGO**

**CATÁLOGO**

---

**2024**

 **RAIL  
DEPOT**  
Materiales y Herramientas

**RAIL-DEPOT.COM**